

CJA-06

Conjunto para aluno - tamanho 6

Modelo FDE *

ALTURA DO ALUNO: de 1,59m a 1,88m



Esta imagem tem caráter apenas ilustrativo. As informações relativas às especificações devem ser obtidas nas fichas técnicas correspondentes

* Projeto FDE com cessão de uso ao FNDE conforme Acordo de Cooperação Técnica (D.O.U. 25/03/2009)

CJA-06

PÁGINA 1/28

REVISÃO 2

DATA 24/07/09

DISCRIMINAÇÃO

**Conjunto
para aluno
tamanho 6
(MESA)**

Modelo FDE *

ALTURA DO ALUNO
de 1,59m a 1,88m

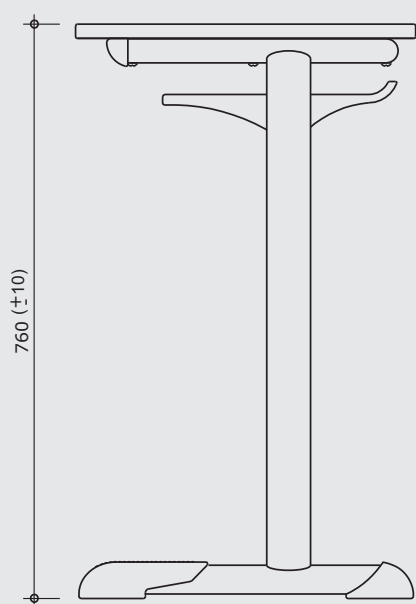

VISTA LATERAL

ESC. 1:10

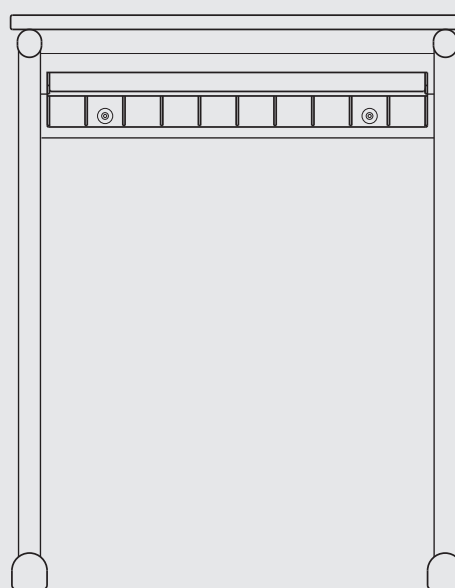

VISTA FRONTAL

ESC. 1:10



VISTA SUPERIOR

ESC. 1:10

medidas em milímetros

CJA-06

PÁGINA **2/28**
 REVISÃO **2**
 DATA **24/07/09**

DISCRIMINAÇÃO

**Conjunto
 para aluno
 tamanho 6
 (MESA)**

Modelo FDE *

ALTURA DO ALUNO
 de **1,59m a 1,88m**

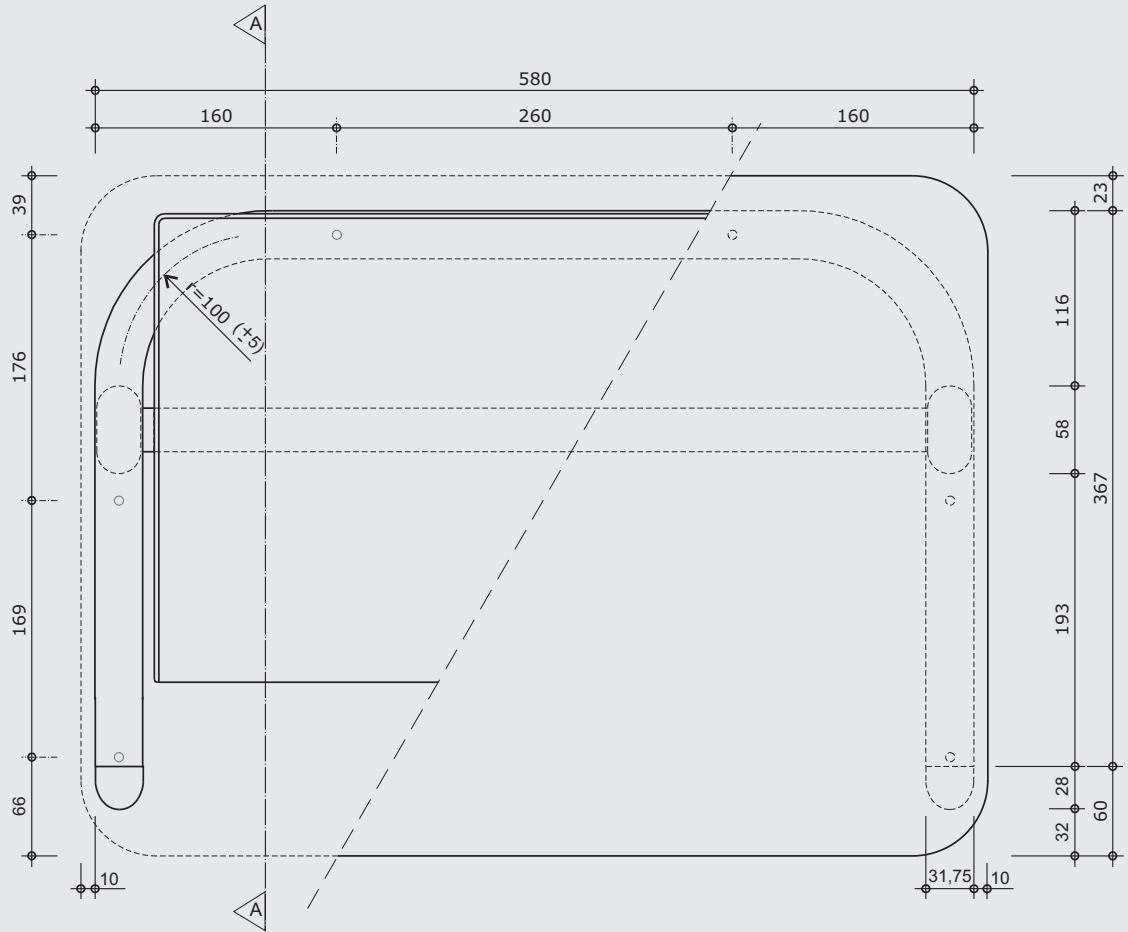

VISTA SUPERIOR

ESC. 1:5

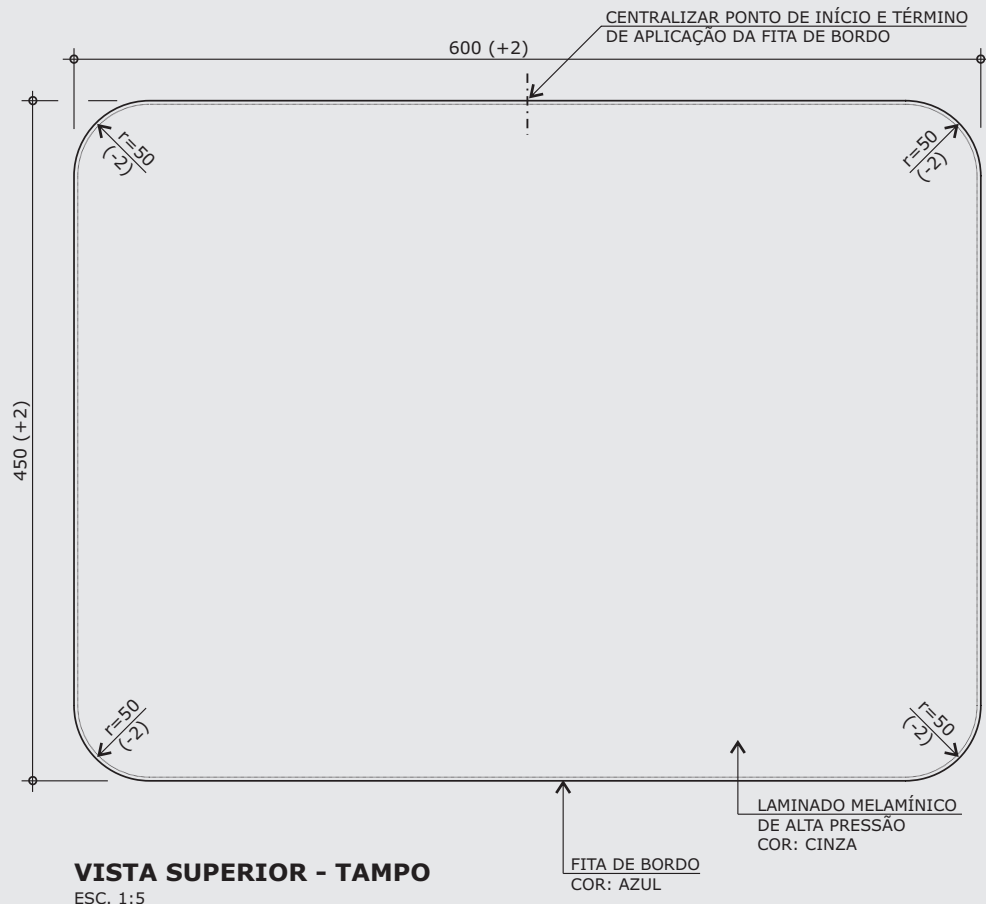

VISTA SUPERIOR - TAMPO

ESC. 1:5

medidas em milímetros

* Projeto FDE com cessão de uso ao FNDE conforme Acordo de Cooperação Técnica (D.O.U. 25/03/2009)

CJA-06

PÁGINA 3/28
 REVISÃO 2
 DATA 24/07/09

DISCRIMINAÇÃO

**Conjunto
 para aluno
 tamanho 6
 (MESA)**

Modelo FDE *

ALTURA DO ALUNO
 de 1,59m a 1,88m

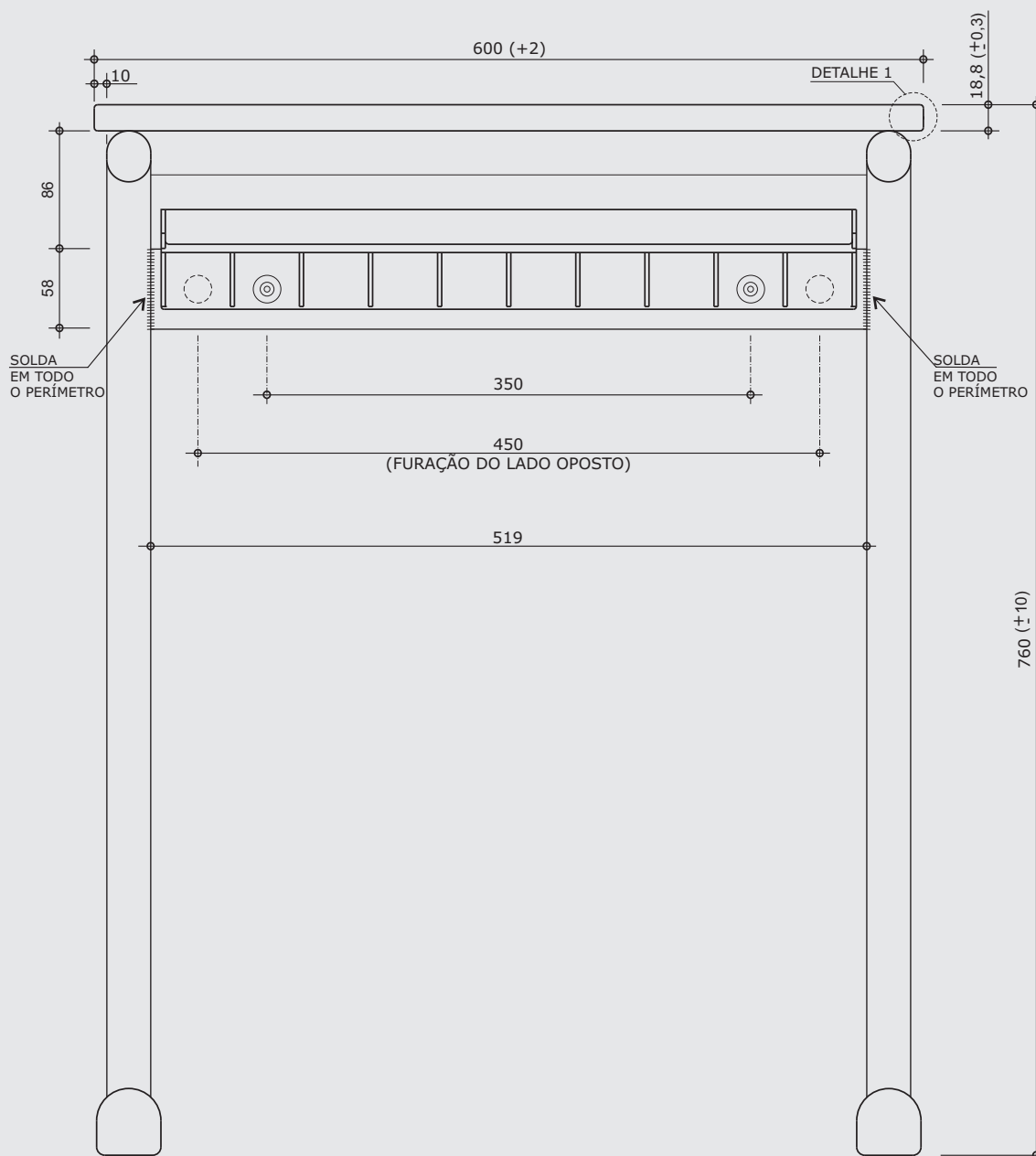

VISTA FRONTAL

ESC. 1:5

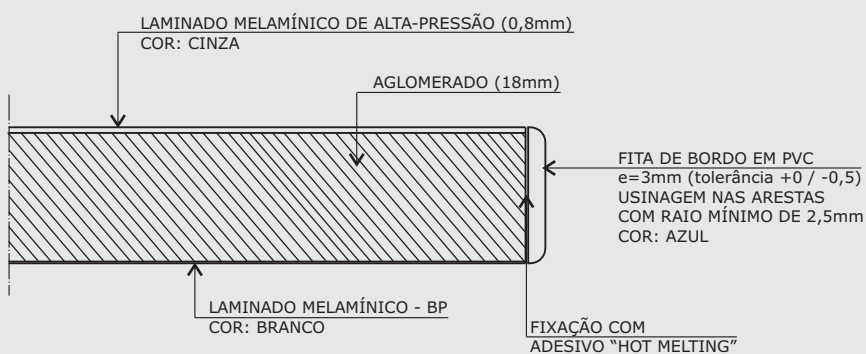

DETALHE 1

ESC. 1:1

medidas em milímetros

* Projeto FDE com cessão de uso ao FNDE conforme Acordo de Cooperação Técnica (D.O.U. 25/03/2009)

CJA-06

PÁGINA **4/28**
 REVISÃO **2**
 DATA **24/07/09**

DISCRIMINAÇÃO

**Conjunto
 para aluno
 tamanho 6
 (MESA)**

Modelo FDE *

ALTURA DO ALUNO
 de **1,59m a 1,88m**

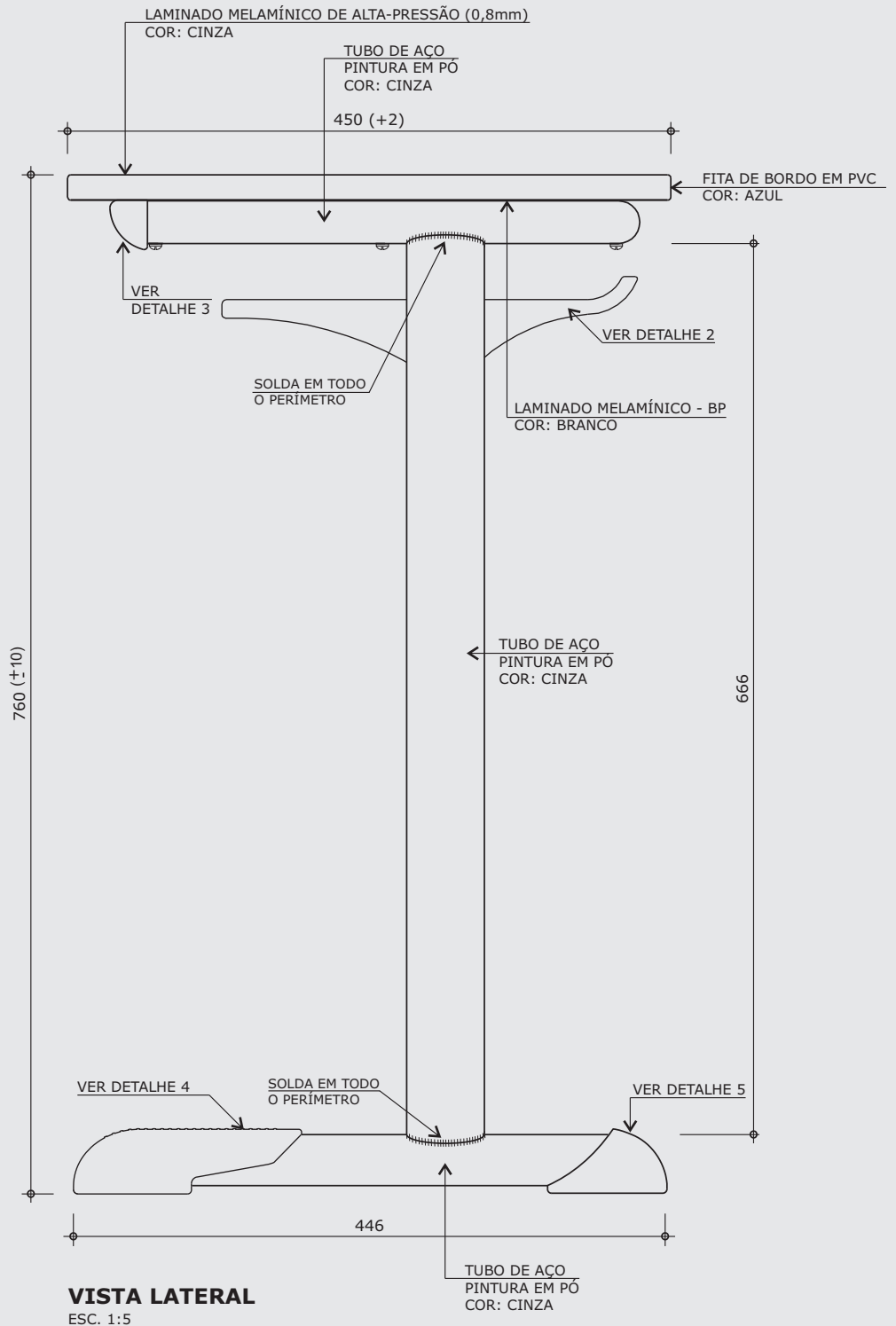

medidas em milímetros

* Projeto FDE com cessão de uso ao FNDE conforme Acordo de Cooperação Técnica (D.O.U. 25/03/2009)

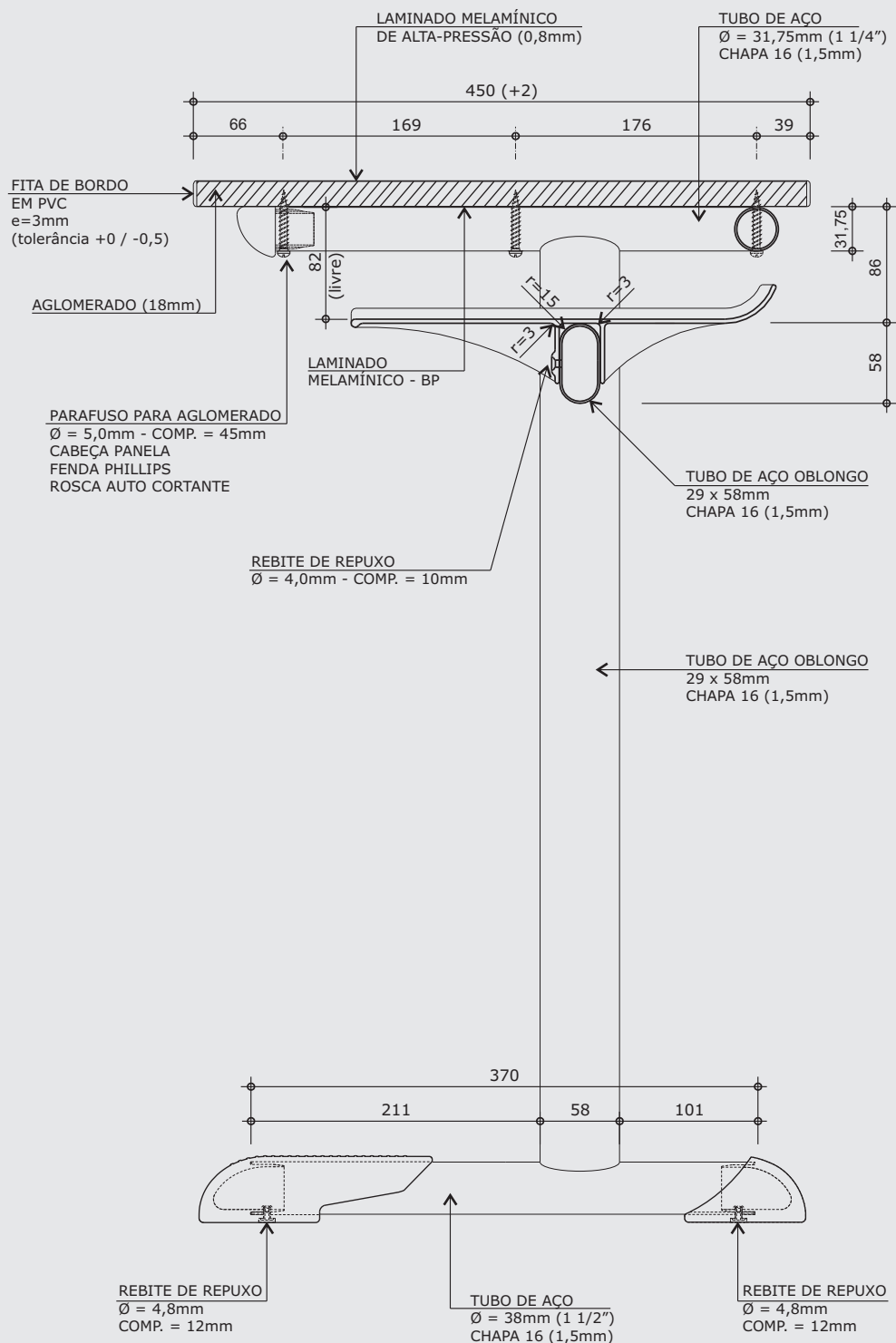

CORTE AA
 ESC. 1:5

CJA-06

PÁGINA 5/28
 REVISÃO 2
 DATA 24/07/09

DISCRIMINAÇÃO

Conjunto para aluno tamanho 6 (MESA)

Modelo FDE *

ALTURA DO ALUNO de 1,59m a 1,88m

medidas em milímetros

DETALHE 2 - PORTA LIVROS

CJA-06

PÁGINA 6/28
 REVISÃO 2
 DATA 24/07/09

DISCRIMINAÇÃO

Conjunto para aluno tamanho 6 (MESA)

Modelo FDE *

ALTURA DO ALUNO de 1,59m a 1,88m

POLIPROPILENO PURO
 COR: CINZA

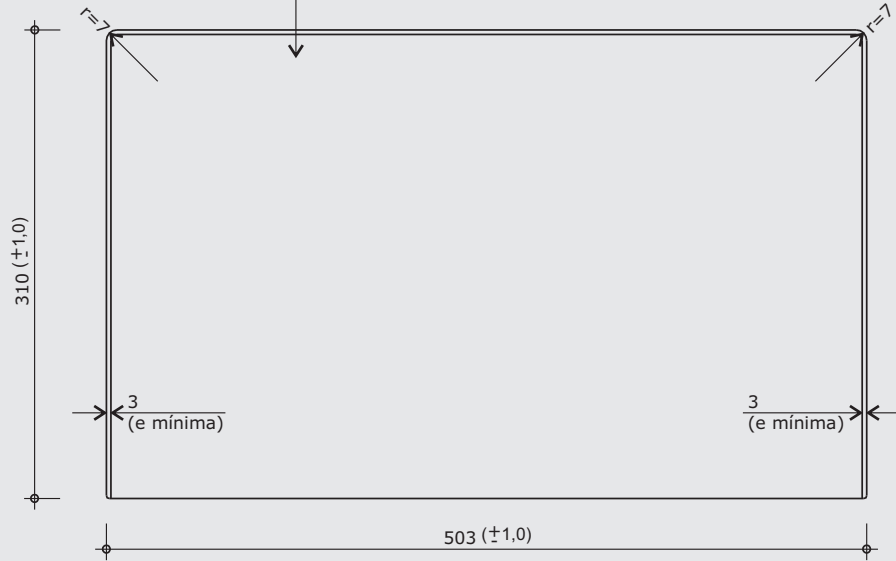

VISTA SUPERIOR

ESC. 1:5

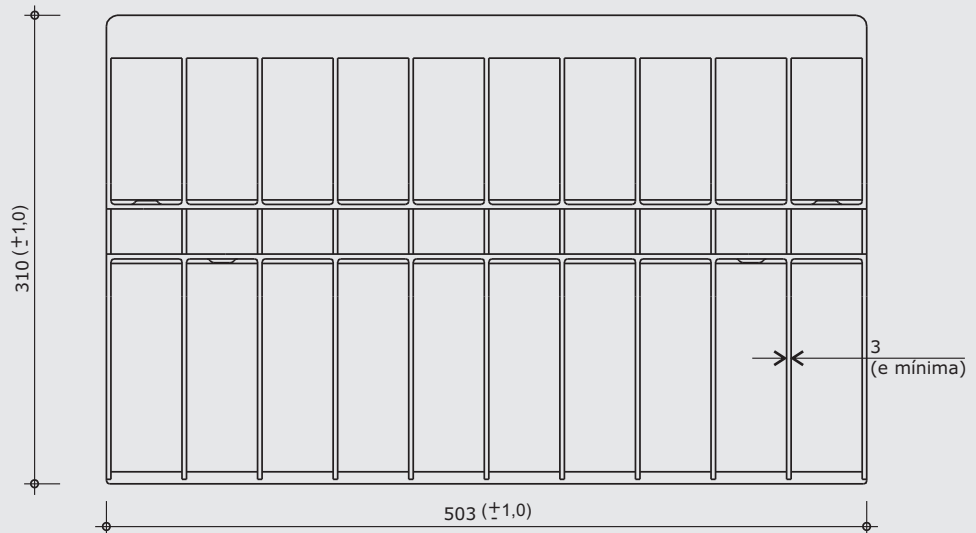

VISTA INFERIOR

ESC. 1:5

ACABAMENTO LISO BRILHANTE



VISTA LATERAL - ACABAMENTO

ESC. 1:5

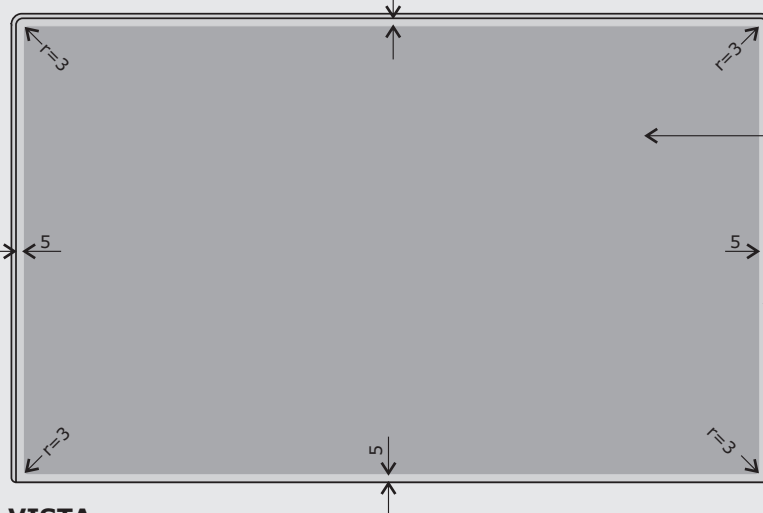

VISTA SUPERIOR - ACABAMENTO

ESC. 1:5

ACABAMENTO TEXTURIZADO (profundidade máxima= 45µ)

ACABAMENTO LISO BRILHANTE

medidas em milímetros

Obs: Retirar amostra do padrão de textura.

* Projeto FDE com cessão de uso ao FNDE conforme Acordo de Cooperação Técnica (D.O.U. 25/03/2009)

CJA-06

PÁGINA 7/28
 REVISÃO 2
 DATA 24/07/09

DISCRIMINAÇÃO

**Conjunto
 para aluno
 tamanho 6
 (MESA)**

Modelo FDE *

ALTURA DO ALUNO
 de 1,59m a 1,88m

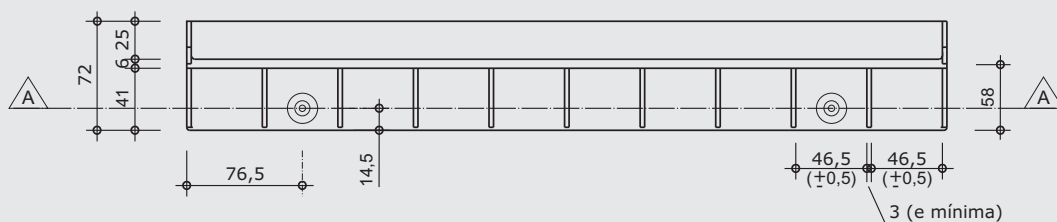

VISTA FRONTAL

ESC. 1:5

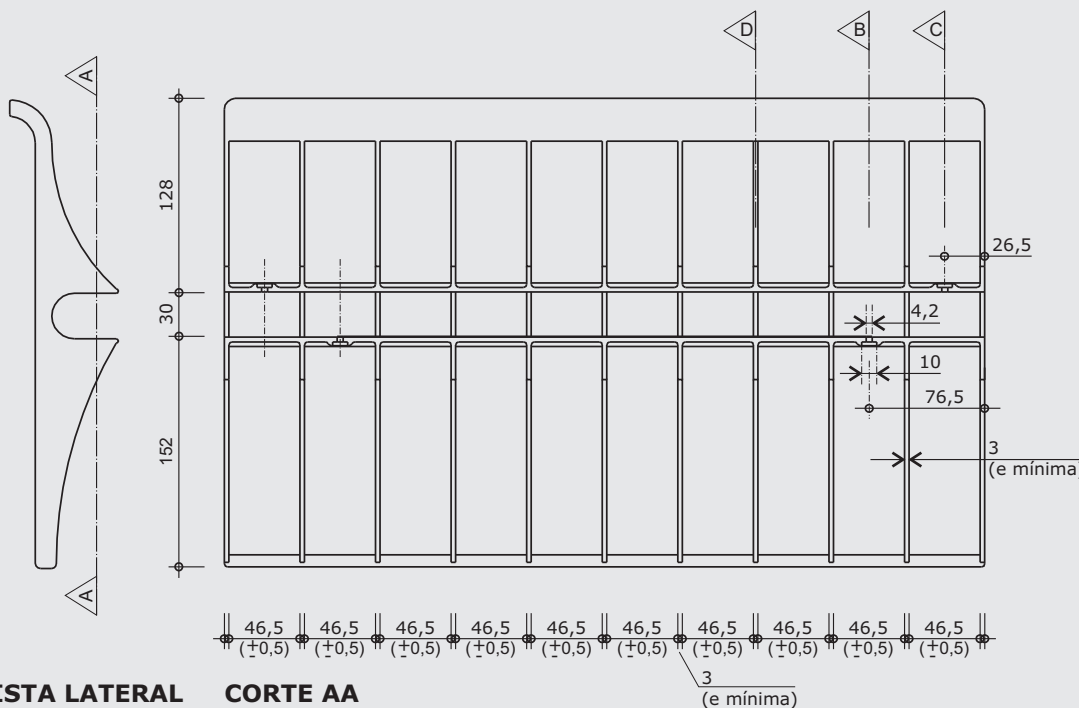

VISTA LATERAL

ESC. 1:5

CORTE AA

ESC. 1:5

Apresentar em relevo no material injetado a seguinte informação:



nome do fabricante
 do componente

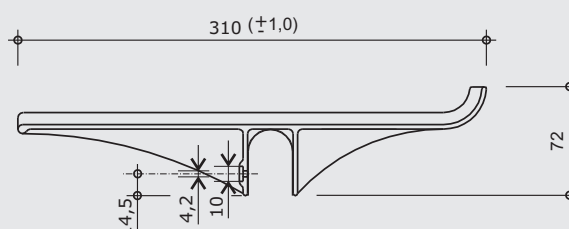

CORTE BB

ESC. 1:5

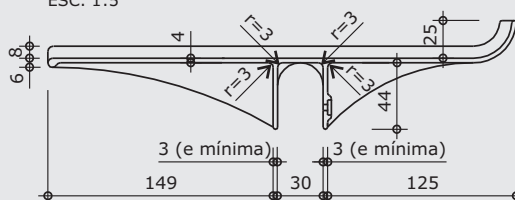

CORTE CC

ESC. 1:5

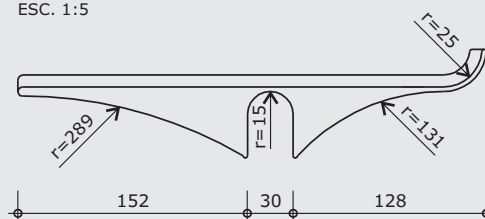

CORTE DD

ESC. 1:5

medidas em milímetros

Obs: Retirar amostra do padrão de textura.

* Projeto FDE com cessão de uso ao FNDE conforme Acordo de Cooperação Técnica (D.O.U. 25/03/2009)

DETALHE 3 - PONTEIRA

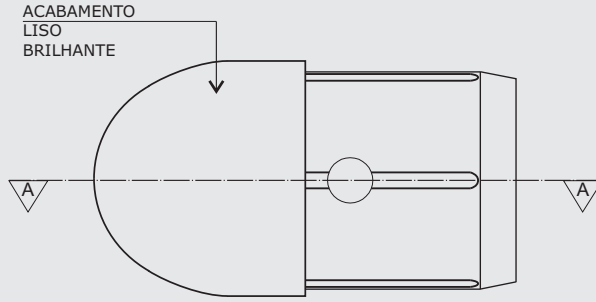

VISTA INFERIOR
ESC. 1:1

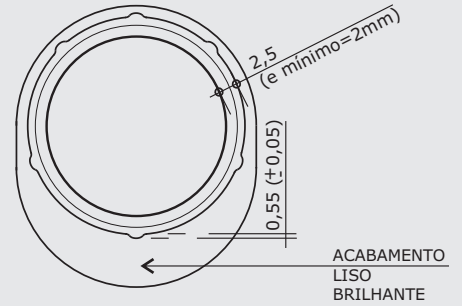

VISTA POSTERIOR
ESC. 1:1

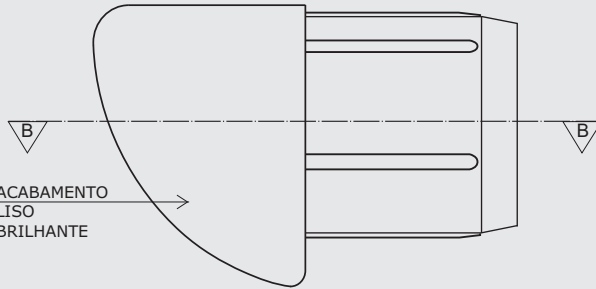

VISTA LATERAL
ESC. 1:1

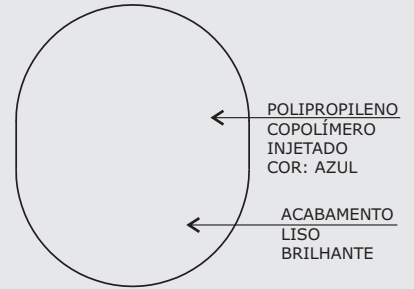

VISTA FRONTAL
ESC. 1:1

CJA-06

PÁGINA **8/28**
REVISÃO **2**
DATA **24/07/09**

DISCRIMINAÇÃO

Conjunto para aluno tamanho 6 (MESA)

Modelo FDE *

ALTURA DO ALUNO de **1,59m a 1,88m**

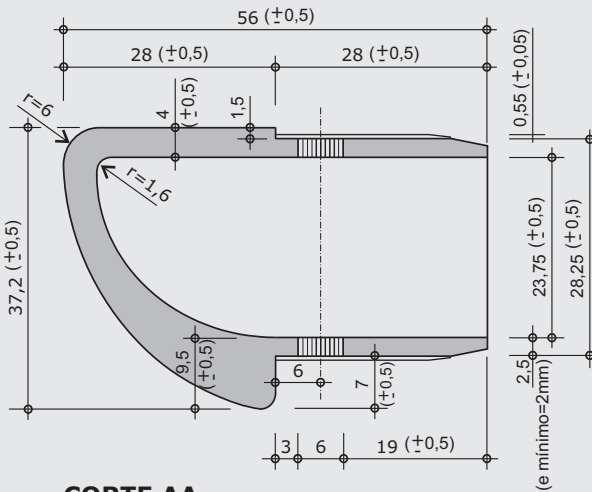

CORTE AA
ESC. 1:1

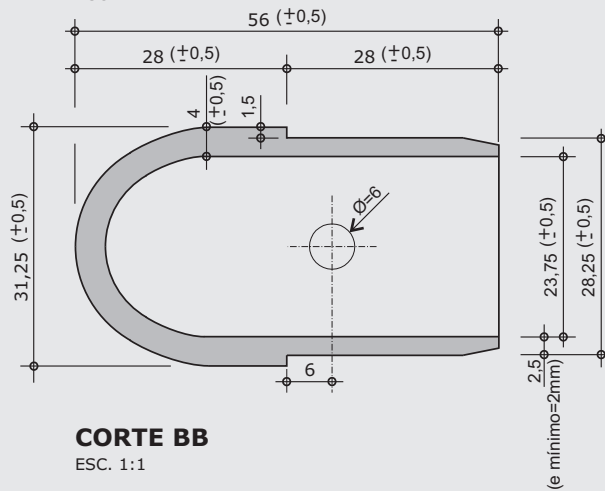

CORTE BB
ESC. 1:1

Apresentar em relevo no material injetado a seguinte informação:



nome do fabricante do componente

medidas em milímetros

* Projeto FDE com cessão de uso ao FNDE conforme Acordo de Cooperação Técnica (D.O.U. 25/03/2009)

DETALHE 4 - SAPATA FRONTAL

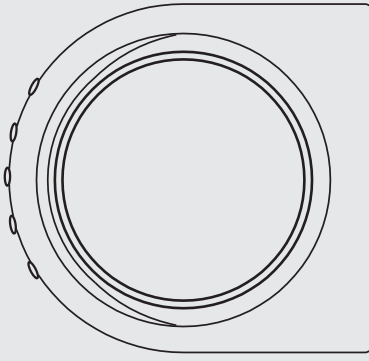

VISTA POSTERIOR
ESC. 1:1

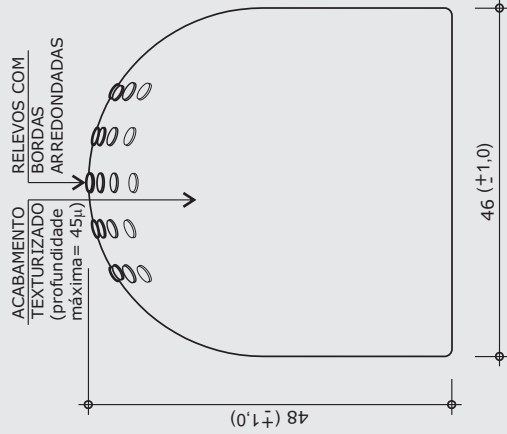

VISTA FRONTAL
ESC. 1:1

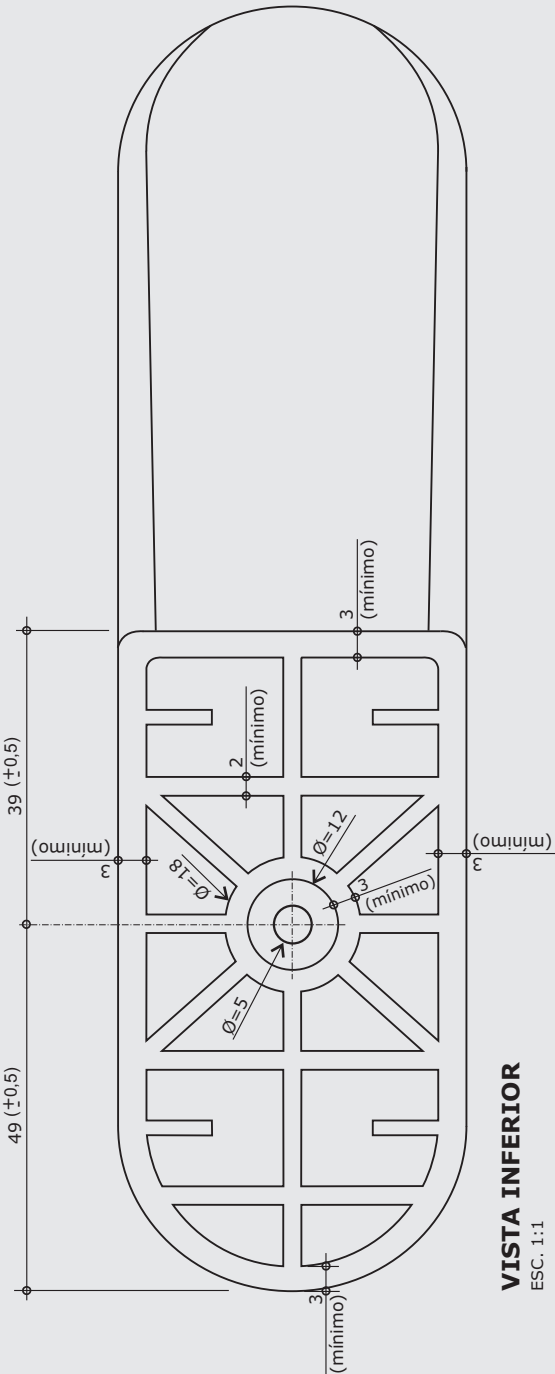

VISTA INFERIOR
ESC. 1:1

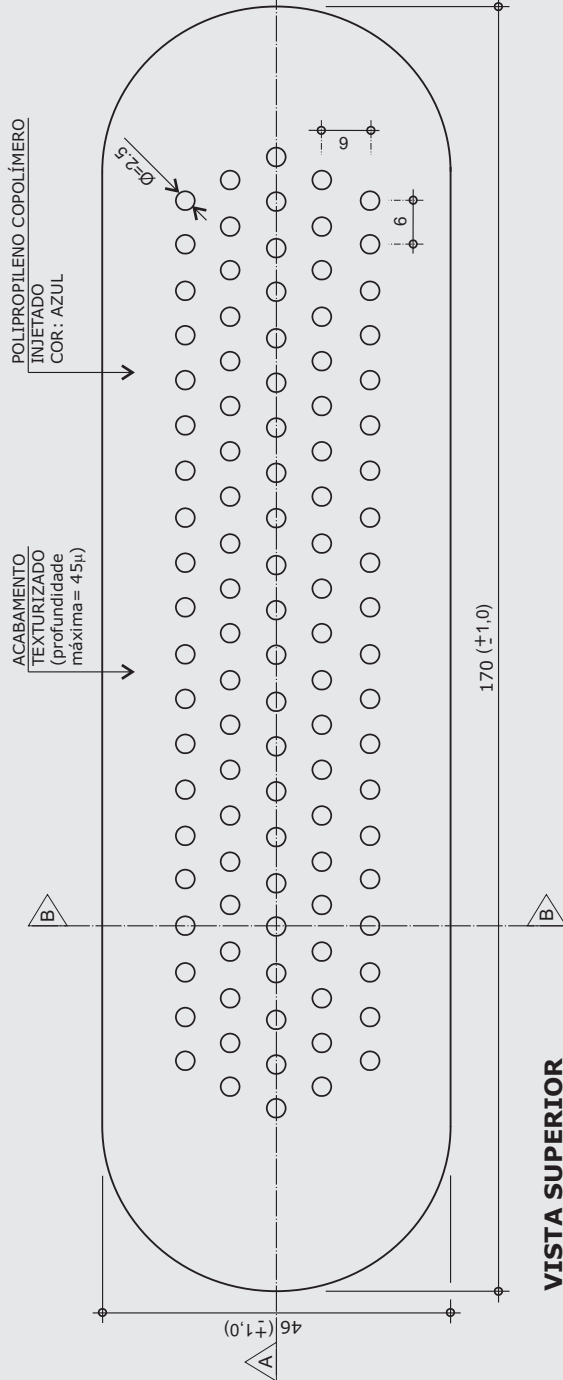

VISTA SUPERIOR
ESC. 1:1

medidas em milímetros

CJA-06

PÁGINA 9/28
REVISÃO 2
DATA 24/07/09

DISCRIMINAÇÃO

**Conjunto
para aluno
tamanho 6
(MESA)**

Modelo FDE *

ALTURA DO ALUNO
de 1,59m a 1,88m

Obs: Retirar amostra do padrão de textura.

* Projeto FDE com cessão de uso ao FNDE conforme Acordo de Cooperação Técnica (D.O.U. 25/03/2009)

CJA-06

PÁGINA **10/28**
REVISÃO **2**
DATA **24/07/09**

DISCRIMINAÇÃO

Conjunto para aluno tamanho 6 (MESA)

Modelo FDE *

ALTURA DO ALUNO de **1,59m a 1,88m**

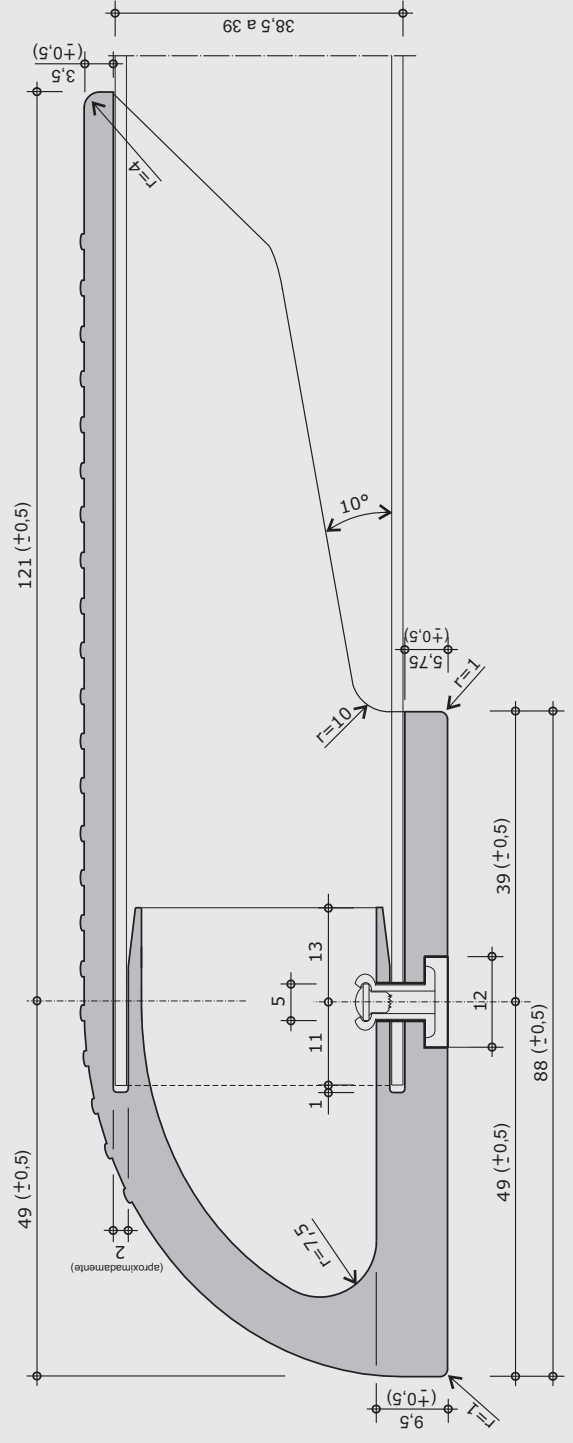
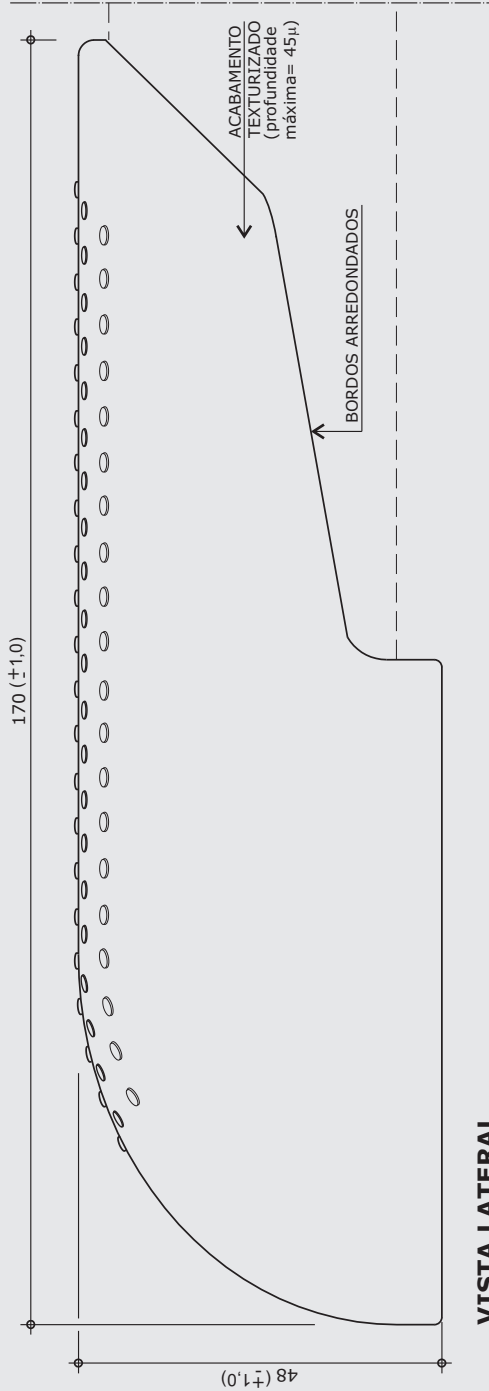

Apresentar em relevo no material injetado a seguinte informação:



nome do fabricante do componente

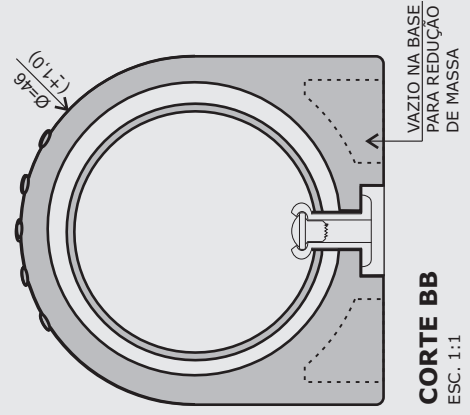

medidas em milímetros

Obs: Retirar amostra do padrão de textura.

* Projeto FDE com cessão de uso ao FNDE conforme Acordo de Cooperação Técnica (D.O.U. 25/03/2009)

DETALHE 5 - SAPATA POSTERIOR

CJA-06

PÁGINA 11/28

REVISÃO 2

DATA 24/07/09

DISCRIMINAÇÃO

**Conjunto
para aluno
tamanho 6
(MESA)**

Modelo FDE *

ALTURA DO ALUNO
de 1,59m a 1,88m

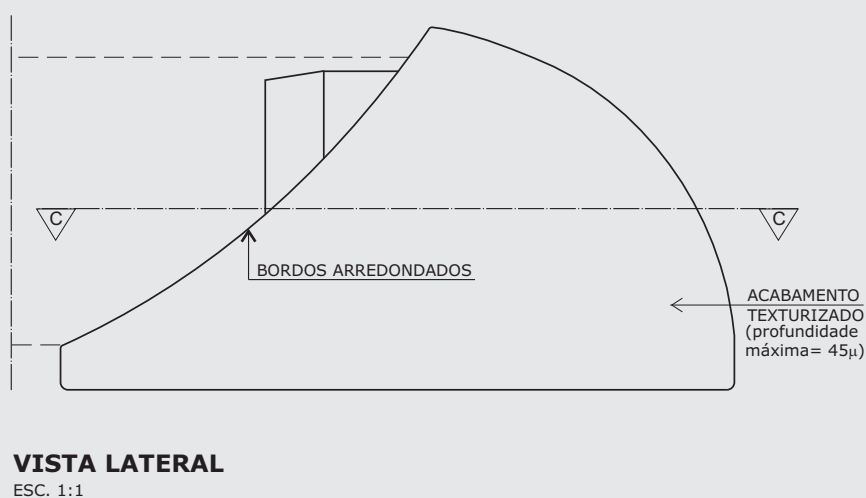
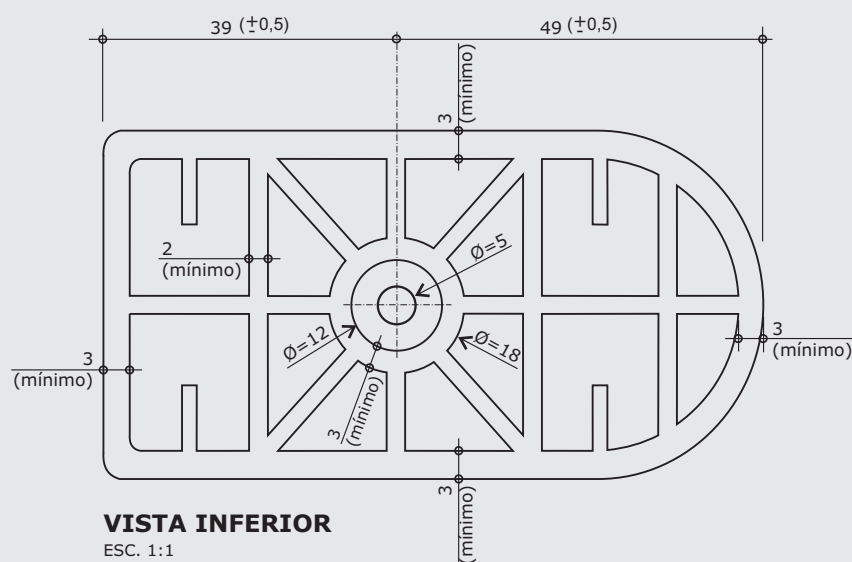
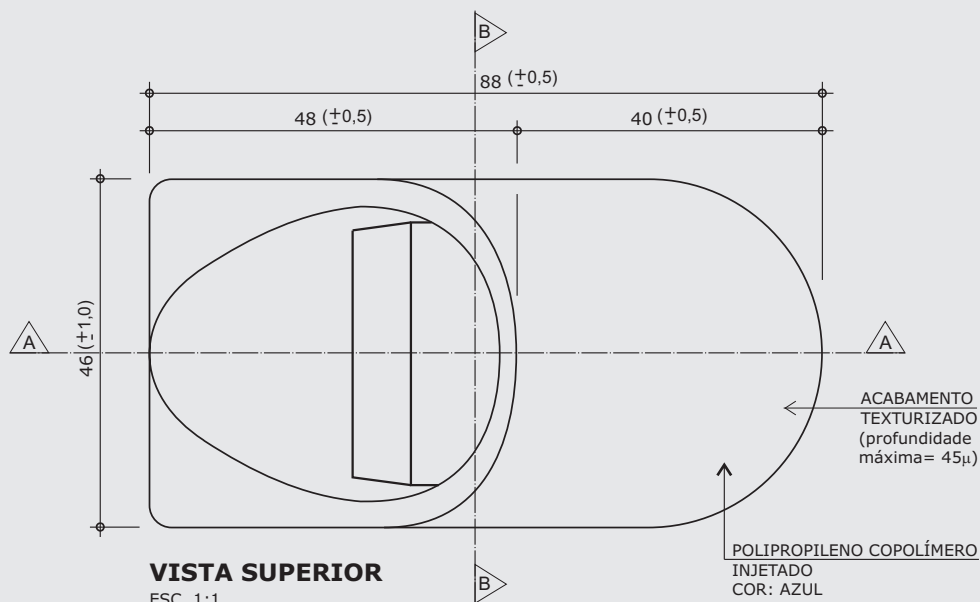

medidas em milímetros

Obs: Retirar amostra do padrão de textura.

* Projeto FDE com cessão de uso ao FNDE conforme Acordo de Cooperação Técnica (D.O.U. 25/03/2009)

CJA-06

PÁGINA **12/28**
 REVISÃO **2**
 DATA **24/07/09**

DISCRIMINAÇÃO

**Conjunto
 para aluno
 tamanho 6
 (MESA)**

Modelo FDE *

ALTURA DO ALUNO
 de **1,59m a 1,88m**

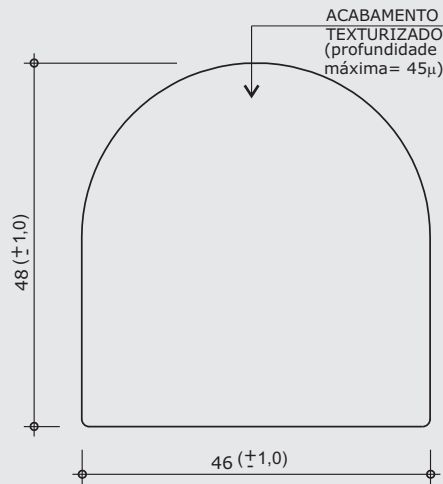

VISTA FRONTAL
 ESC. 1:1

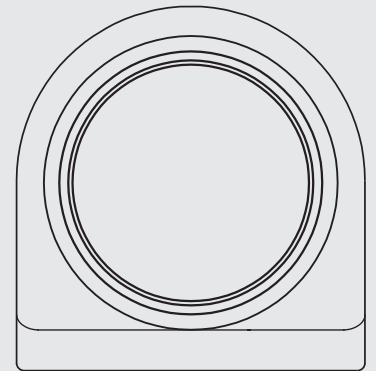

VISTA POSTERIOR
 ESC. 1:1

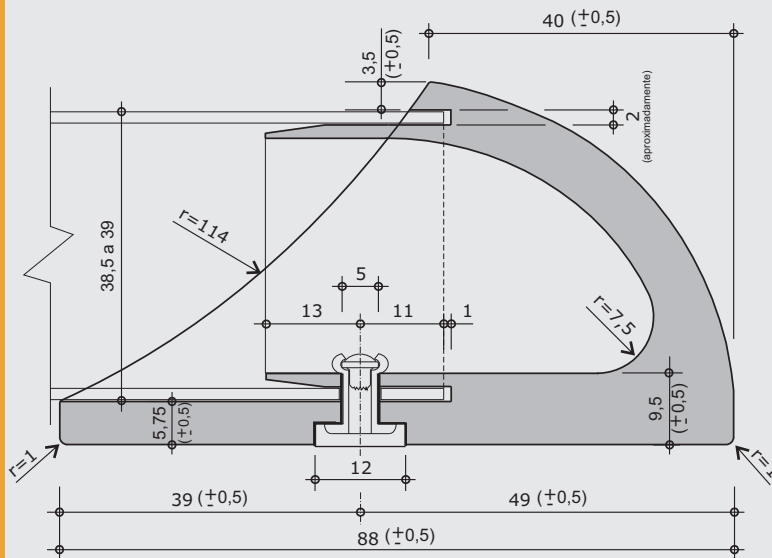

CORTE AA
 ESC. 1:1

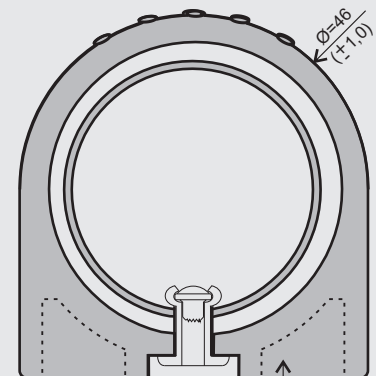

CORTE BB
 ESC. 1:1

VAZIO NA BASE
 PARA REDUÇÃO
 DE MASSA

Apresentar em relevo no material injetado a seguinte informação:



nome do fabricante
 do componente

medidas em milímetros

Obs: Retirar amostra do padrão de textura.

* Projeto FDE com cessão de uso ao FNDE conforme Acordo de Cooperação Técnica (D.O.U. 25/03/2009)

CJA-06

PÁGINA 13/28

REVISÃO 2

DATA 24/07/09

DISCRIMINAÇÃO

**Conjunto
para aluno
tamanho 6
(CADEIRA)**

Modelo FDE *

ALTURA DO ALUNO
de 1,59m a 1,88m

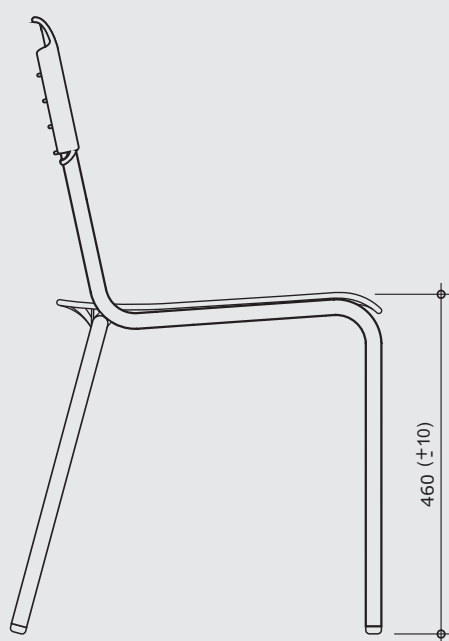

VISTA LATERAL
ESC. 1:10

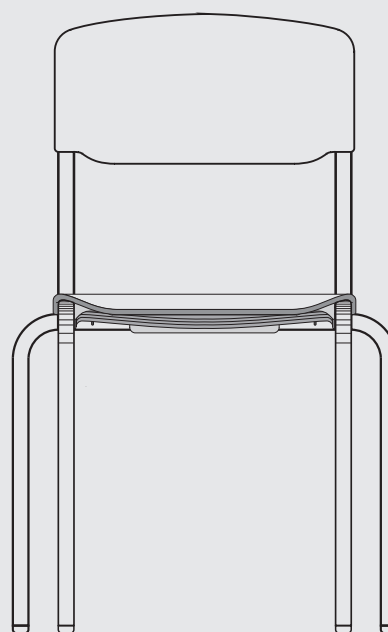

VISTA FRONTAL
ESC. 1:10

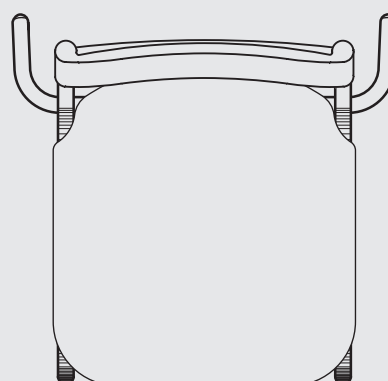

VISTA SUPERIOR
ESC. 1:10

medidas em milímetros

CJA-06

PÁGINA 14/28

REVISÃO 2

DATA 24/07/09

DISCRIMINAÇÃO

Conjunto para aluno tamanho 6 (CADEIRA)

Modelo FDE *

ALTURA DO ALUNO
de 1,59m a 1,88m

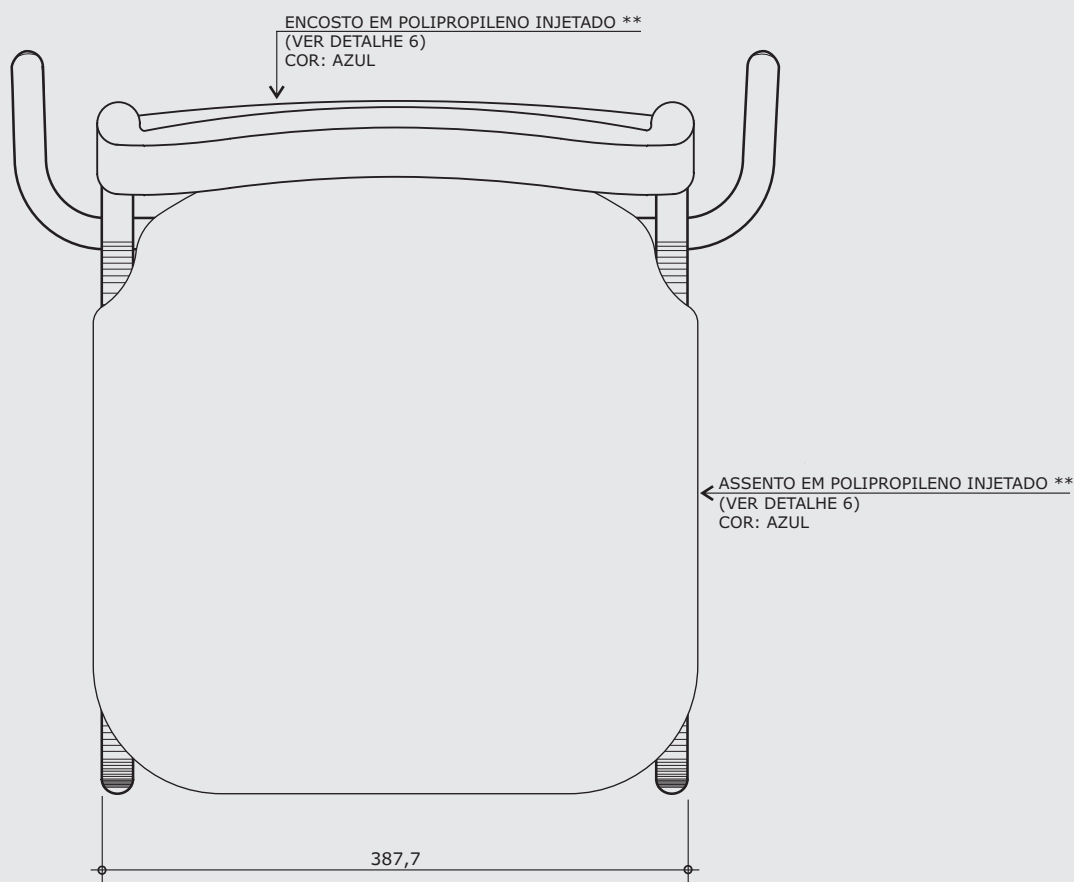

VISTA SUPERIOR

ESC. 1:5

** Alternativamente o assento e o encosto poderão ser confeccionados em compensado anatômico (ver detalhe 7).

medidas em milímetros

* Projeto FDE com cessão de uso ao FNDE conforme Acordo de Cooperação Técnica (D.O.U. 25/03/2009)

CJA-06

PÁGINA 15/28

REVISÃO 2

DATA 24/07/09

DISCRIMINAÇÃO

**Conjunto
para aluno
tamanho 6
(CADEIRA)**

Modelo FDE *

ALTURA DO ALUNO
de 1,59m a 1,88m

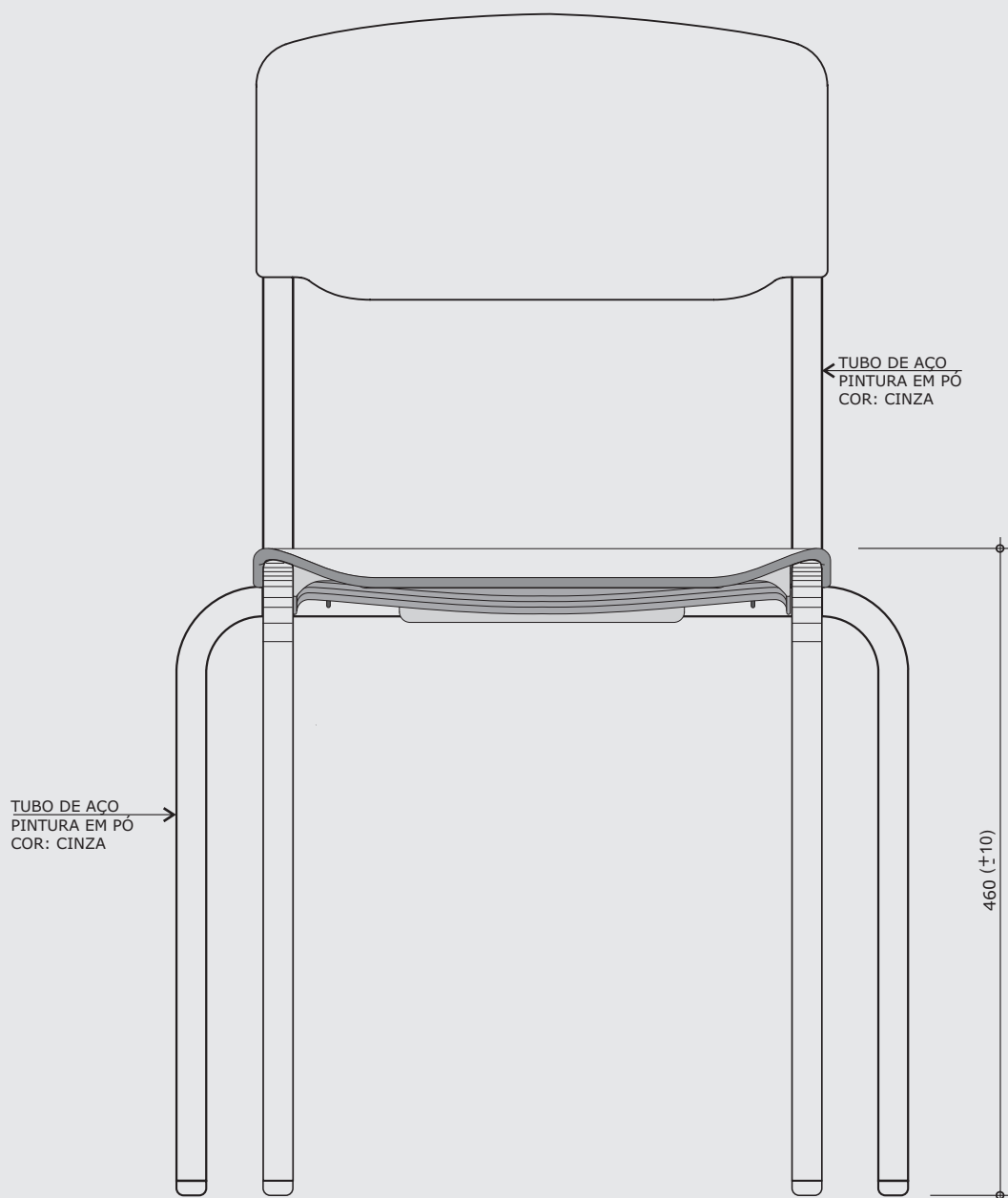

VISTA FRONTAL
ESC. 1:5

medidas em milímetros

CJA-06

PÁGINA 16/28
REVISÃO 2
DATA 24/07/09

DISCRIMINAÇÃO

Conjunto para aluno tamanho 6 (CADEIRA)

Modelo FDE *

ALTURA DO ALUNO
de 1,59m a 1,88m

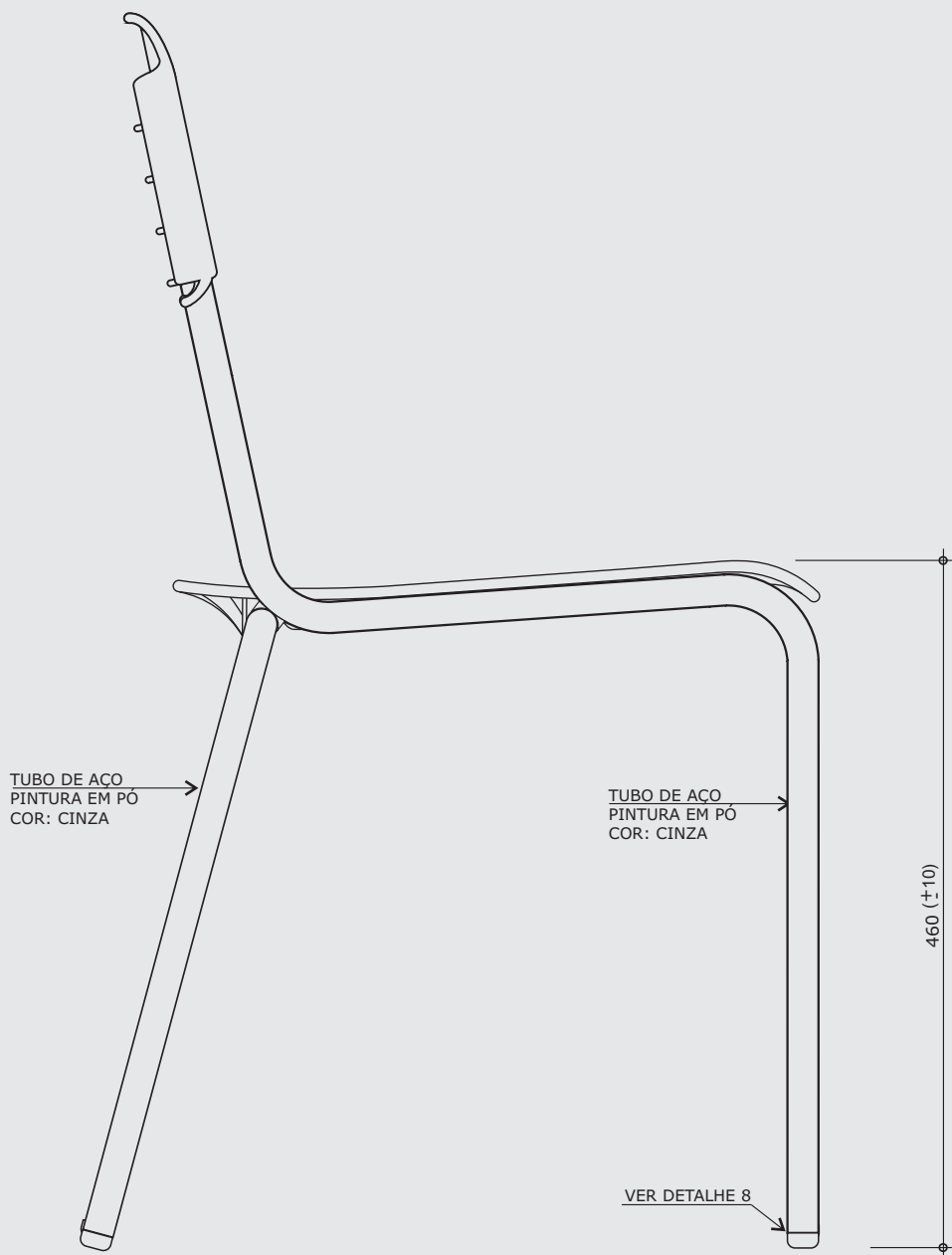

VISTA LATERAL
ESC. 1:5

medidas em milímetros

* Projeto FDE com cessão de uso ao FNDE conforme Acordo de Cooperação Técnica (D.O.U. 25/03/2009)

CJA-06

PÁGINA 17/28

REVISÃO 2

DATA 24/07/09

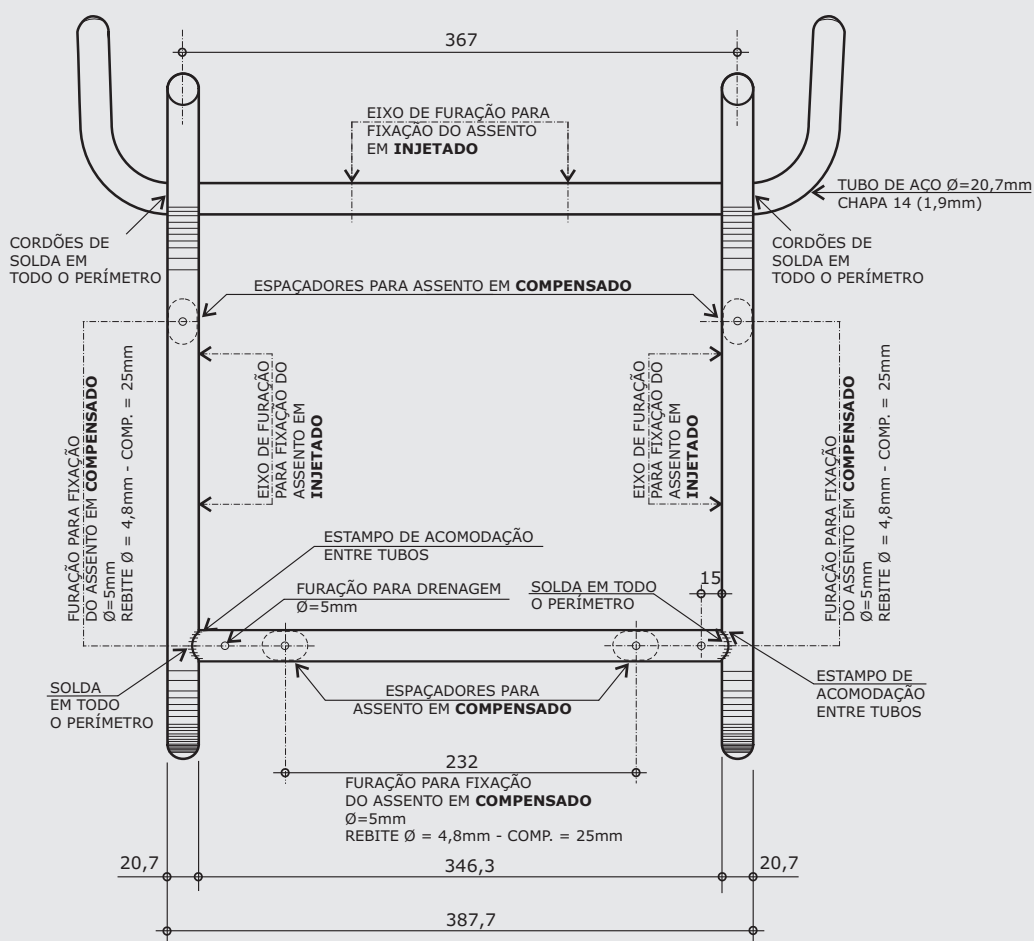

VISTA SUPERIOR DA ESTRUTURA

ESC. 1:5

DISCRIMINAÇÃO

Conjunto para aluno tamanho 6 (CADEIRA)

Modelo FDE *

ALTURA DO ALUNO de 1,59m a 1,88m

medidas em milímetros

* Projeto FDE com cessão de uso ao FNDE conforme Acordo de Cooperação Técnica (D.O.U. 25/03/2009)

CJA-06

PÁGINA **18/28**
 REVISÃO **2**
 DATA **24/07/09**

DISCRIMINAÇÃO

Conjunto para aluno tamanho 6 (CADEIRA)

Modelo FDE *

ALTURA DO ALUNO de 1,59m a 1,88m

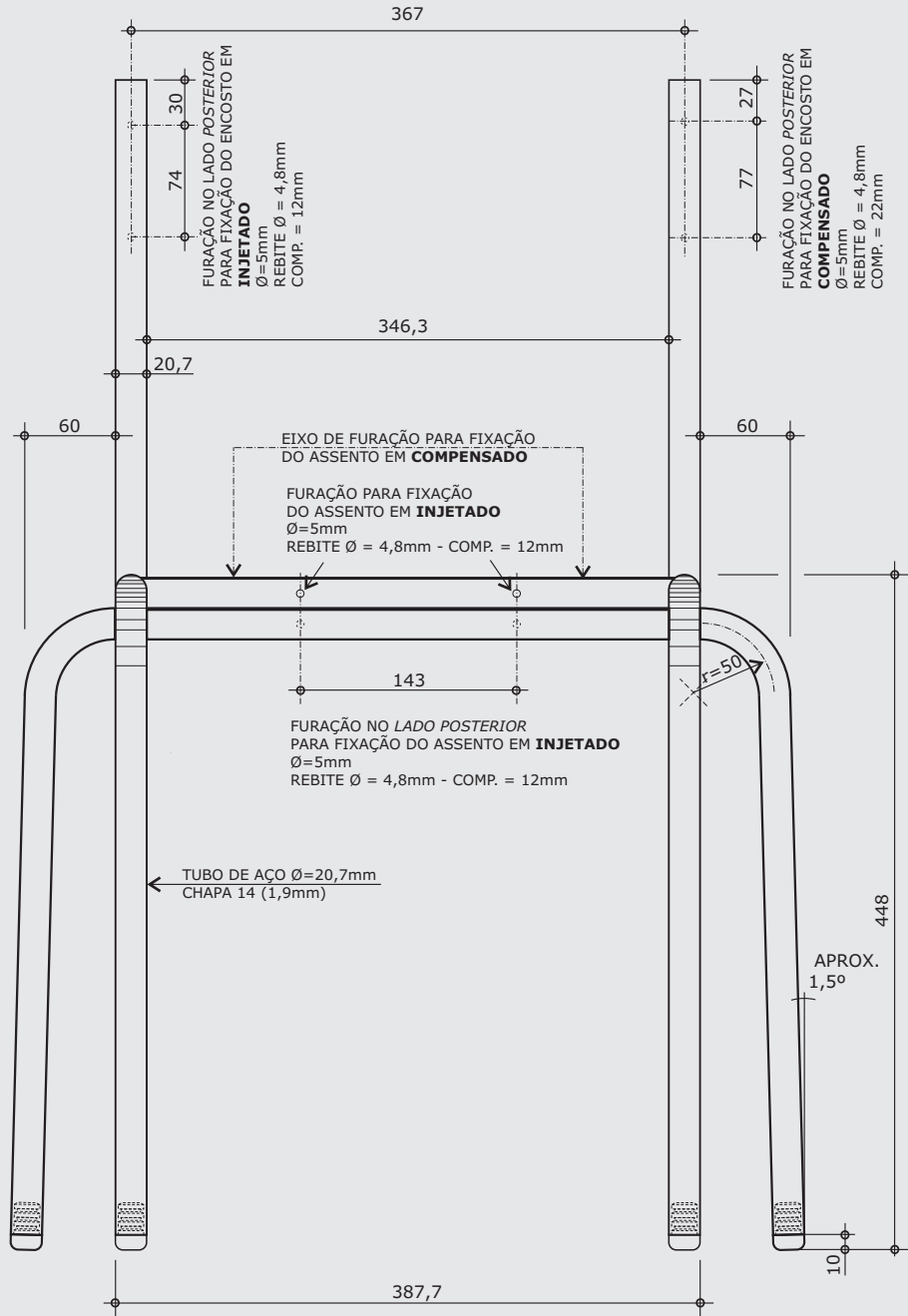

VISTA FRONTAL DA ESTRUTURA
 ESC. 1:5

medidas em milímetros

* Projeto FDE com cessão de uso ao FNDE conforme Acordo de Cooperação Técnica (D.O.U. 25/03/2009)

CJA-06

PÁGINA 19/28

REVISÃO 2

DATA 24/07/09

DISCRIMINAÇÃO

**Conjunto
para aluno
tamanho 6
(CADEIRA)**

Modelo FDE *

ALTURA DO ALUNO
de 1,59m a 1,88m

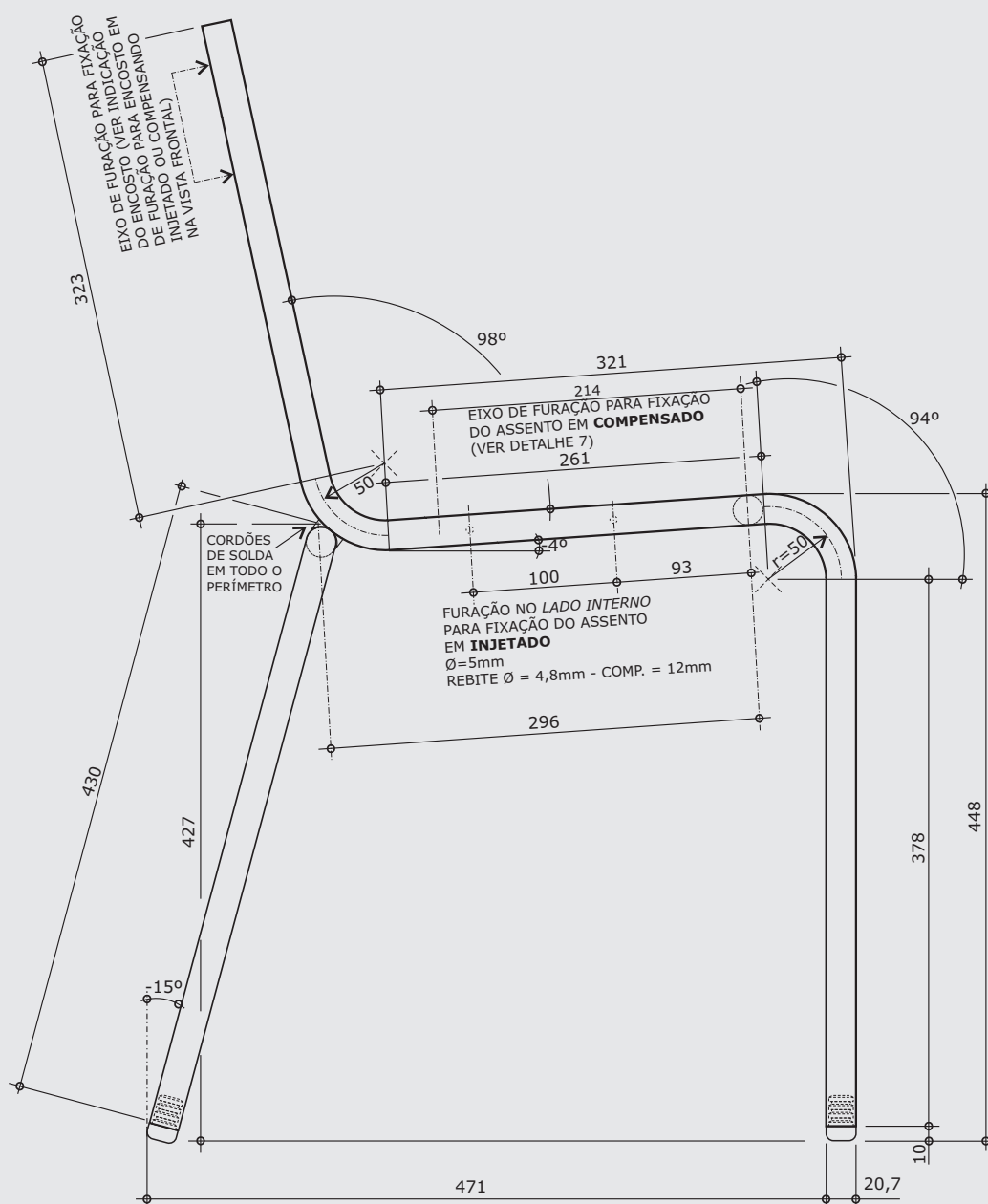

VISTA LATERAL DA ESTRUTURA

ESC. 1:5

medidas em milímetros

DETALHE 6 - ENCOSTO EM POLIPROPILENO INJETADO

CJA-06

PÁGINA 20/28
 REVISÃO 2
 DATA 24/07/09

DISCRIMINAÇÃO

Conjunto para aluno tamanho 6 (CADEIRA)

Modelo FDE *
 ALTURA DO ALUNO de 1,59m a 1,88m

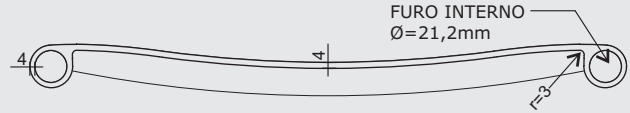

CORTE AA

ESC. 1:5

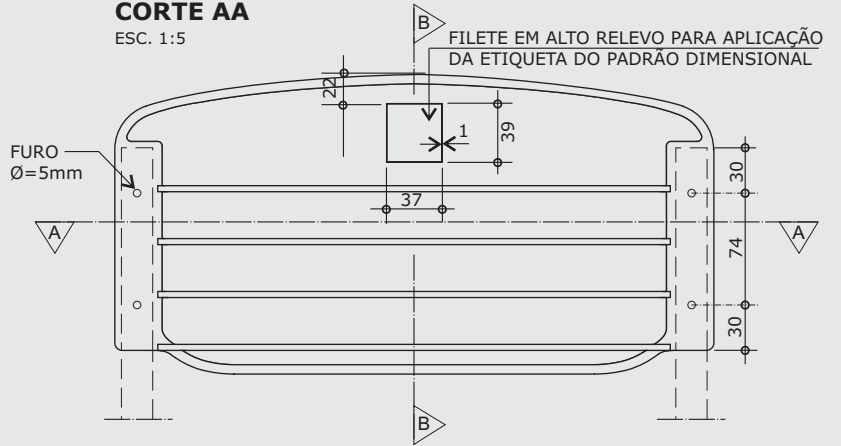

CORTE BB

ESC. 1:5

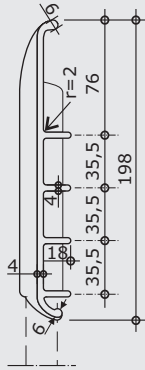

VISTA POSTERIOR

ESC. 1:5

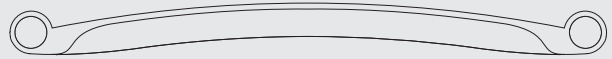

VISTA INFERIOR

ESC. 1:5

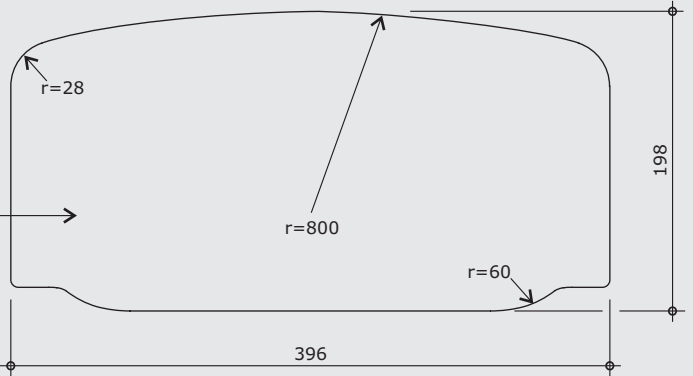

VISTA LATERAL

ESC. 1:5



VISTA FRONTAL

ESC. 1:5

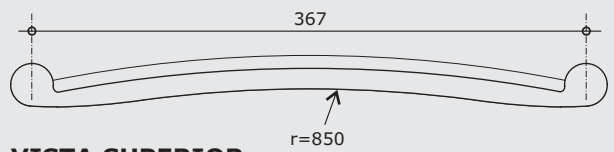

VISTA SUPERIOR

ESC. 1:5

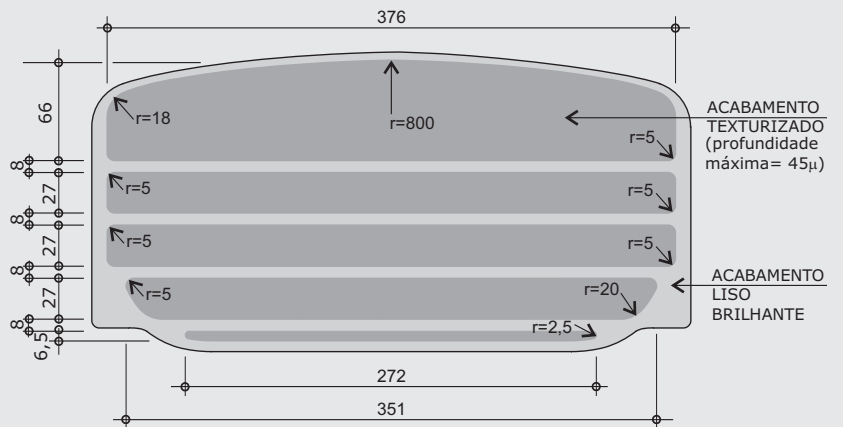

VISTA FRONTAL - ACABAMENTO

ESC. 1:5

medidas em milímetros

Obs: Retirar amostra do padrão de textura.

* Projeto FDE com cessão de uso ao FNDE conforme Acordo de Cooperação Técnica (D.O.U. 25/03/2009)

Apresentar em relevo no material injetado a seguinte informação:



nome do fabricante do componente

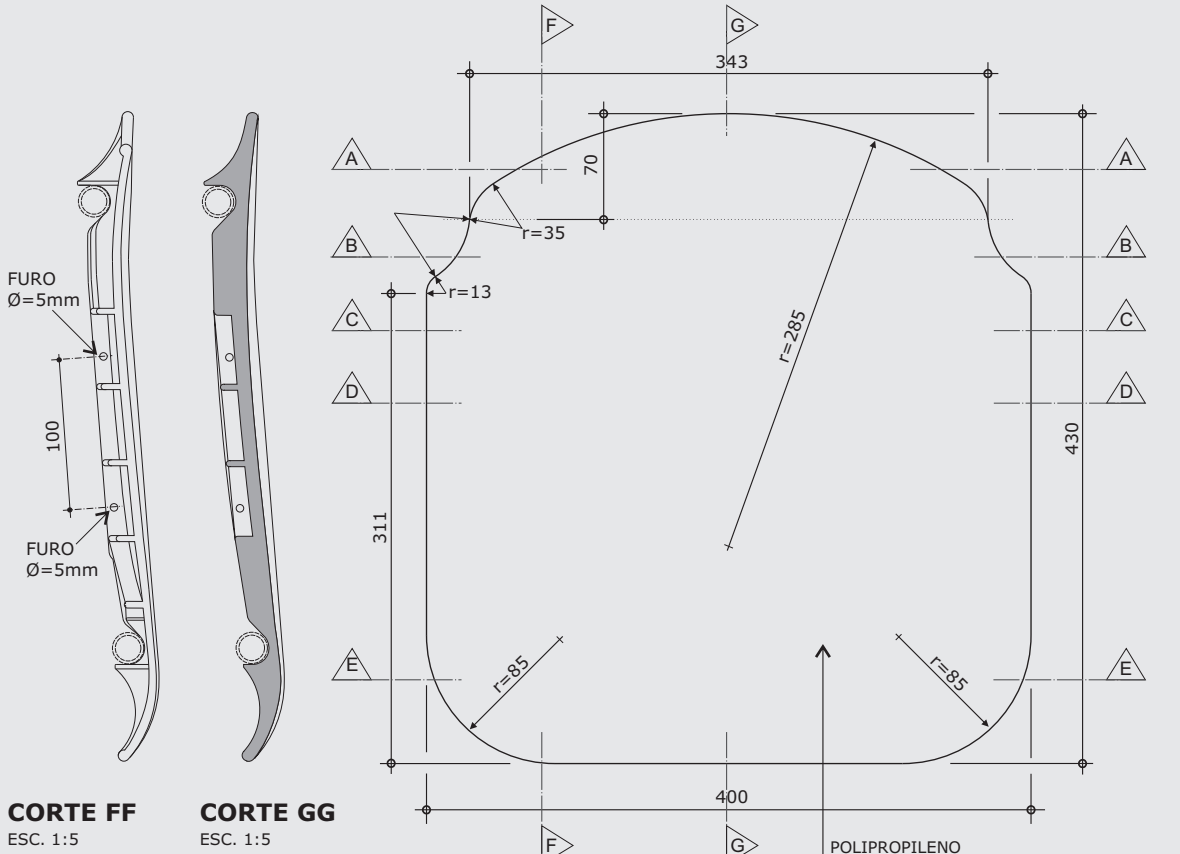

CORTE AA

ESC. 1:5

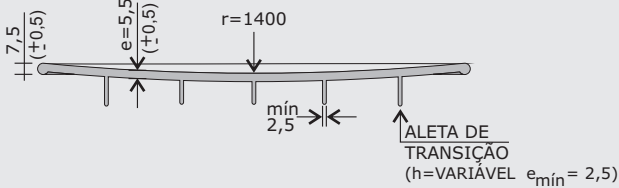

ESC. 1:5

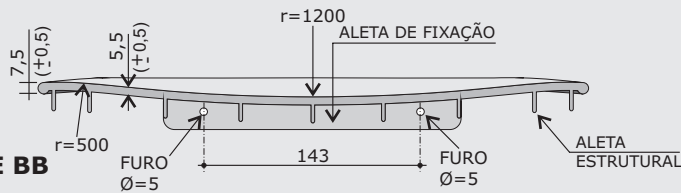

ESC. 1:5

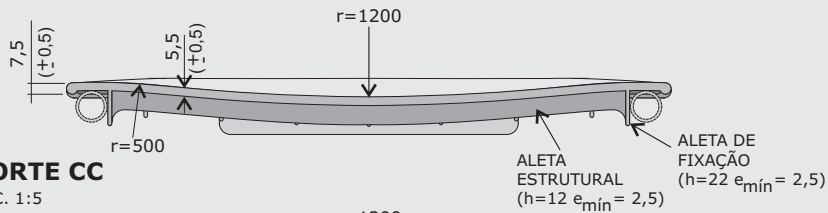

ESC. 1:5

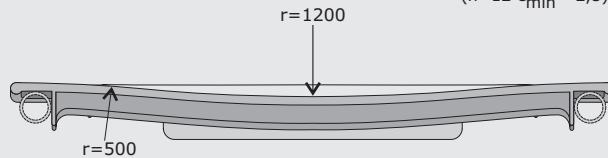

ESC. 1:5

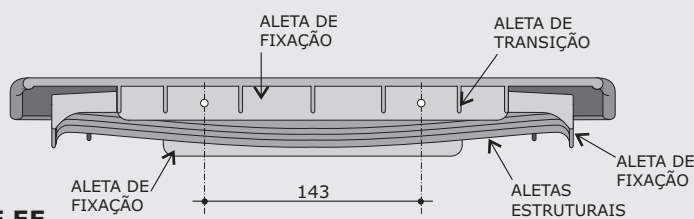

medidas em milímetros

CJA-06

PÁGINA 21/28

REVISÃO 2

DATA 24/07/09

DISCRIMINAÇÃO

**Conjunto
para aluno
tamanho 6
(CADEIRA)**

Modelo FDE *

ALTURA DO ALUNO
de 1,59m a 1,88m

Obs: Retirar amostra do padrão de textura.

* Projeto FDE com cessão de uso ao FNDE conforme Acordo de Cooperação Técnica (D.O.U. 25/03/2009)

CJA-06

PÁGINA **22/28**
 REVISÃO **2**
 DATA **24/07/09**

DISCRIMINAÇÃO

Conjunto para aluno tamanho 6 (CADEIRA)

Modelo FDE *

ALTURA DO ALUNO de **1,59m a 1,88m**

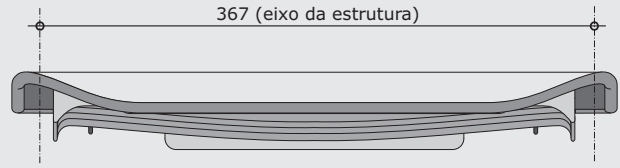

VISTA FRONTAL
 ESC. 1:5

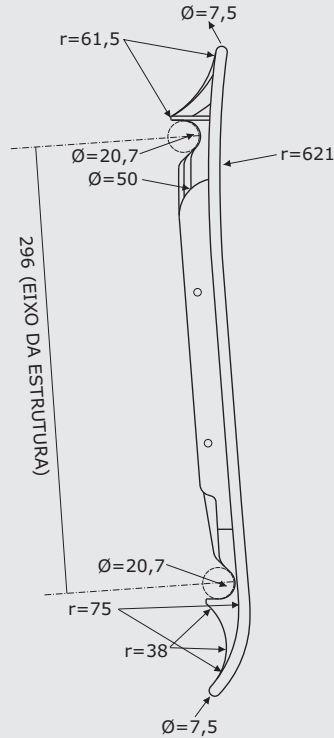

VISTA LATERAL
 ESC. 1:5

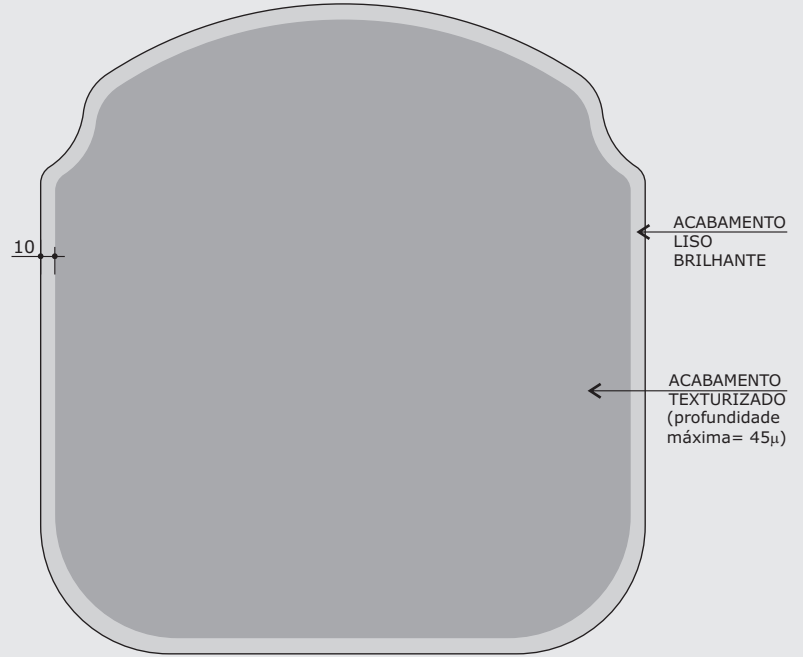

VISTA SUPERIOR - ACABAMENTO
 ESC. 1:5

Apresentar em relevo no material injetado a seguinte informação:

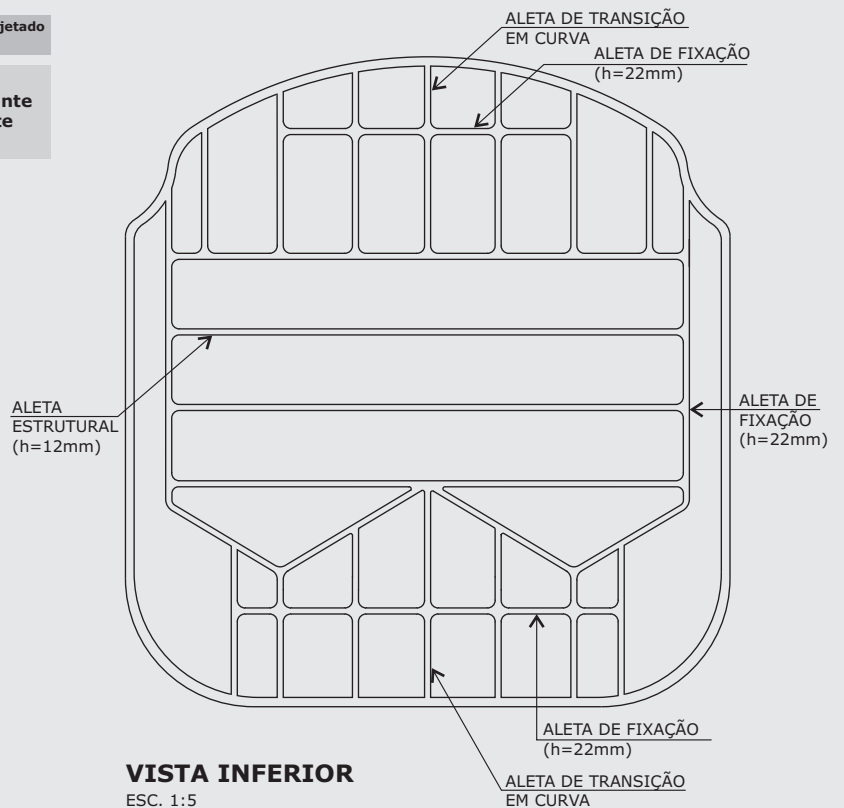
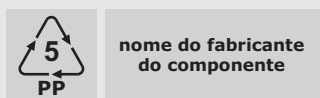

VISTA INFERIOR
 ESC. 1:5

medidas em milímetros

Obs: Retirar amostra do padrão de textura.

* Projeto FDE com cessão de uso ao FNDE conforme Acordo de Cooperação Técnica (D.O.U. 25/03/2009)

DETALHE 7 - ENCOSTO EM COMPENSADO ANATÔMICO

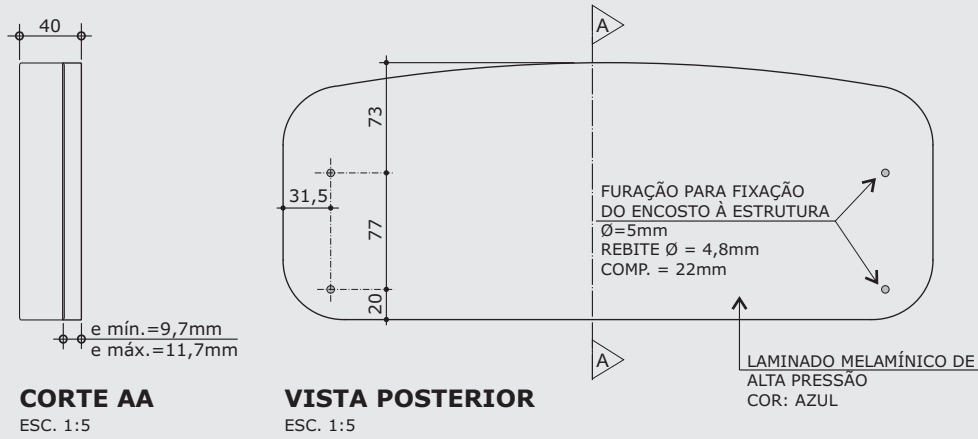

CJA-06

PÁGINA 23/28

REVISÃO 2

DATA 24/07/09

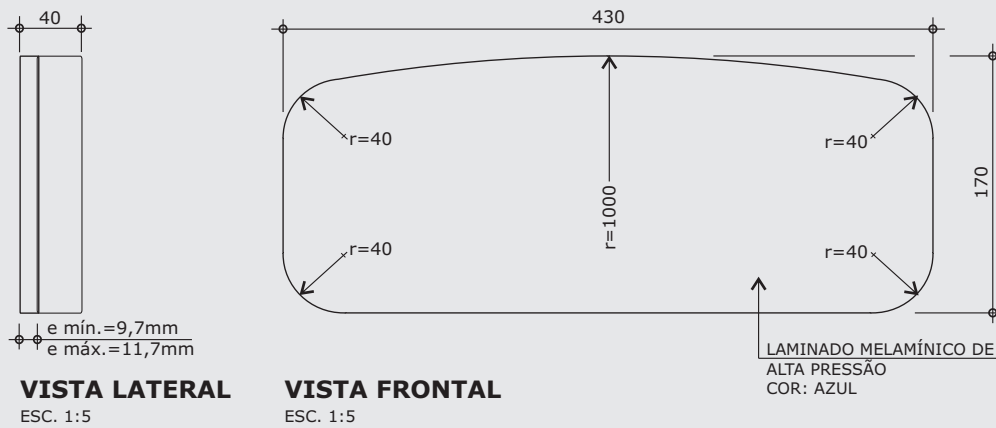

DISCRIMINAÇÃO

Conjunto para aluno tamanho 6 (CADEIRA)

Modelo FDE *

ALTURA DO ALUNO de 1,59m a 1,88m

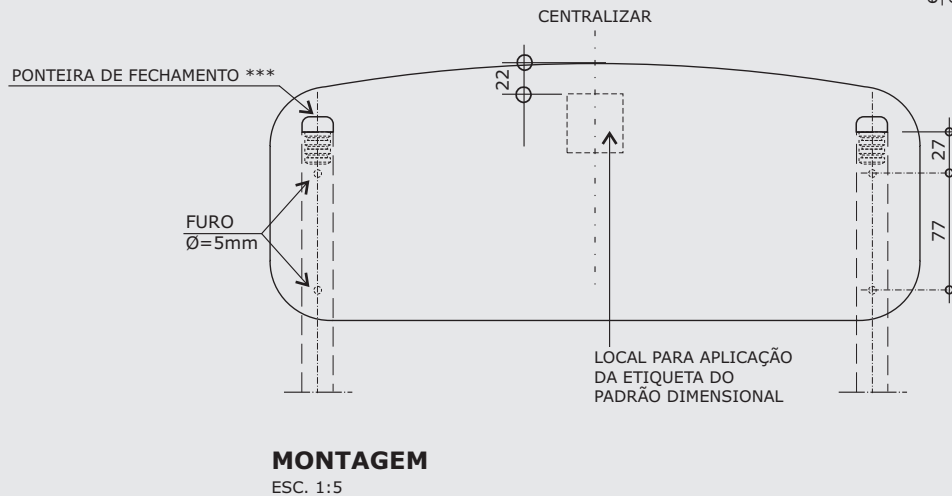
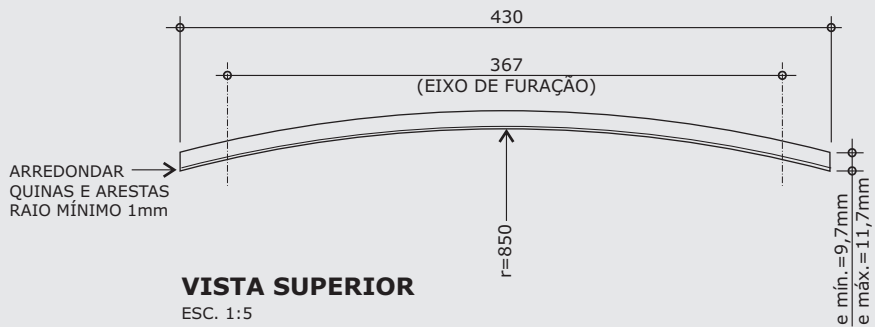

*** Ponteiras de fechamento de topo somente deverão ser utilizadas em casos de assento e encosto confeccionados em compensado anatômico.

medidas em milímetros

CJA-06

PÁGINA 24/28
 REVISÃO 2
 DATA 24/07/09

DISCRIMINAÇÃO

**Conjunto
 para aluno
 tamanho 6
 (CADEIRA)**

Modelo FDE *

ALTURA DO ALUNO
 de 1,59m a 1,88m

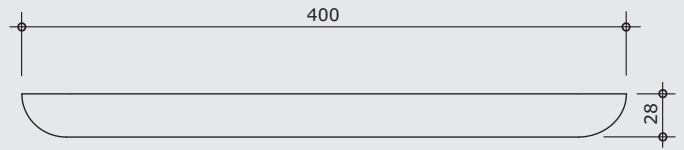

VISTA FRONTAL

ESC. 1:5

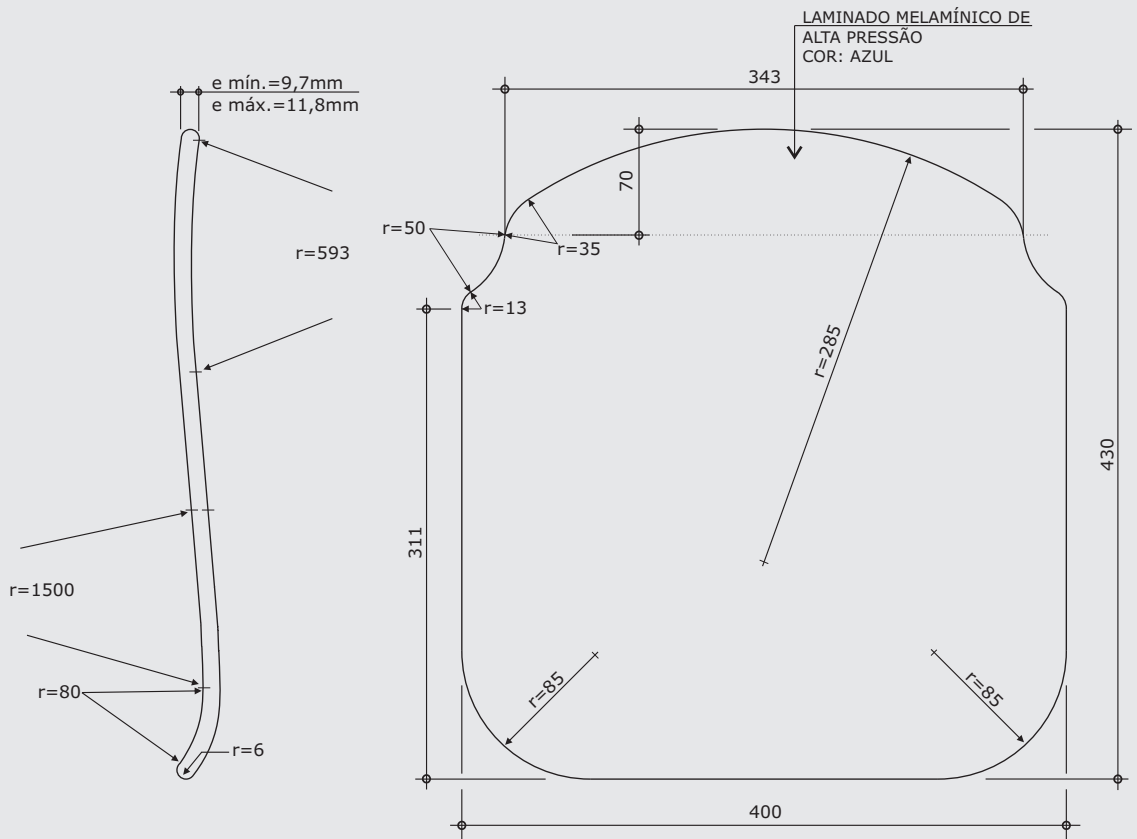

VISTA LATERAL

ESC. 1:5

VISTA SUPERIOR

ESC. 1:5

medidas em milímetros

* Projeto FDE com cessão de uso ao FNDE conforme Acordo de Cooperação Técnica (D.O.U. 25/03/2009)

CJA-06

PÁGINA 25/28

REVISÃO 2

DATA 24/07/09

DISCRIMINAÇÃO

**Conjunto
para aluno
tamanho 6
(CADEIRA)**

Modelo FDE *

ALTURA DO ALUNO
de 1,59m a 1,88m

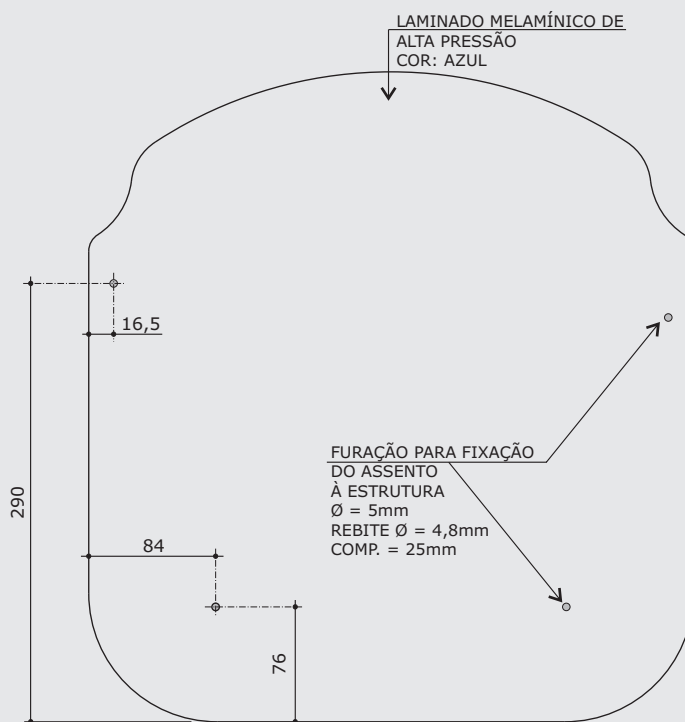

VISTA INFERIOR

ESC. 1:5

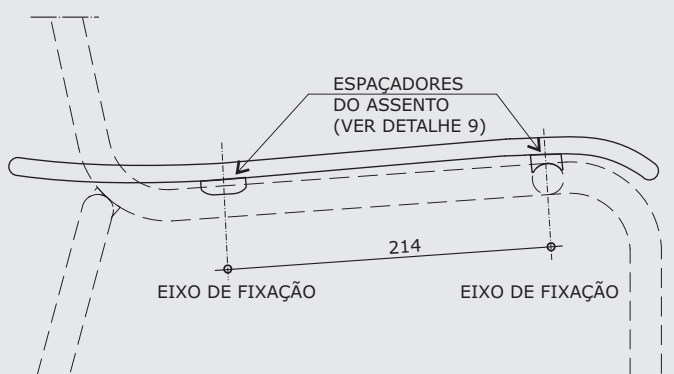

MONTAGEM

ESC. 1:5

medidas em milímetros

CJA-06

PÁGINA **26/28**
 REVISÃO **2**
 DATA **24/07/09**

DISCRIMINAÇÃO

Conjunto para aluno tamanho 6 (CADEIRA)

Modelo FDE *

ALTURA DO ALUNO de **1,59m a 1,88m**

DETALHE 8 - SAPATA

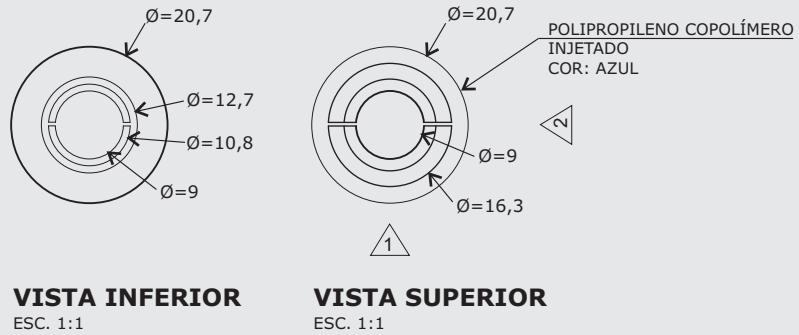
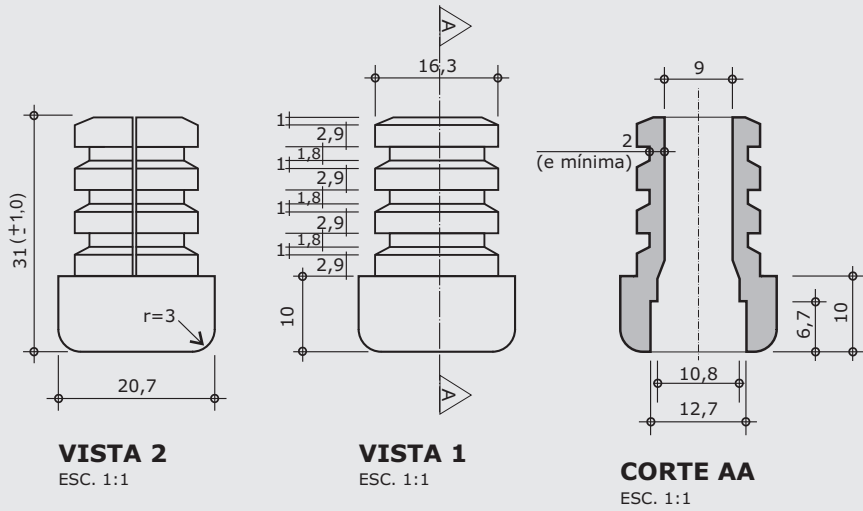

SAPATA

Apresentar em relevo no material injetado a seguinte informação:



nome do fabricante do componente

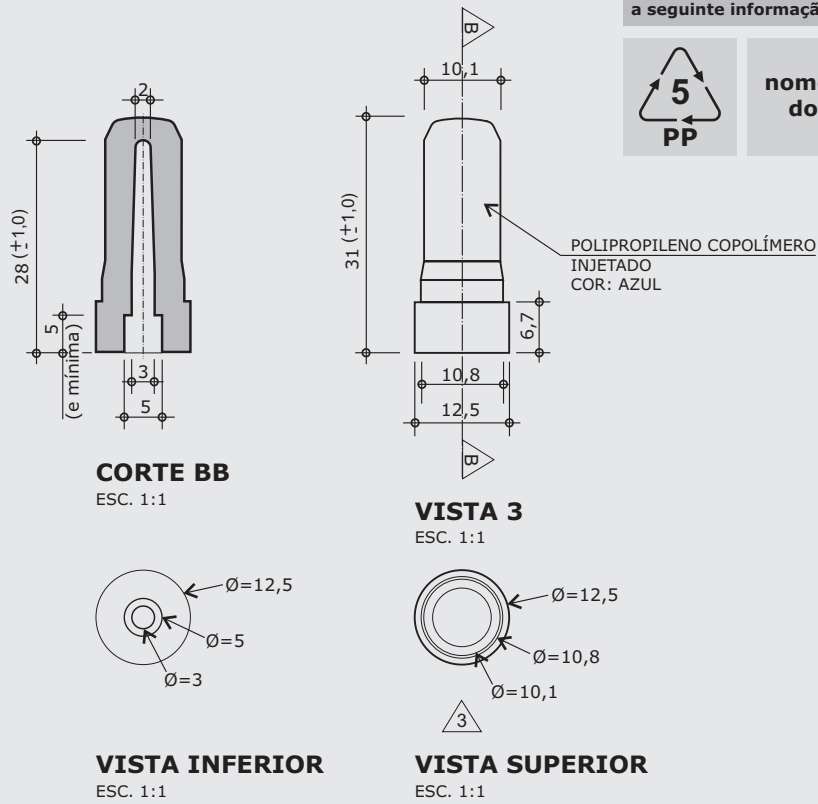

PINO EXPANSOR

medidas em milímetros

* Projeto FDE com cessão de uso ao FNDE conforme Acordo de Cooperação Técnica (D.O.U. 25/03/2009)

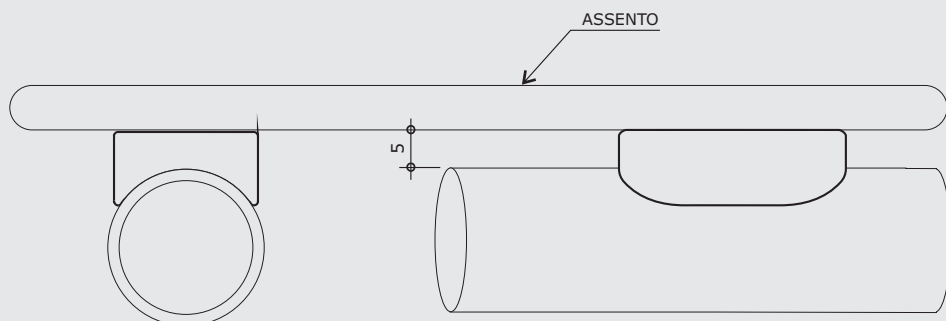

MONTAGEM

ESC. 1:1

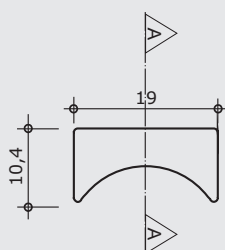

VISTA 1

ESC. 1:1

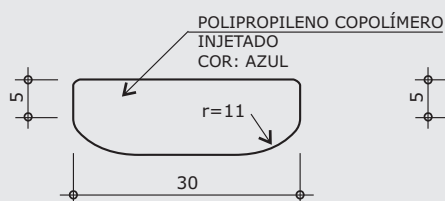

VISTA 2

ESC. 1:1

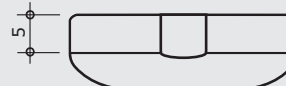

CORTE AA

ESC. 1:1

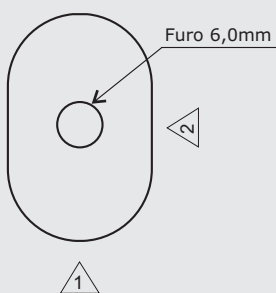

VISTA SUPERIOR

ESC. 1:1

Apresentar em relevo no material injetado a seguinte informação:



nome do fabricante do componente

DISCRIMINAÇÃO

Conjunto para aluno tamanho 6 (CADEIRA)

Modelo FDE *

ALTURA DO ALUNO de 1,59m a 1,88m

medidas em milímetros

CJA-06

PÁGINA **28/28**
 REVISÃO **2**
 DATA **24/07/09**

DISCRIMINAÇÃO

Conjunto para aluno tamanho 6

Modelo FDE *

ALTURA DO ALUNO de **1,59m a 1,88m**

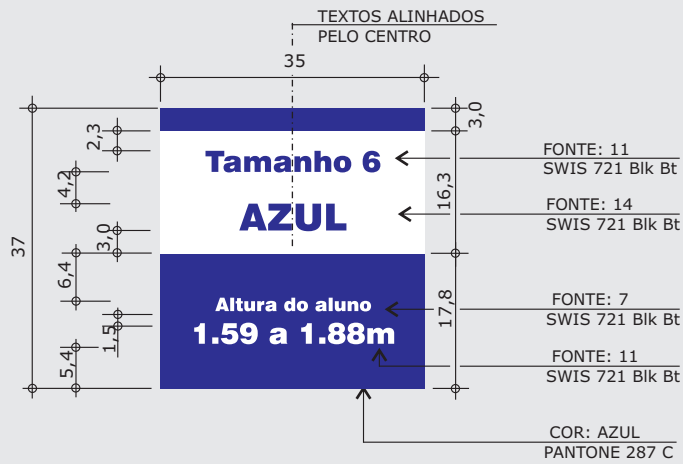

ETIQUETA - IDENTIFICAÇÃO DO PRADRÃO DIMENSIONAL
 ESC. 1:1

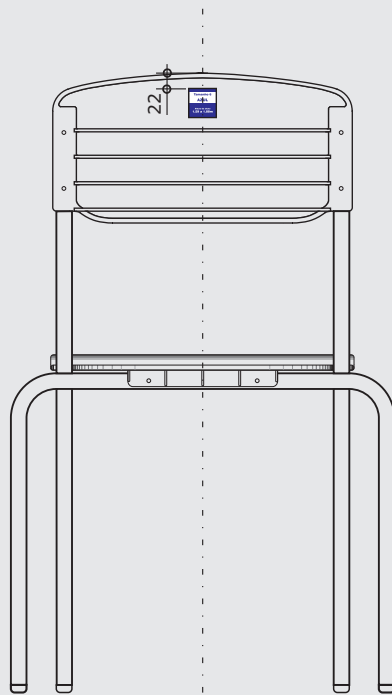

ETIQUETA CENTRALIZADA EM RELAÇÃO AO ENCOSTO

APLICAÇÃO DA ETIQUETA VISTA POSTERIOR DA CADEIRA
 ESC. 1:10

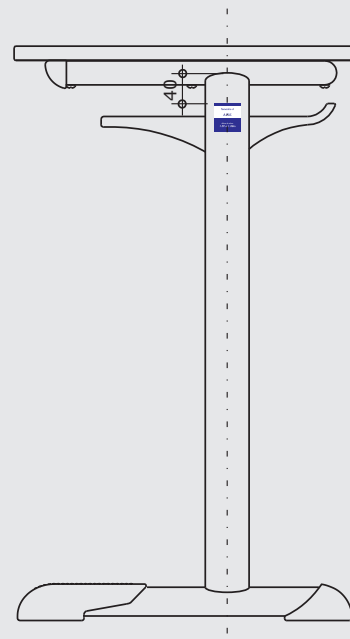

ETIQUETA CENTRALIZADA EM RELAÇÃO AO TUBO

APLICAÇÃO DA ETIQUETA VISTA LATERAL DIREITA DA MESA
 ESC. 1:10

medidas em milímetros

* Projeto FDE com cessão de uso ao FNDE conforme Acordo de Cooperação Técnica (D.O.U. 25/03/2009)