

CJP-01

Conjunto para professor

Modelo FDE *

Mobiliário



Esta imagem tem carácter apenas ilustrativo. As informações relativas às especificações devem ser obtidas nas fichas técnicas correspondentes

CJP-01

PÁGINA 1/25

REVISÃO 2

DATA 24/07/09

DISCRIMINAÇÃO

**Conjunto
para professor
(MESA)**

Modelo FDE *

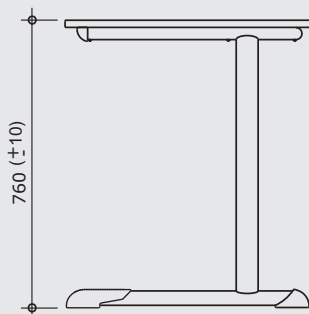

VISTA LATERAL
ESC. 1:20

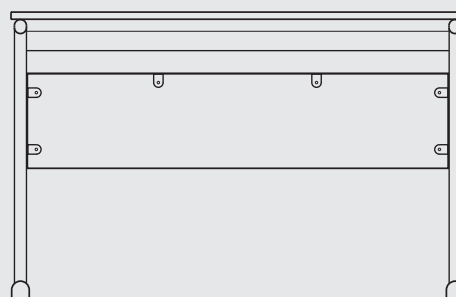

VISTA FRONTAL
ESC. 1:20

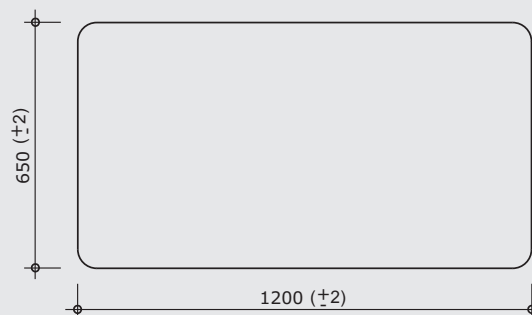

VISTA SUPERIOR
ESC. 1:20

medidas em milímetros

CJP-01

PÁGINA 2/25
 REVISÃO 2
 DATA 24/07/09

DISCRIMINAÇÃO

**Conjunto
 para professor
 (MESA)**

Modelo FDE *

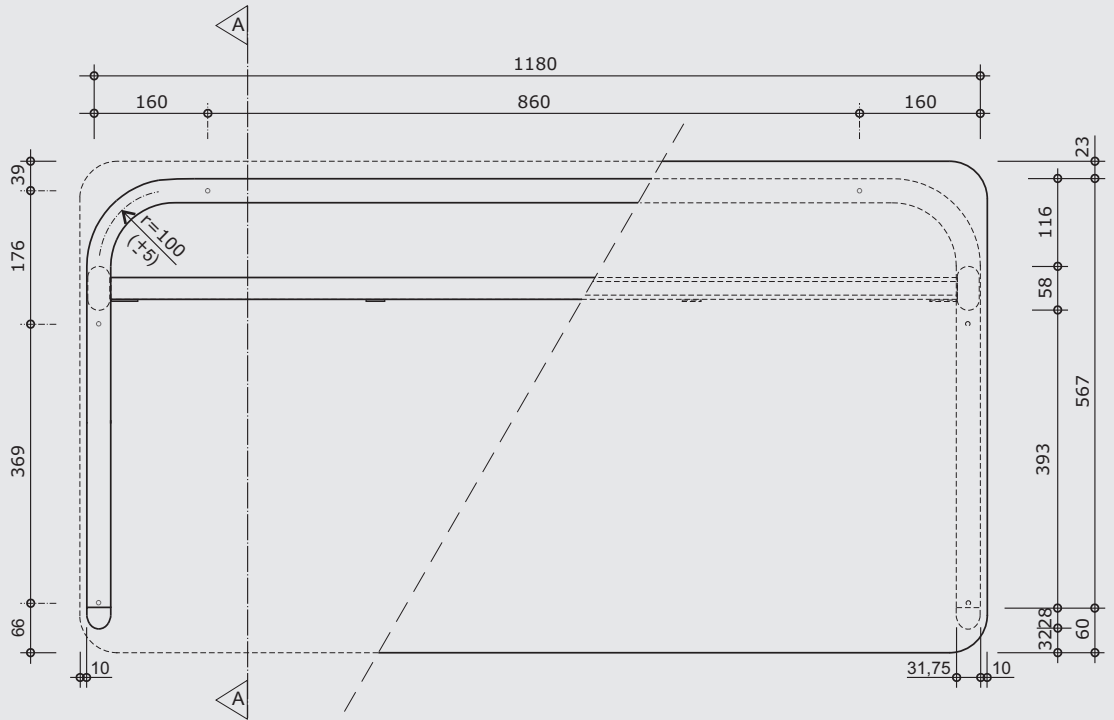

VISTA SUPERIOR
 ESC. 1:10

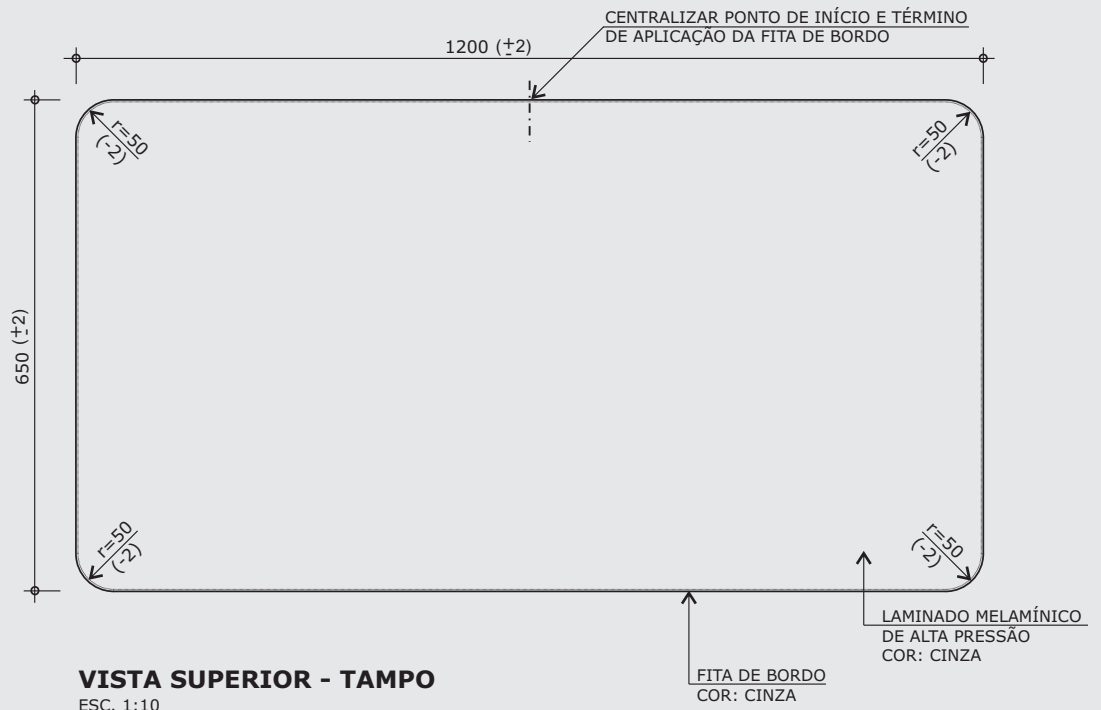

VISTA SUPERIOR - TAMPO
 ESC. 1:10

medidas em milímetros

* Projeto FDE com cessão de uso ao FNDE conforme Acordo de Cooperação Técnica (D.O.U. 25/03/2009)

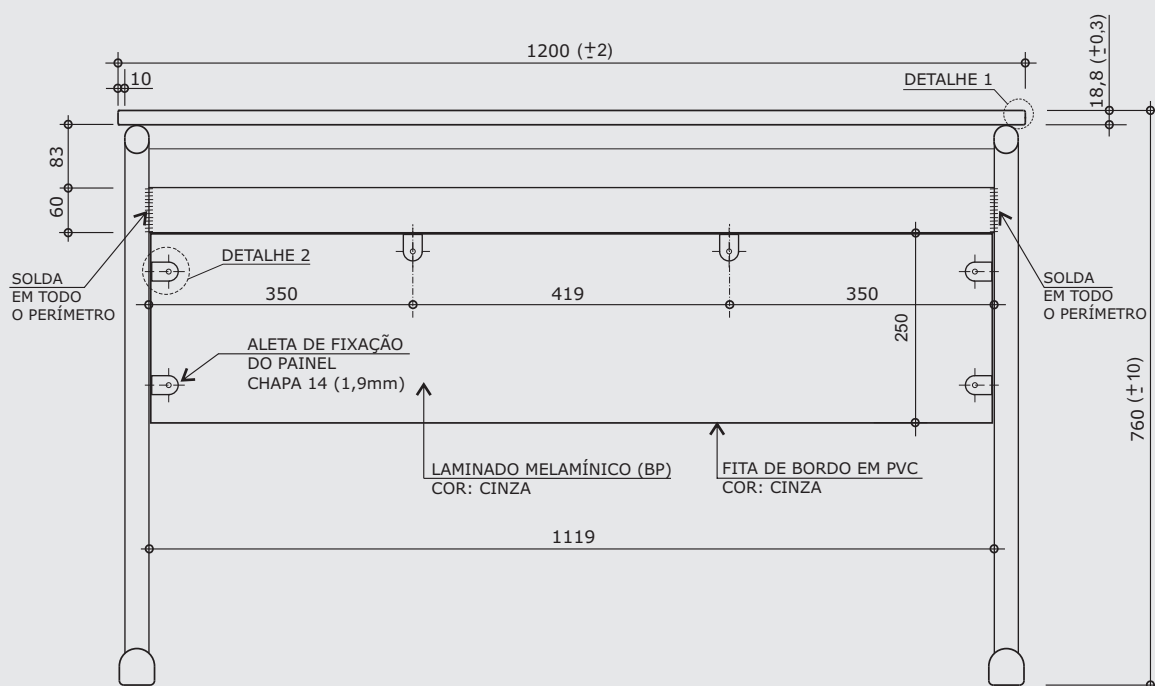

VISTA FRONTAL

ESC. 1:10

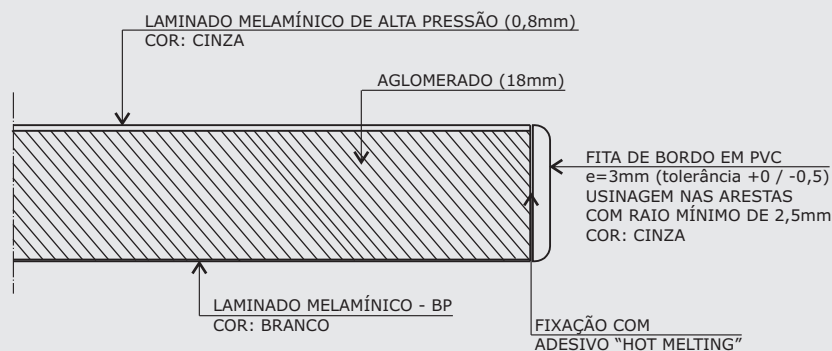

DETALHE 1

ESC. 1:1

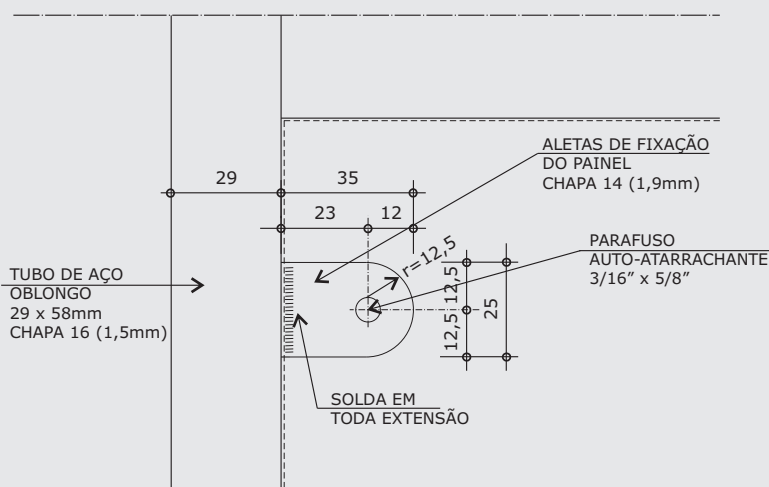

DETALHE 2

ESC. 1:2

medidas em milímetros

CJP-01

PÁGINA 3/25

REVISÃO 2

DATA 24/07/09

DISCRIMINAÇÃO

Conjunto
para professor
(MESA)

Modelo FDE *

CJP-01

PÁGINA 4/25

REVISÃO 2

DATA 24/07/09

DISCRIMINAÇÃO

Conjunto para professor (MESA)

Modelo FDE *

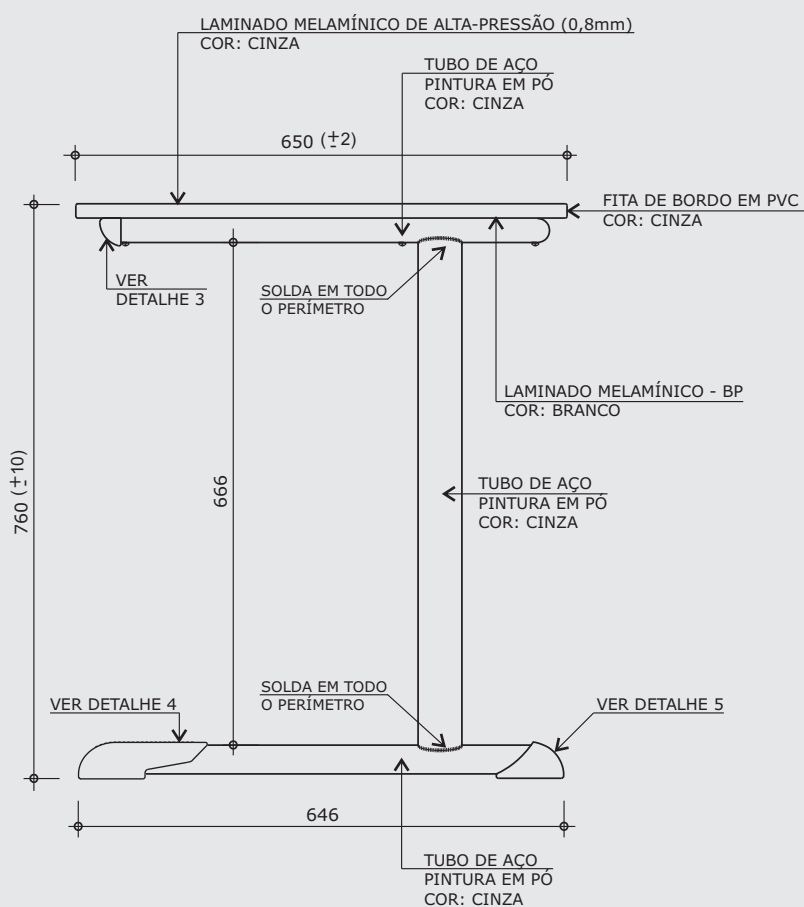

VISTA LATERAL

ESC. 1:10

medidas em milímetros

* Projeto FDE com cessão de uso ao FNDE conforme Acordo de Cooperação Técnica (D.O.U. 25/03/2009)

CJP-01

PÁGINA 5/25
 REVISÃO 2
 DATA 24/07/09

DISCRIMINAÇÃO
**Conjunto
 para professor
 (MESA)**
 Modelo FDE *

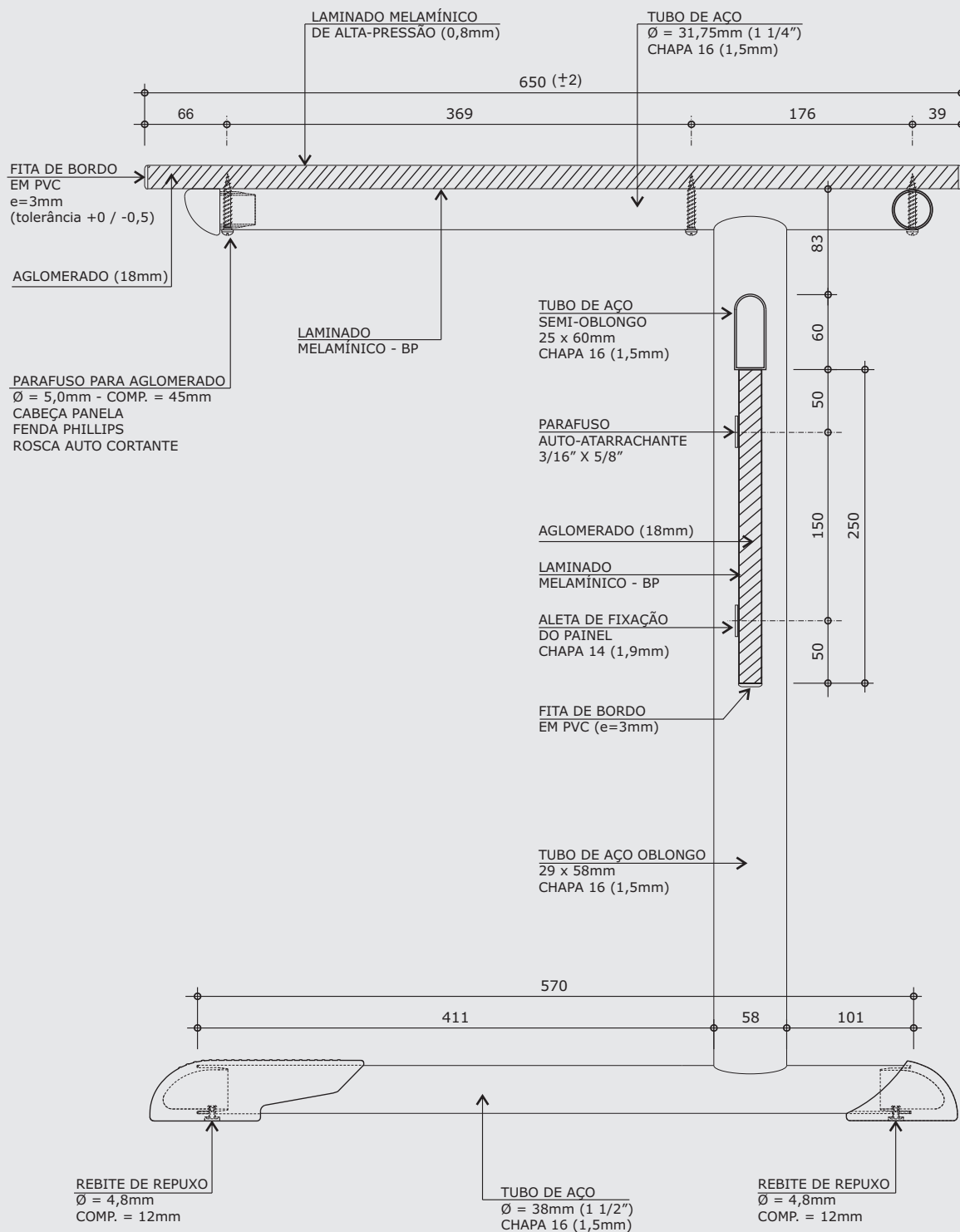

CORTE AA
 ESC. 1:5

medidas em milímetros

CJP-01

PÁGINA 6/25
 REVISÃO 2
 DATA 24/07/09

DISCRIMINAÇÃO

Conjunto para professor (MESA)

Modelo FDE *

DETALHE 3 - PONTEIRA

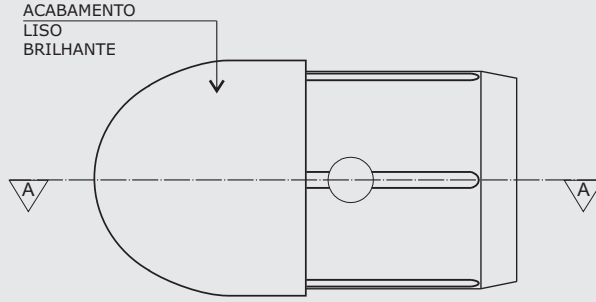

VISTA INFERIOR
 ESC. 1:1

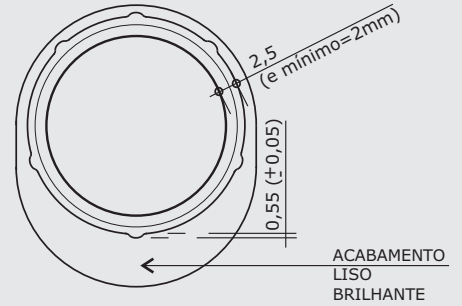

VISTA POSTERIOR
 ESC. 1:1

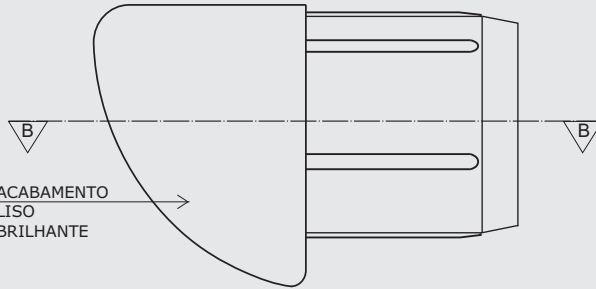

VISTA LATERAL
 ESC. 1:1

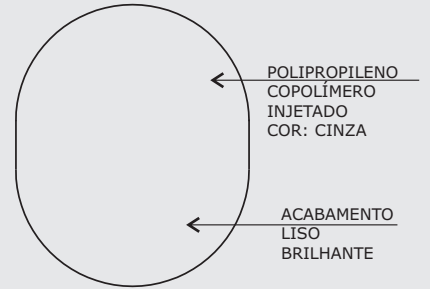

VISTA FRONTAL
 ESC. 1:1

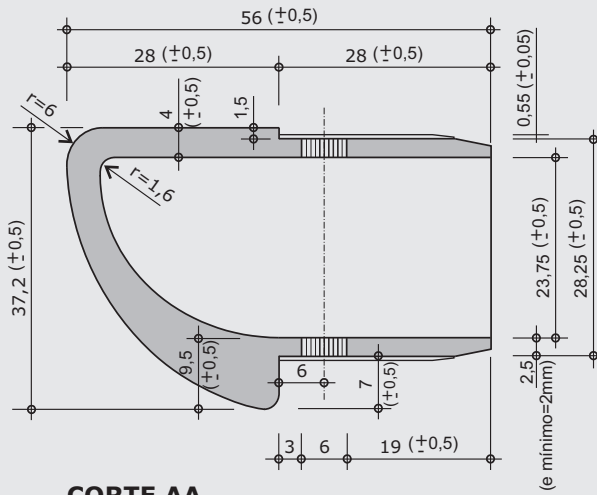

CORTE AA
 ESC. 1:1

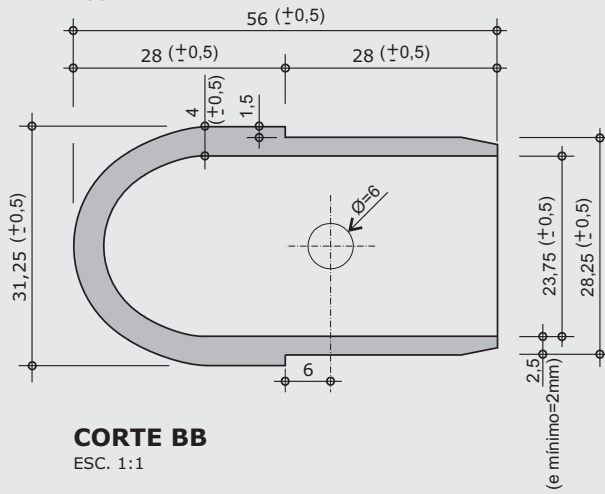

CORTE BB
 ESC. 1:1

Apresentar em relevo no material injetado a seguinte informação:



nome do fabricante do componente

medidas em milímetros

* Projeto FDE com cessão de uso ao FNDE conforme Acordo de Cooperação Técnica (D.O.U. 25/03/2009)

DETALHE 4 - SAPATA FRONTAL

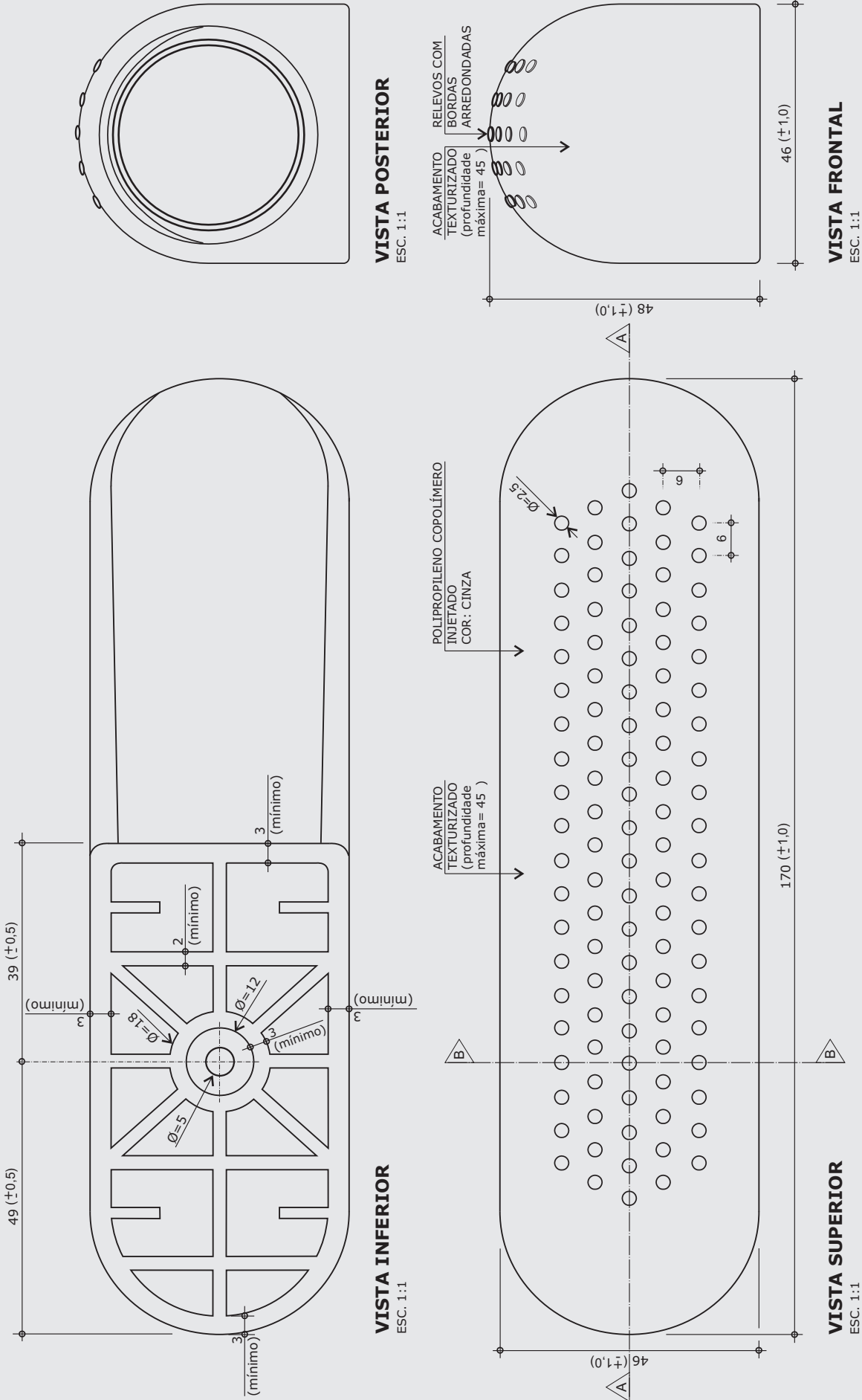

CJP-01

PÁGINA 7/25
REVISÃO 2
DATA 24/07/09

DISCRIMINAÇÃO
Conjunto para professor (MESA)
Modelo FDE *

medidas em milímetros

Obs: Retirar amostra do padrão de textura.

* Projeto FDE com cessão de uso ao FNDE conforme Acordo de Cooperação Técnica (D.O.U. 25/03/2009)

CJP-01

PÁGINA 8/25
 REVISÃO 2
 DATA 24/07/09

DISCRIMINAÇÃO

Conjunto para professor (MESA)

Modelo FDE *

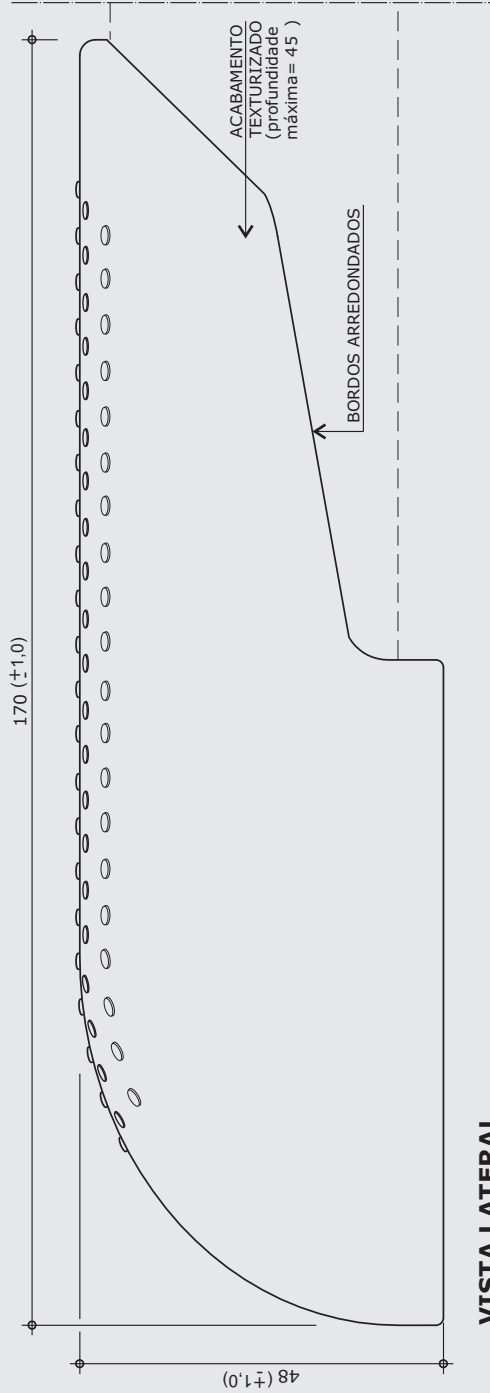

Apresentar em relevo no material injetado a seguinte informação:



nome do fabricante do componente

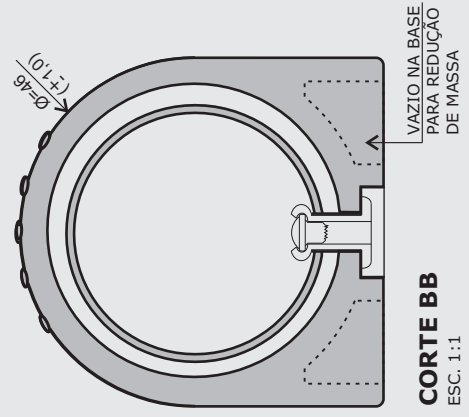
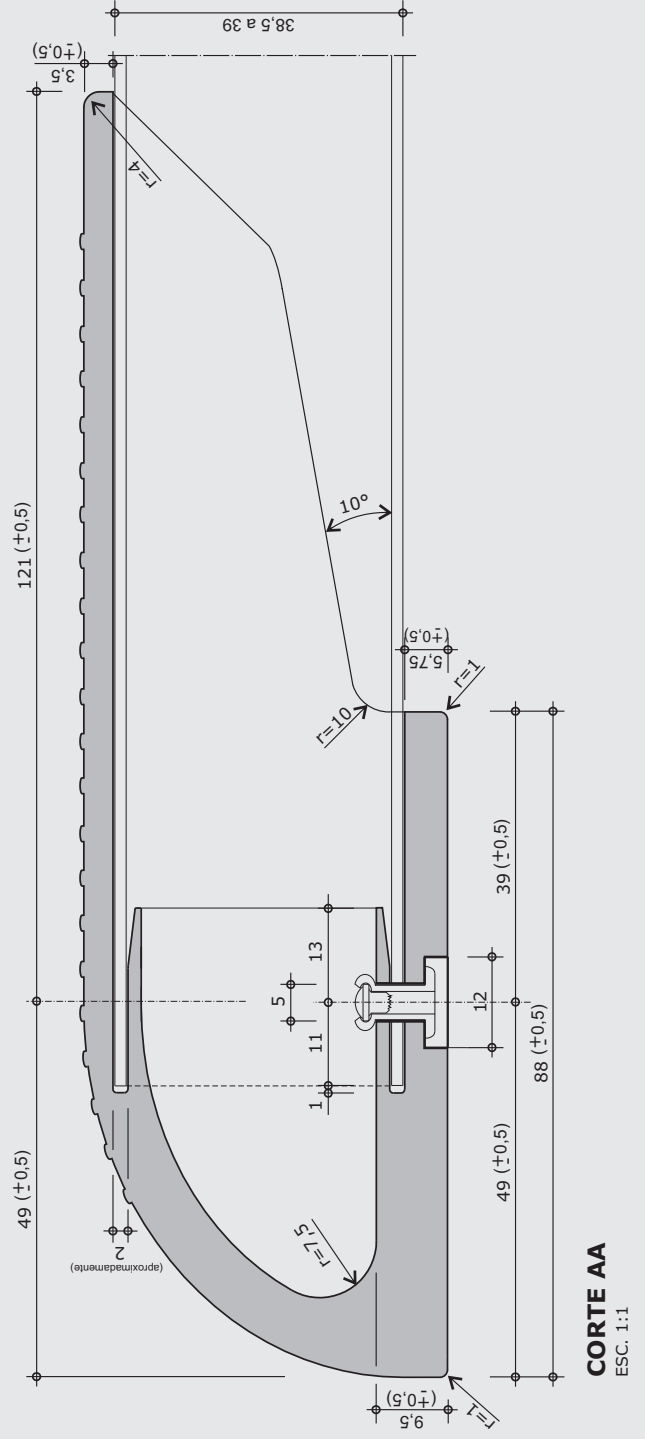

medidas em milímetros

Obs: Retirar amostra do padrão de textura.

* Projeto FDE com cessão de uso ao FNDE conforme Acordo de Cooperação Técnica (D.O.U. 25/03/2009)

DETALHE 5 - SAPATA POSTERIOR

CJP-01

PÁGINA **9/25**

REVISÃO **2**

DATA **24/07/09**

DISCRIMINAÇÃO

**Conjunto
para professor
(MESA)**

Modelo FDE *

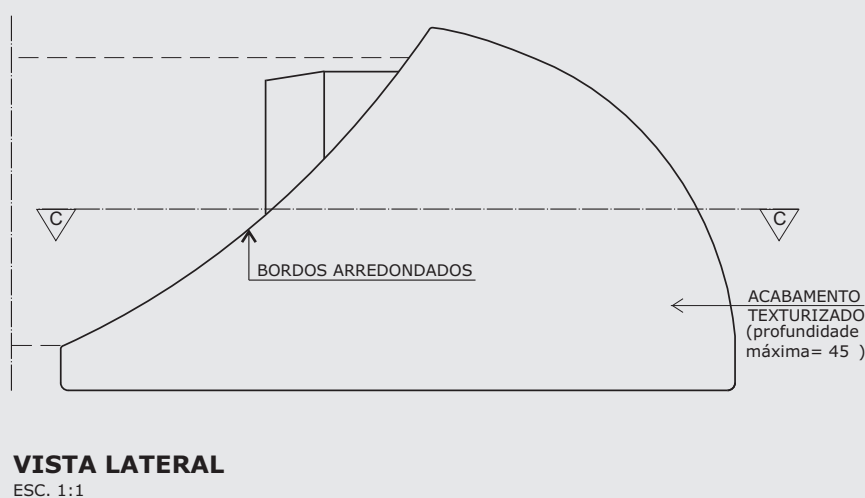
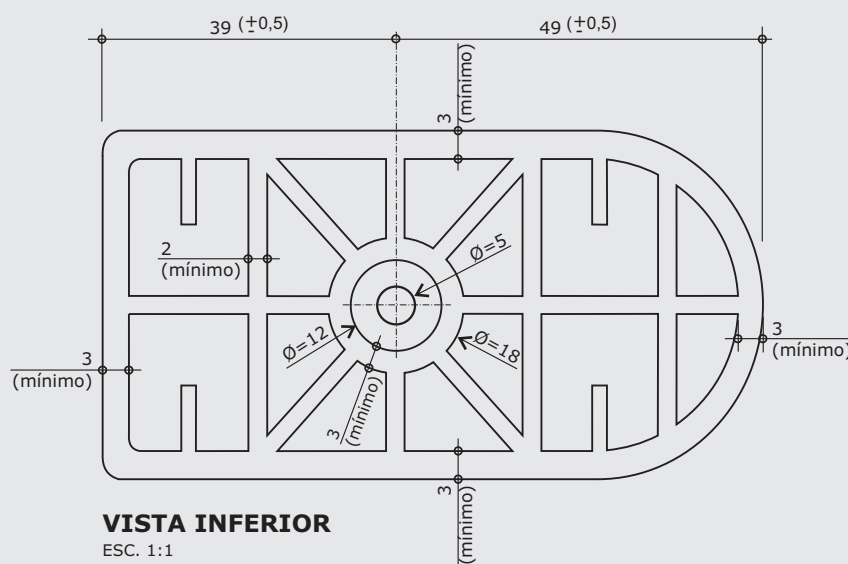
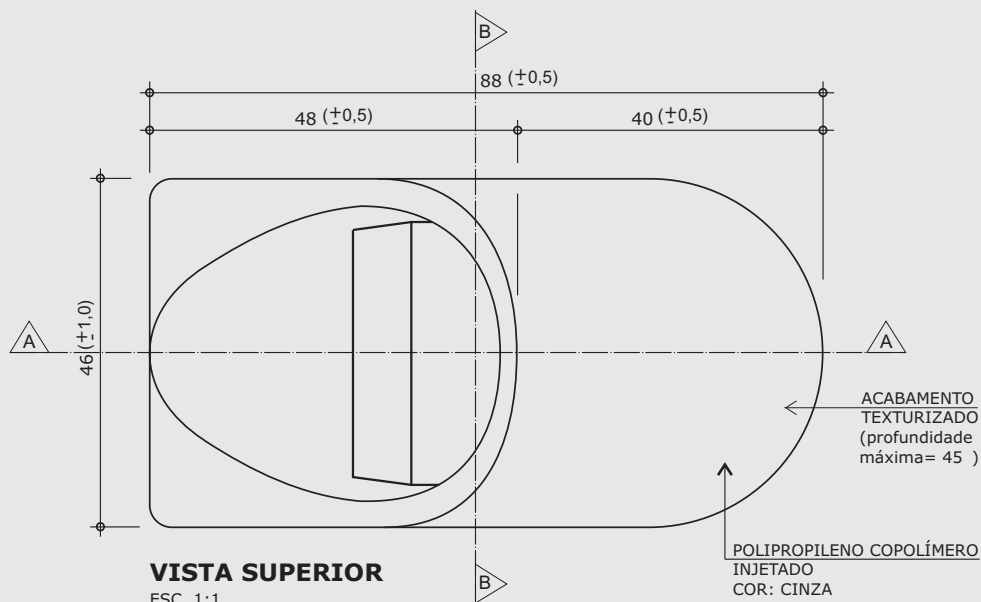

medidas em milímetros

Obs: Retirar amostra do padrão de textura.

* Projeto FDE com cessão de uso ao FNDE conforme Acordo de Cooperação Técnica (D.O.U. 25/03/2009)

CJP-01

PÁGINA **10/25**
 REVISÃO **2**
 DATA **24/07/09**

DISCRIMINAÇÃO

**Conjunto
 para professor
 (MESA)**

Modelo FDE *

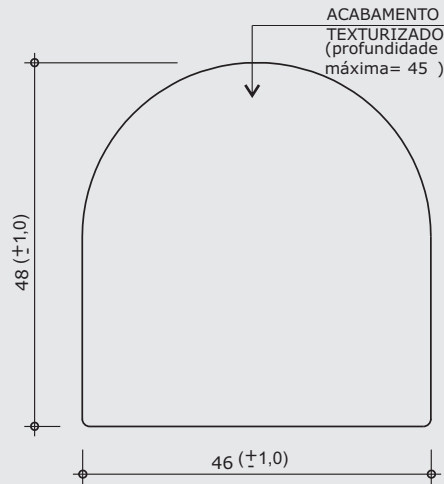

VISTA FRONTAL
 ESC. 1:1

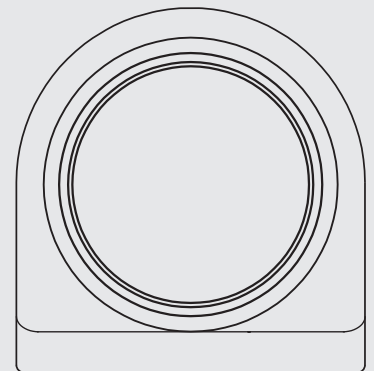

VISTA POSTERIOR
 ESC. 1:1

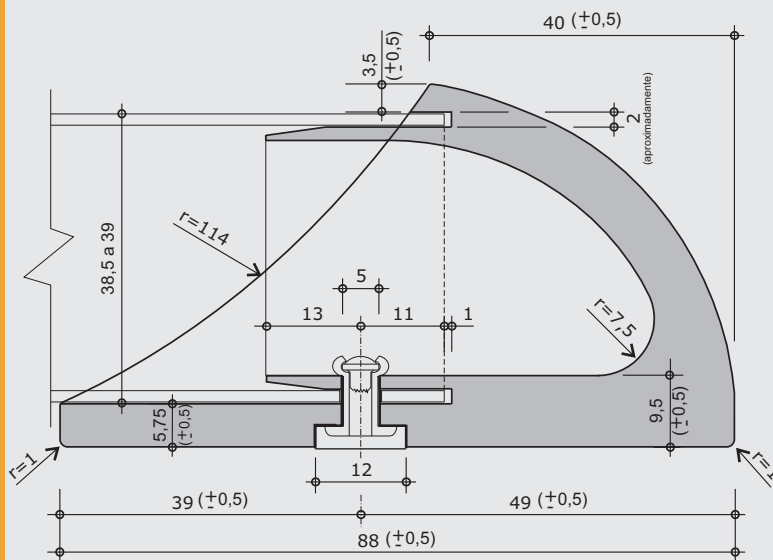

CORTE AA
 ESC. 1:1

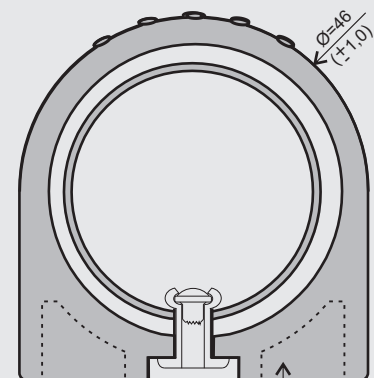

CORTE BB
 ESC. 1:1
 VAZIO NA BASE PARA REDUÇÃO DE MASSA

Apresentar em relevo no material injetado a seguinte informação:



nome do fabricante
 do componente

medidas em milímetros

Obs: Retirar amostra do padrão de textura.

* Projeto FDE com cessão de uso ao FNDE conforme Acordo de Cooperação Técnica (D.O.U. 25/03/2009)

CJP-01

PÁGINA 11/25

REVISÃO 2

DATA 24/07/09

DISCRIMINAÇÃO

**Conjunto
para professor
(CADEIRA)**

Modelo FDE *

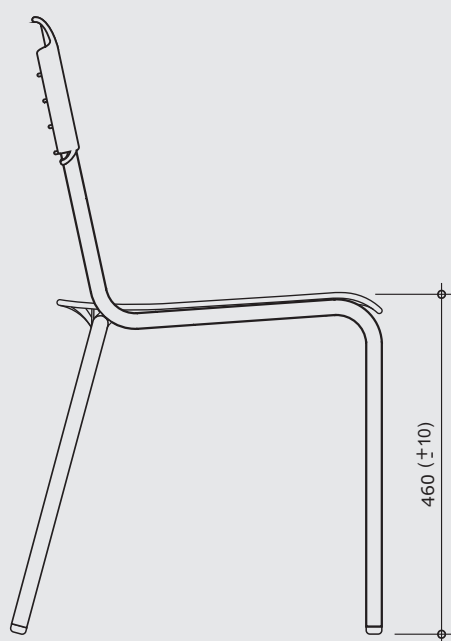

VISTA LATERAL
ESC. 1:10

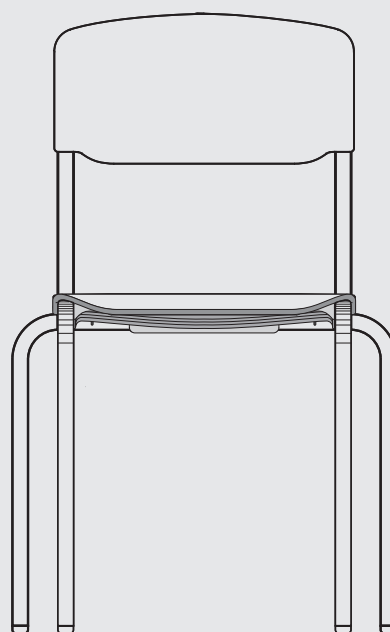

VISTA FRONTAL
ESC. 1:10

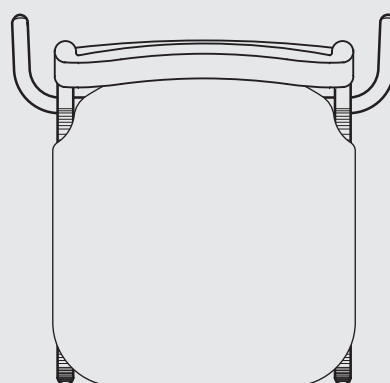

VISTA SUPERIOR
ESC. 1:10

medidas em milímetros

CJP-01

PÁGINA 12/25

REVISÃO 2

DATA 24/07/09

DISCRIMINAÇÃO

Conjunto para professor (CADEIRA)

Modelo FDE *

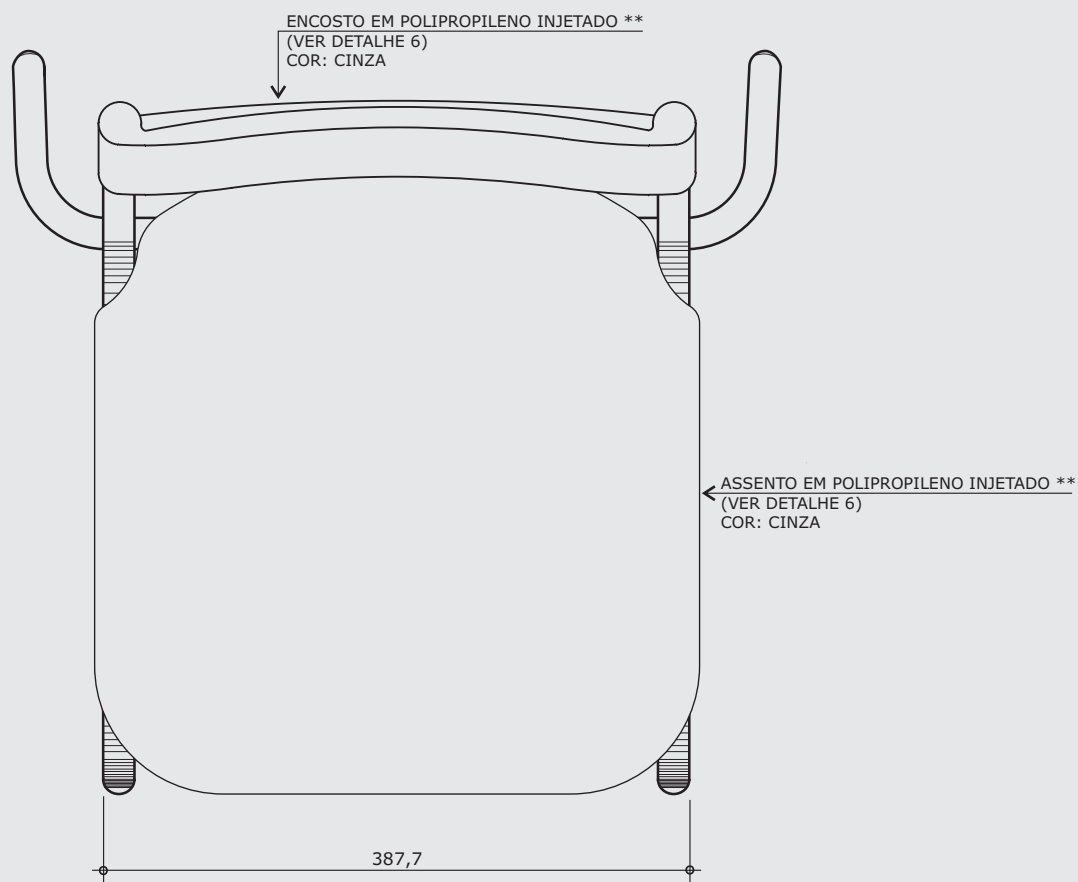

VISTA SUPERIOR

ESC. 1:5

** Alternativamente o assento e o encosto poderão ser confeccionados em compensado anatômico (ver detalhe 7).

medidas em milímetros

* Projeto FDE com cessão de uso ao FNDE conforme Acordo de Cooperação Técnica (D.O.U. 25/03/2009)

CJP-01

PÁGINA 13/25

REVISÃO 2

DATA 24/07/09

DISCRIMINAÇÃO

**Conjunto
para professor
(CADEIRA)**

Modelo FDE *

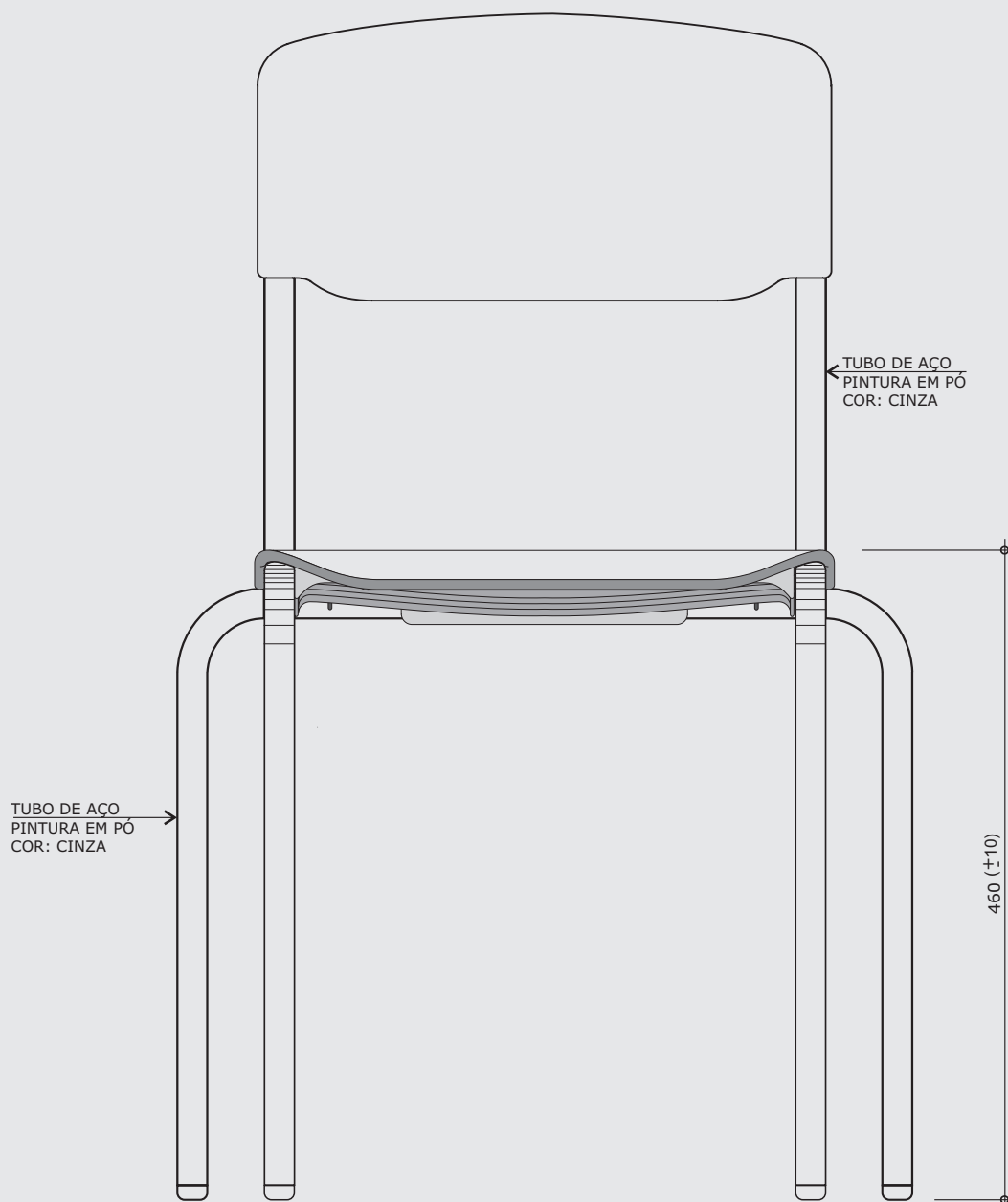

VISTA FRONTAL
ESC. 1:5

medidas em milímetros

CJP-01

PÁGINA 14/25

REVISÃO 2

DATA 24/07/09

DISCRIMINAÇÃO

Conjunto para professor (CADEIRA)

Modelo FDE *

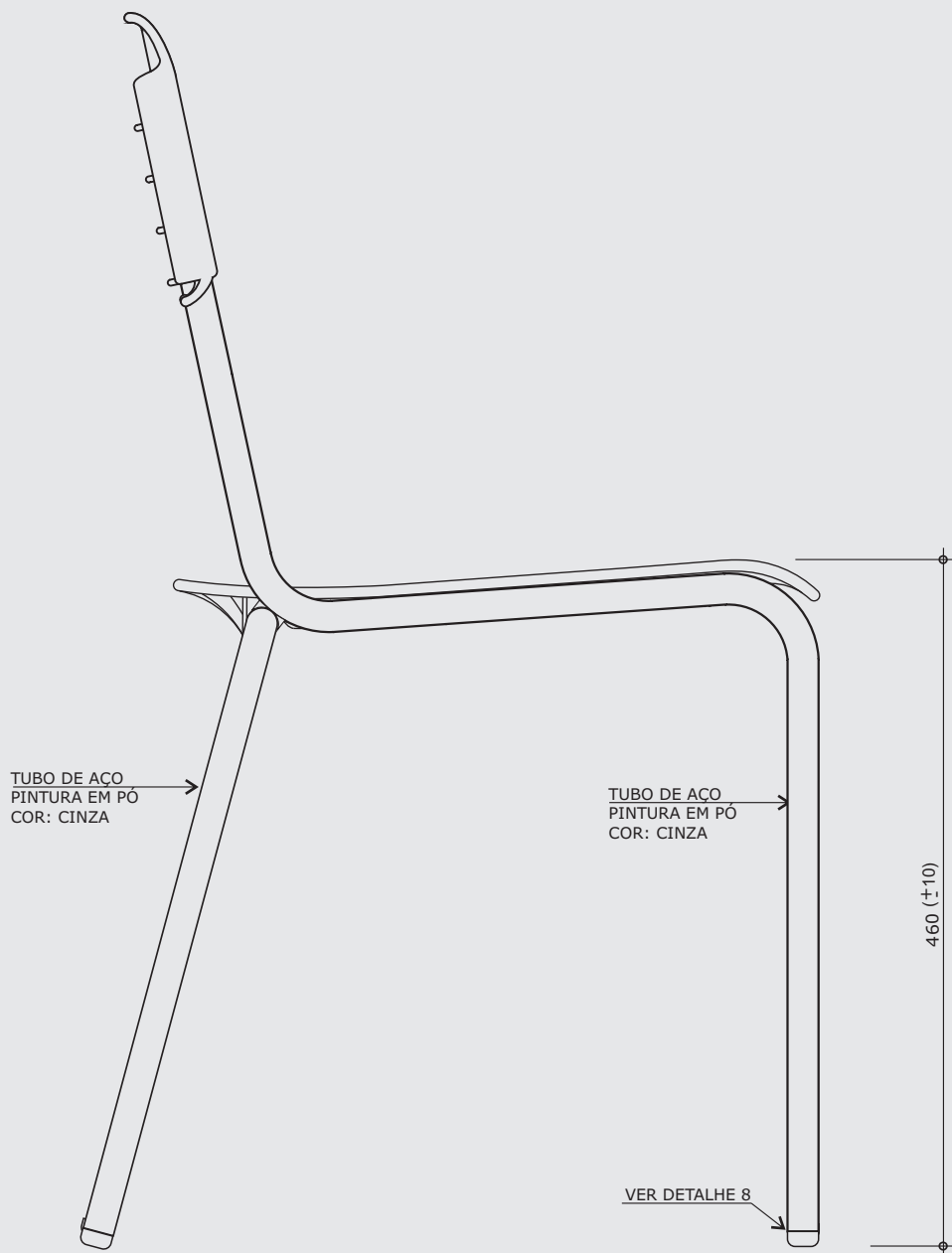

VISTA LATERAL
ESC. 1:5

medidas em milímetros

* Projeto FDE com cessão de uso ao FNDE conforme Acordo de Cooperação Técnica (D.O.U. 25/03/2009)

DISCRIMINAÇÃO
**Conjunto
 para professor
 (CADEIRA)**
 Modelo FDE *

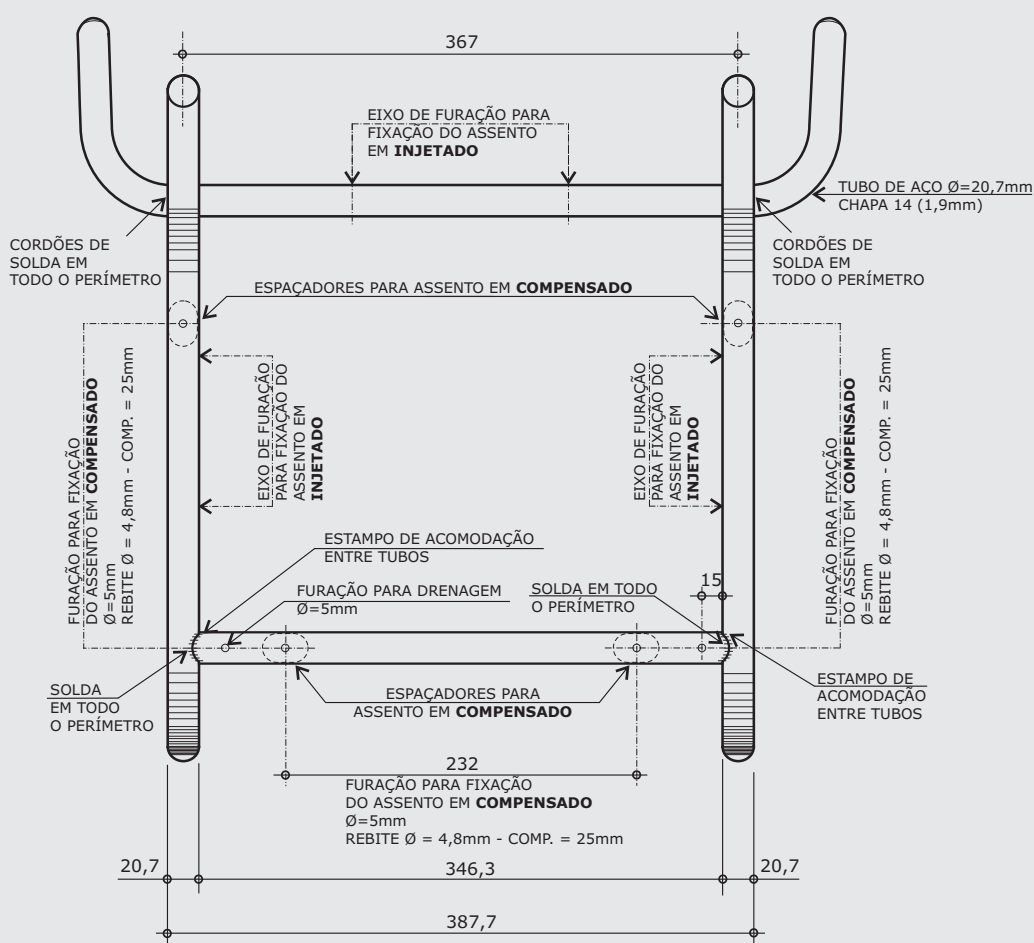

VISTA SUPERIOR DA ESTRUTURA
 ESC. 1:5

medidas em milímetros

* Projeto FDE com cessão de uso ao FNDE conforme Acordo de Cooperação Técnica (D.O.U. 25/03/2009)

CJP-01

PÁGINA 17/25

REVISÃO 2

DATA 24/07/09

DISCRIMINAÇÃO

**Conjunto
para professor
(CADEIRA)**

Modelo FDE *

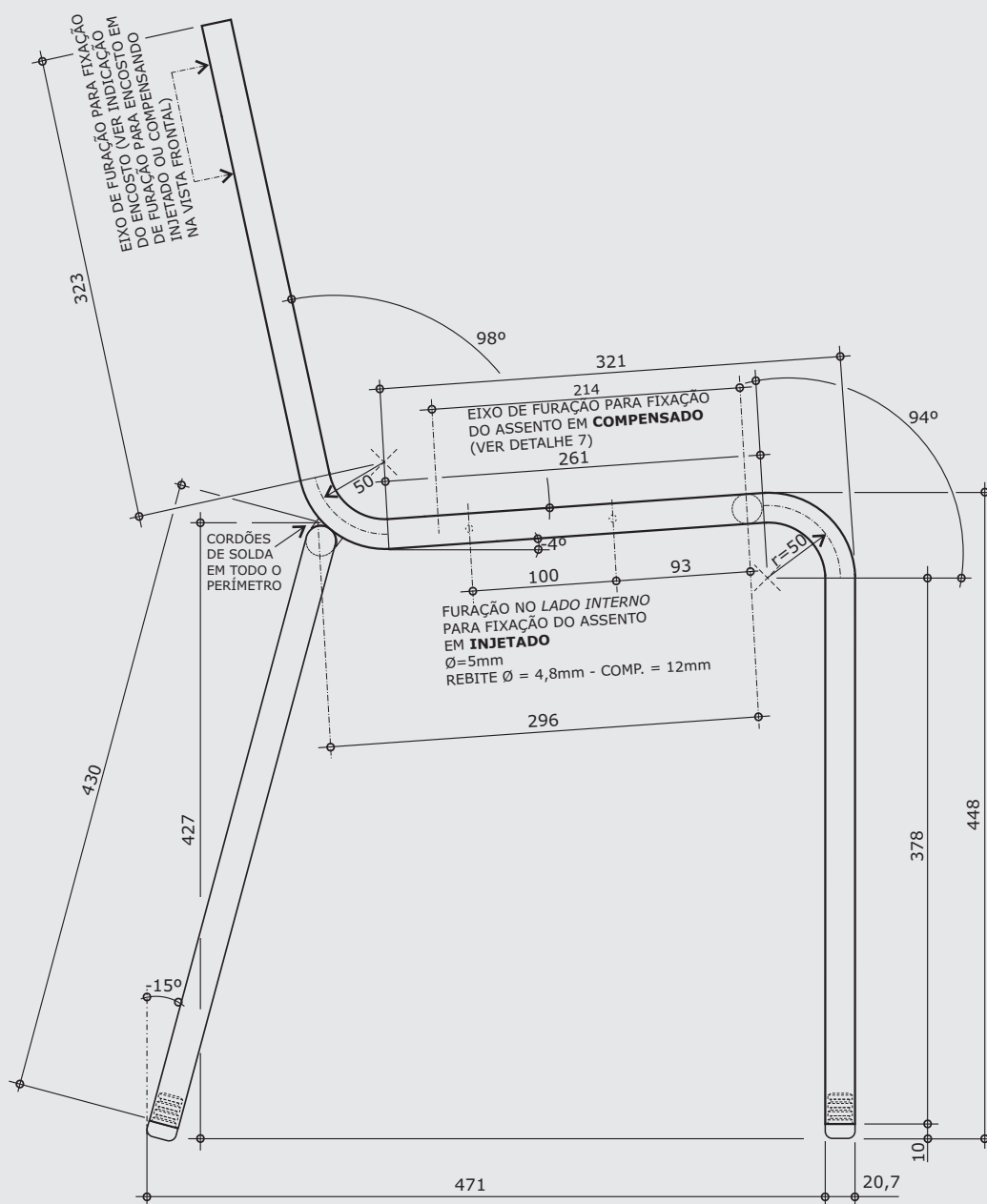

VISTA LATERAL DA ESTRUTURA

ESC. 1:5

medidas em milímetros

DETALHE 6 - ENCOSTO EM POLIPROPILENO INJETADO

CJP-01

PÁGINA 18/25

REVISÃO 2

DATA 24/07/09

DISCRIMINAÇÃO

Conjunto para professor (CADEIRA)

Modelo FDE *

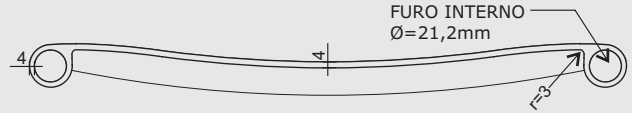

CORTE AA

ESC. 1:5

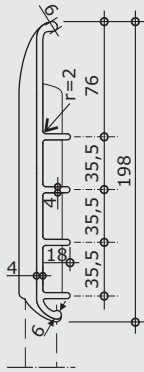
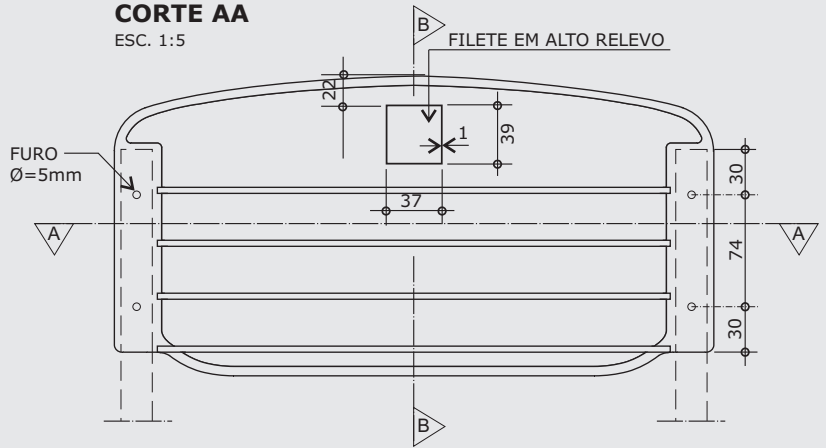

CORTE BB

ESC. 1:5

VISTA POSTERIOR

ESC. 1:5

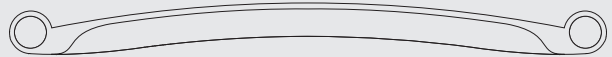

VISTA INFERIOR

ESC. 1:5

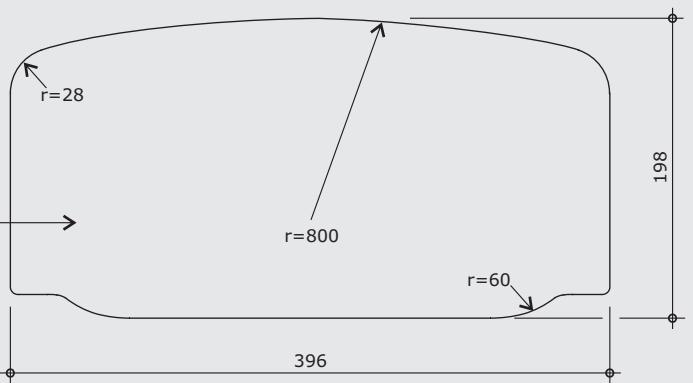

VISTA LATERAL

ESC. 1:5

VISTA FRONTAL

ESC. 1:5

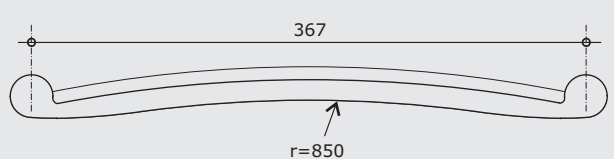

VISTA SUPERIOR

ESC. 1:5

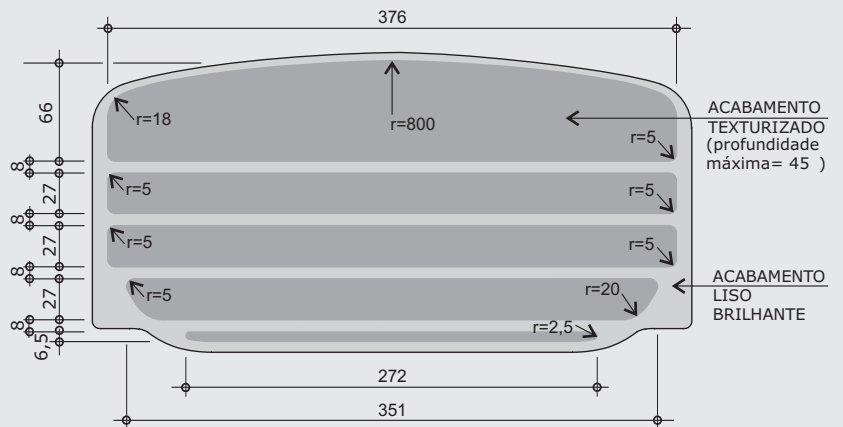

Apresentar em relevo no material injetado a seguinte informação:



nome do fabricante do componente

VISTA FRONTAL - ACABAMENTO

ESC. 1:5

medidas em milímetros

Obs: Retirar amostra do padrão de textura.

* Projeto FDE com cessão de uso ao FNDE conforme Acordo de Cooperação Técnica (D.O.U. 25/03/2009)

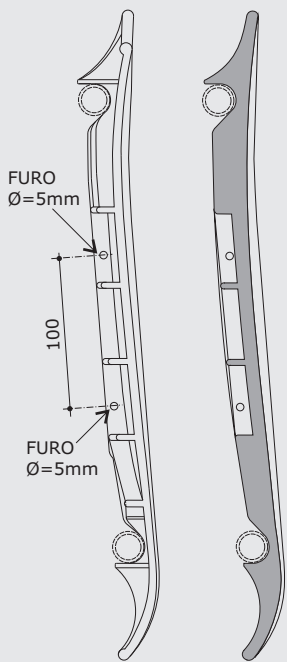

CORTE FF
 ESC. 1:5

CORTE GG
 ESC. 1:5

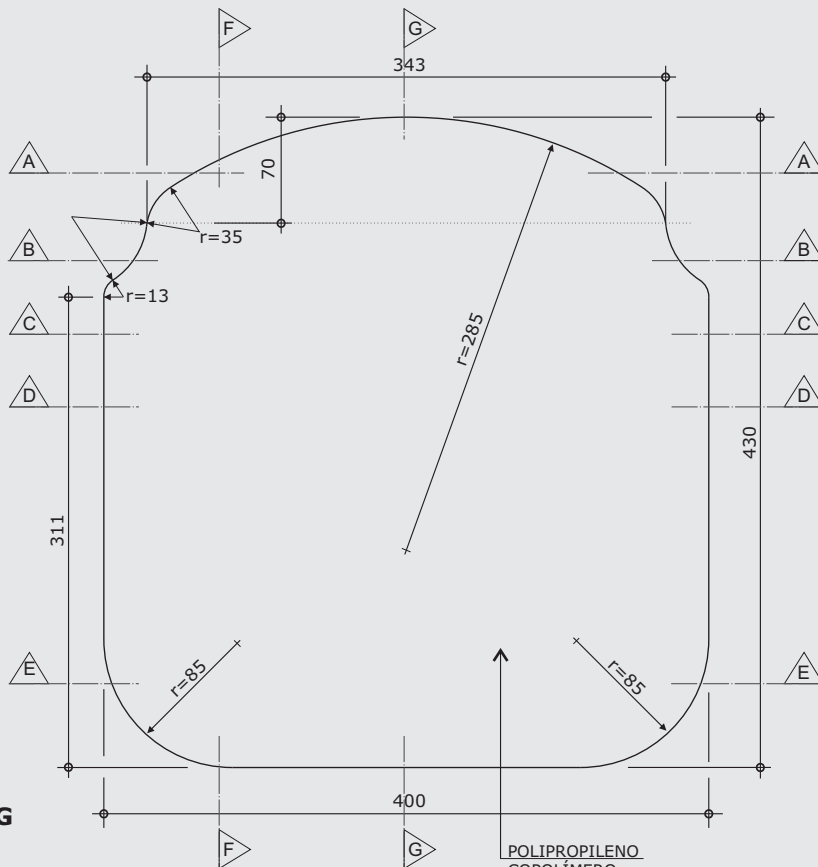

VISTA SUPERIOR

ESC. 1:5

POLIPROPILENO
 COPOLÍMERO
 INJETADO
 COR: CINZA

CORTE AA

ESC. 1:5

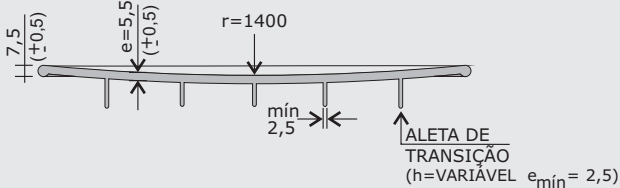

CORTE BB

ESC. 1:5

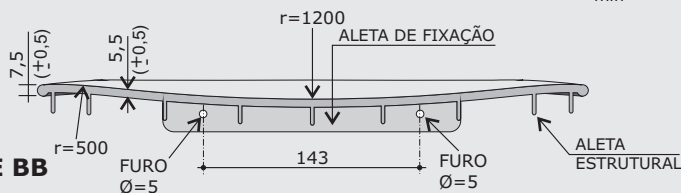

CORTE CC

ESC. 1:5

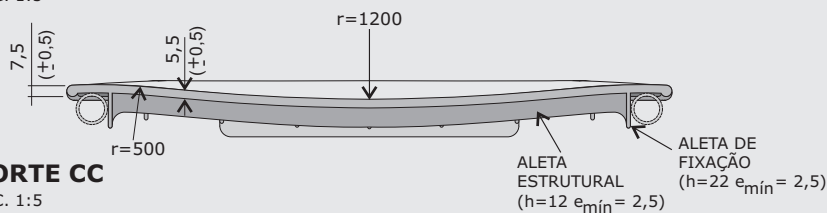

CORTE DD

ESC. 1:5

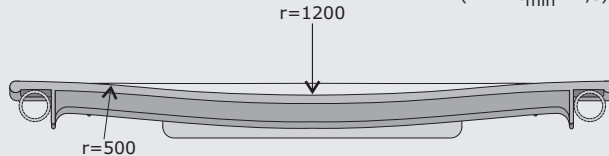

CORTE EE

ESC. 1:5

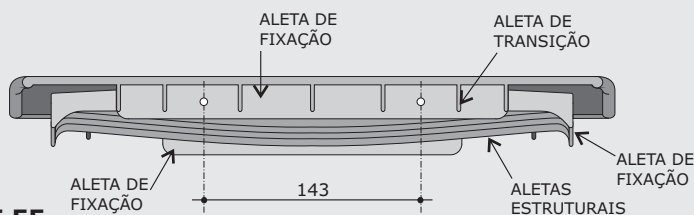

medidas em milímetros

Obs: Retirar amostra do padrão de textura.

* Projeto FDE com cessão de uso ao FNDE conforme Acordo de Cooperação Técnica (D.O.U. 25/03/2009)

DISCRIMINAÇÃO
**Conjunto
 para professor
 (CADEIRA)**
 Modelo FDE *

CJP-01

PÁGINA 20/25

REVISÃO

DATA 24/07/09

DISCRIMINAÇÃO

Conjunto para professor (CADEIRA)

Modelo FDE *

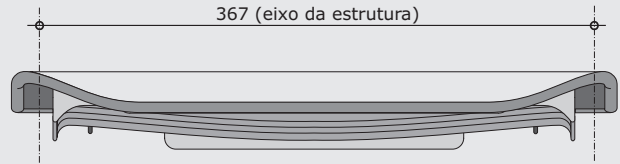

VISTA FRONTAL

ESC. 1:5

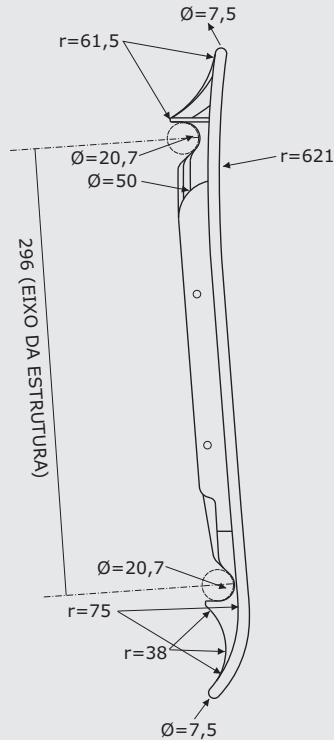

VISTA LATERAL

ESC. 1:5

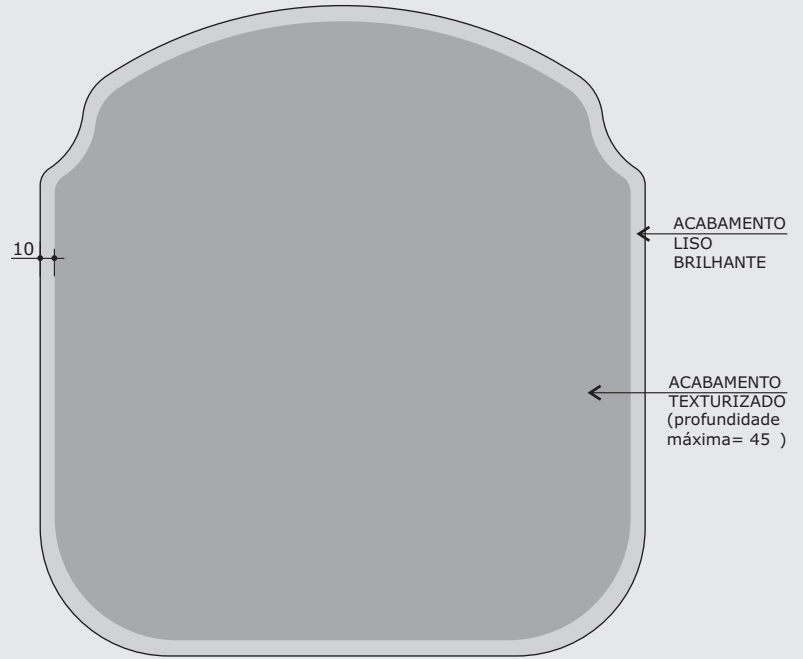

VISTA SUPERIOR - ACABAMENTO

ESC. 1:5

Apresentar em relevo no material injetado a seguinte informação:

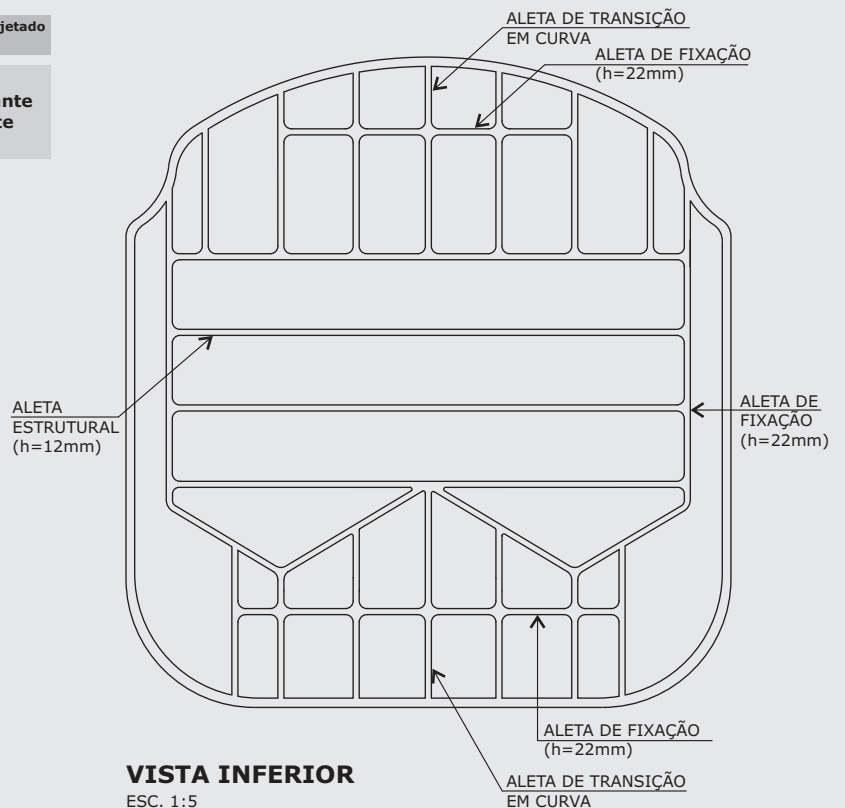
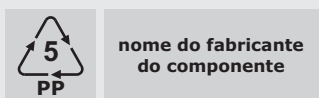

VISTA INFERIOR

ESC. 1:5

medidas em milímetros

Obs: Retirar amostra do padrão de textura.

* Projeto FDE com cessão de uso ao FNDE conforme Acordo de Cooperação Técnica (D.O.U. 25/03/2009)

DETALHE 7 - ENCOSTO EM COMPENSADO ANATÔMICO



CORTE AA
ESC. 1:5

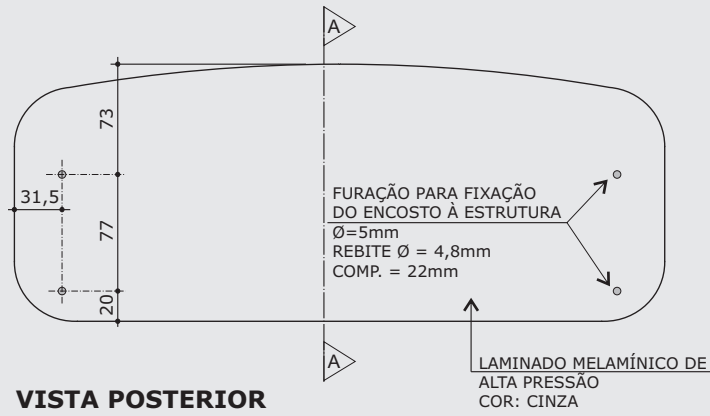

VISTA POSTERIOR
ESC. 1:5



VISTA LATERAL
ESC. 1:5

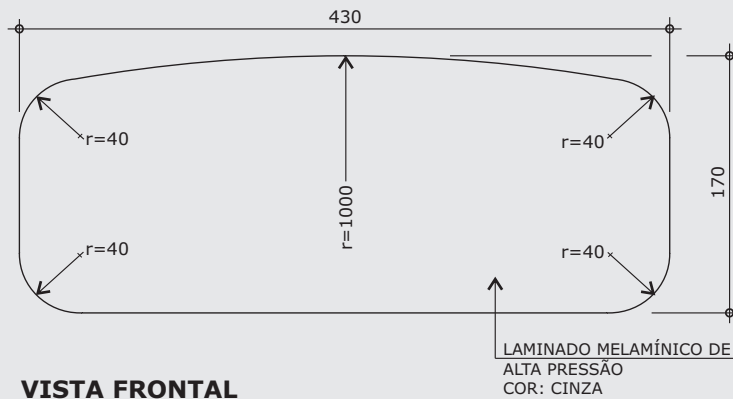

VISTA FRONTAL
ESC. 1:5

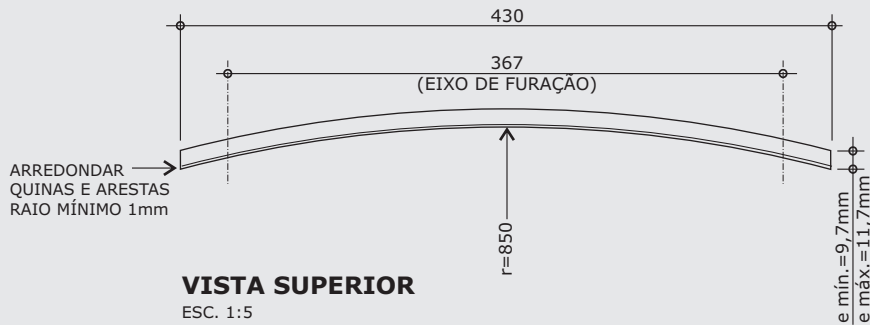

VISTA SUPERIOR
ESC. 1:5

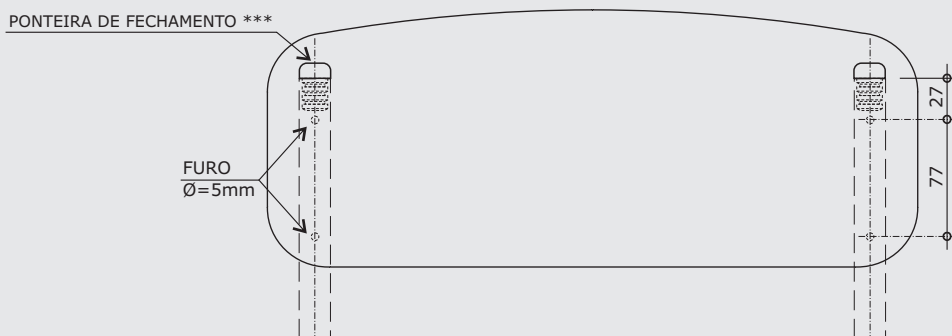

MONTAGEM
ESC. 1:5

CJP-01

PÁGINA 21/25
REVISÃO 2
DATA 24/07/09

DISCRIMINAÇÃO
**Conjunto
para professor
(CADEIRA)**
Modelo FDE *

*** Ponteiras de fechamento de topo somente deverão ser utilizadas em casos de assento e encosto confeccionados em compensado anatômico.

medidas em milímetros

CJP-01

PÁGINA 22/25
 REVISÃO 2
 DATA 24/07/09

DISCRIMINAÇÃO

**Conjunto
 para professor
 (CADEIRA)**

Modelo FDE *

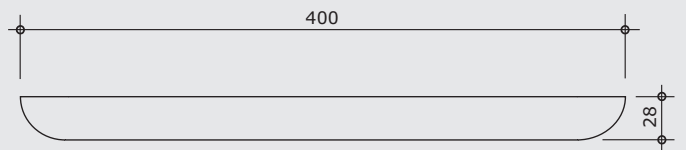

VISTA FRONTAL
 ESC. 1:5

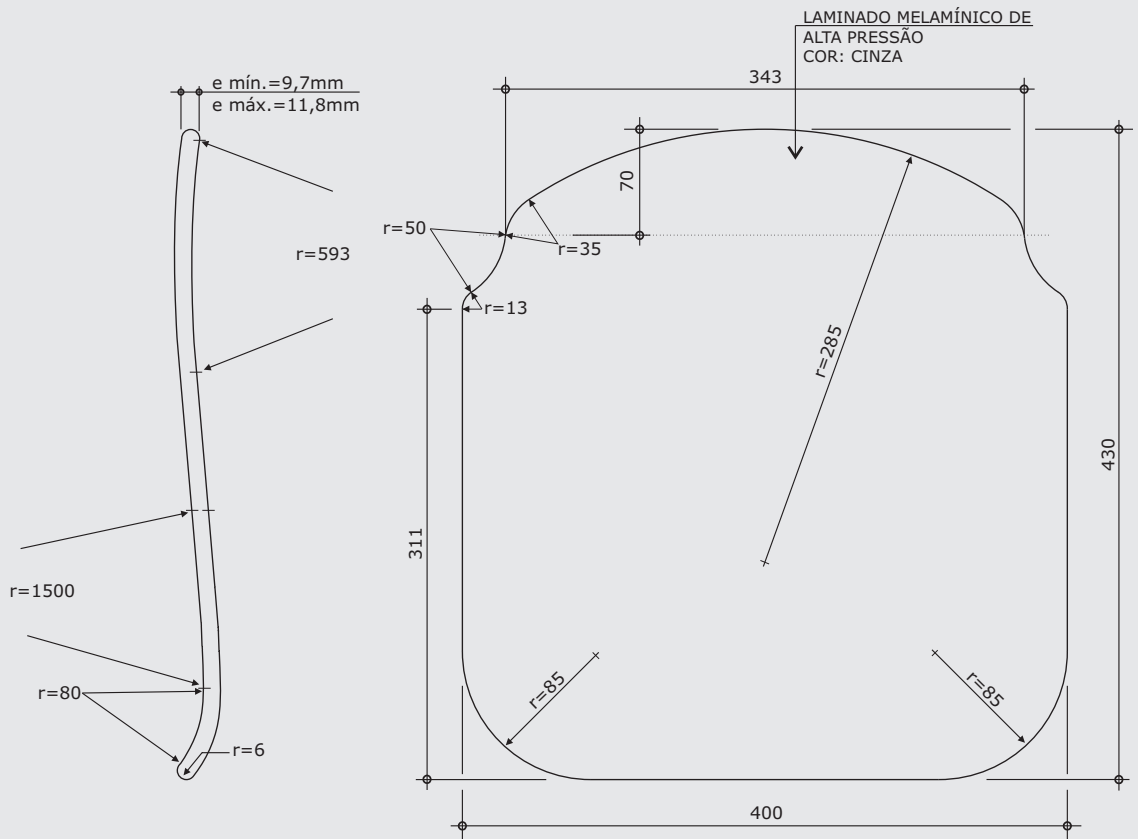

VISTA LATERAL
 ESC. 1:5

VISTA SUPERIOR
 ESC. 1:5

medidas em milímetros

* Projeto FDE com cessão de uso ao FNDE conforme Acordo de Cooperação Técnica (D.O.U. 25/03/2009)

CJP-01

PÁGINA 23/25

REVISÃO 2

DATA 24/07/09

DISCRIMINAÇÃO

**Conjunto
para professor
(CADEIRA)**

Modelo FDE *

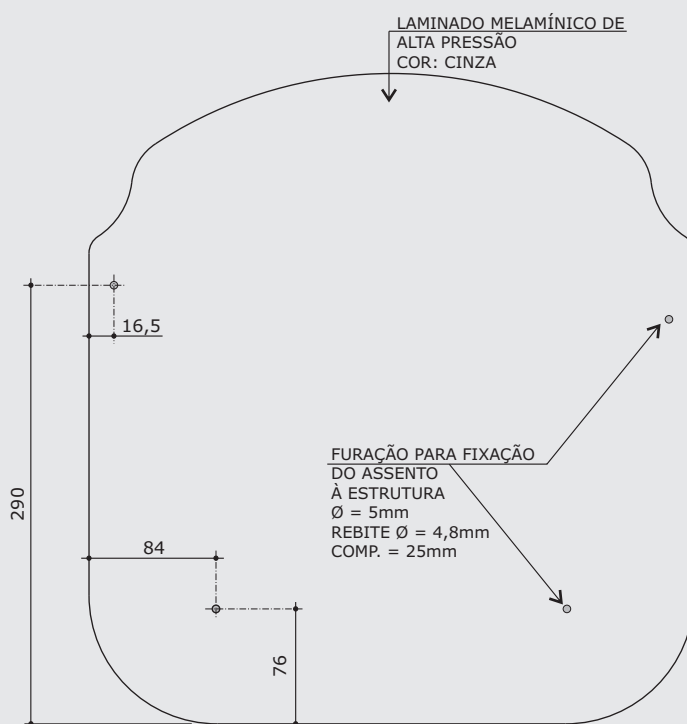

VISTA INFERIOR

ESC. 1:5

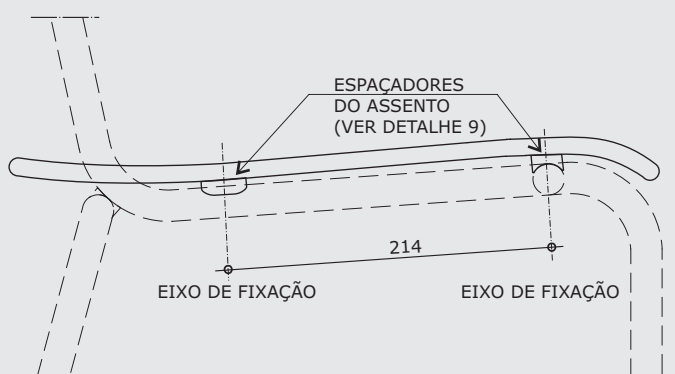

MONTAGEM

ESC. 1:5

medidas em milímetros

CJP-01

PÁGINA 24/25
 REVISÃO 2
 DATA 24/07/09

DISCRIMINAÇÃO

Conjunto para professor (CADEIRA)

Modelo FDE *

DETALHE 8 - SAPATA

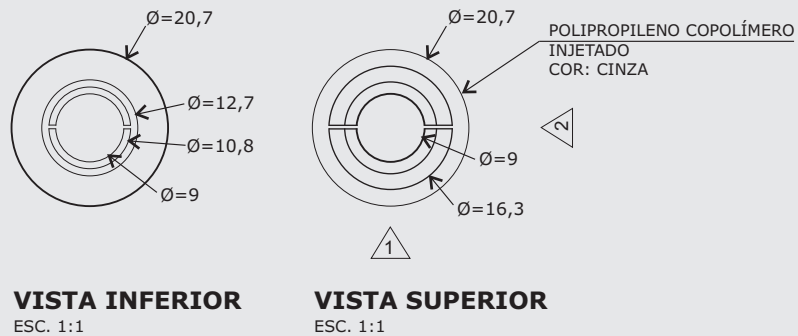
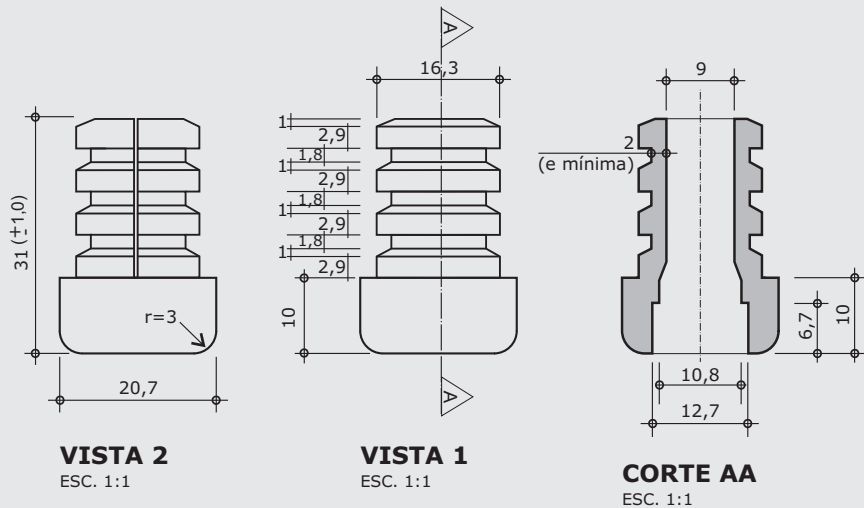

SAPATA

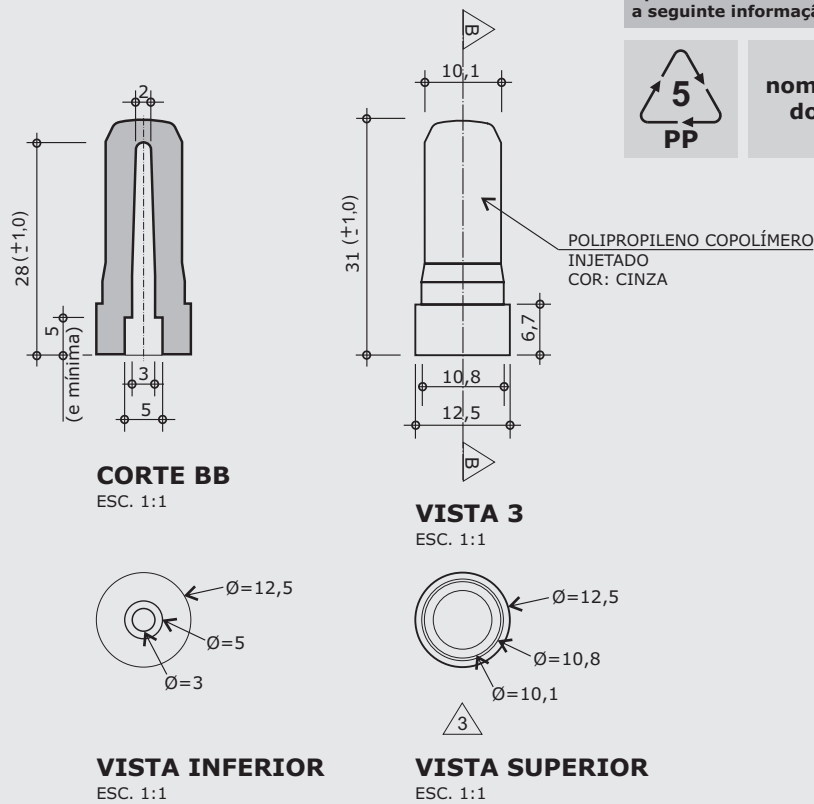

Apresentar em relevo no material injetado a seguinte informação:



nome do fabricante do componente

PINO EXPANSOR

medidas em milímetros

* Projeto FDE com cessão de uso ao FNDE conforme Acordo de Cooperação Técnica (D.O.U. 25/03/2009)

CJP-01

PÁGINA 25/25
 REVISÃO 2
 DATA 24/07/09

DISCRIMINAÇÃO

**Conjunto
 para professor
 (CADEIRA)**

Modelo FDE *

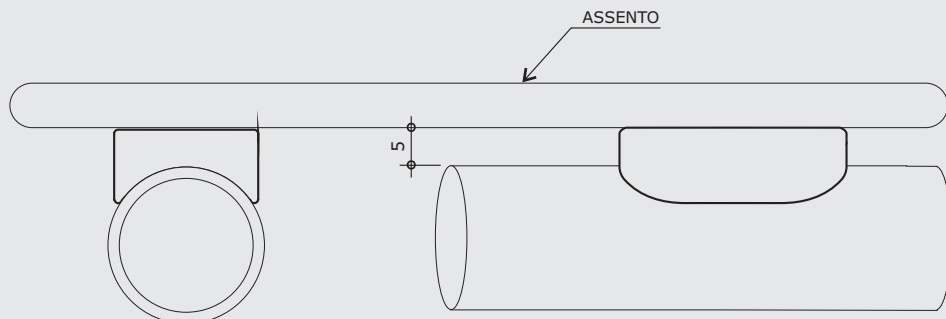

MONTAGEM

ESC. 1:1

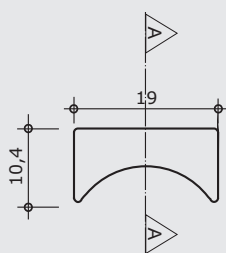

VISTA 1

ESC. 1:1

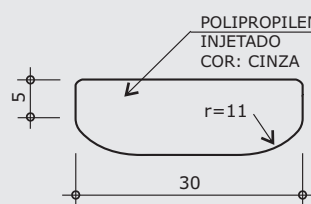

VISTA 2

ESC. 1:1



CORTE AA

ESC. 1:1

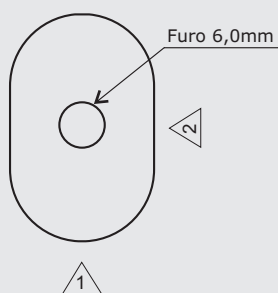

VISTA SUPERIOR

ESC. 1:1

Apresentar em relevo no material injetado a seguinte informação:



nome do fabricante
 do componente

medidas em milímetros