



OBSERVATÓRIO

EDUCA

EDUCAÇÃO PARA MOBILIDADE CONSCIENTE

ALUNO

1



OBSERVATÓRIO  
NACIONAL DE SEGURANÇA VIÁRIA





**ALUNO**

**1**



Observatório Educa  
Copyright© 2016 Observatório Nacional de Segurança Viária  
Novembro de 2016

**Observatório Nacional de Segurança Viária**

Rua Nove de Julho, 1953 – Vila Georgina  
13333-070 Indaiatuba (SP)  
Contatos: (19) 3801-4500 | [www.onsv.org.br](http://www.onsv.org.br)

**Observatório Nacional de Segurança Viária**

Coordenação executiva: José Aurelio Ramalho  
Coordenação geral: Paulo R. Guimarães Jr.  
Coordenação geral, pedagógica e técnica: Roberta Mantovani  
Revisão técnica: Daniela Gurgel | Paulo R. Guimarães Jr. | Renato Campestrini | Roberta Mantovani

**Pesquisa e desenvolvimento**

Fundamentação teórica: Érika Tartari | Mariangela Marini S. Pereira | Reni Paschoalino de Azevedo  
Ensino Fundamental I: Érika Tartari  
Ensino Fundamental II: Érika Tartari | Reni Paschoalino de Azevedo  
Histórias: Érika Tartari | Neide Pereira Pinto | Reni Paschoalino de Azevedo

**Projeto gráfico e editorial: Somos Editora**

Coordenação editorial: Neide Pereira Pinto  
Direção de arte: Sergio Alencar  
Projeto gráfico e editoração: André Lacasi  
Revisão ortográfica: Simone Zaccarias  
Ilustrações: Pingado Sociedade Ilustrativa

Dados Internacionais de Catalogação na Publicação (CIP)  
(Câmara Brasileira do Livro, SP, Brasil)

Patrocinou o desenvolvimento deste material a Seguradora Líder DPVAT.



ESTE SERÁ SEU LIVRO DE CONHECIMENTOS SOBRE TRÂNSITO.  
COLE AQUI SUA FOTO, FAÇA UM DESENHO E COLOQUE SUAS  
INFORMAÇÕES.



NOME:

ESCOLA:

TURMA:

PROFESSOR (A):

# SUMÁRIO

- 1** | **TODO MUNDO TRANSITA**
- 2** | **MEIOS PARA TRANSITAR**
- 3** | **LUGARES PARA TRANSITAR**
- 4** | **AQUILO QUE OUVIMOS NO TRÂNSITO**
- 5** | **O QUE VER NO TRÂNSITO?**
- 6** | **COMO SER VISTO NO TRÂNSITO?**
- 7** | **COMUNICAÇÃO É TUDO!**
- 8** | **A COMUNICAÇÃO ENTRE AS PESSOAS**
- 9** | **OS CÓDIGOS E OS SINAIS DE TRÂNSITO**

# UNIDADE 1



## ESPAÇO E SOCIEDADE

NESTA UNIDADE VOCÊ VAI APRENDER O QUE É TRÂNSITO, VAI CONHECER OS MEIOS DE TRANSPORTE E ENTENDER QUE CADA UM TEM SEU LUGAR NO ESPAÇO DE CIRCULAÇÃO.





## Todo mundo transita



TODOS OS DIAS VEMOS PESSOAS ANDANDO DE UM LADO PARA OUTRO. ELAS TRANSITAM A PÉ OU EM VEÍCULOS, POR VÁRIAS RAZÕES.

NOSSO AMIGO TITO MORA EM UM BAIRRO BEM MOVIMENTADO, POR ISSO ELE TRANSITA MUITO E, QUANDO ESTÁ EM CASA, ADORA FICAR NA JANELA OBSERVANDO OS VEÍCULOS E AS PESSOAS TRANSITANDO O TEMPO TODO.

QUANDO ACORDA, OUVI OS SONS QUE VÊM DAS RUAS E COMEÇA A IMAGINAR AS PESSOAS E OS VEÍCULOS SE MOVIMENTANDO LÁ FORA.

APÓS TOMAR O CAFÉ E ESCOVAR OS DENTES, TITO VAI PARA A ESCOLA COM SEU PAI. ASSIM QUE ENTRA NO CARRO, ELE USA O ASSENTO DE ELEVÇÃO E COLOCA O CINTO DE SEGURANÇA.



DA JANELA DO CARRO, ELE OBSERVA AS PESSOAS QUE VÃO TRABALHAR, ESTUDAR E AQUELAS QUE ESTÃO APENAS PASSEANDO. ÀS VEZES, OS MOVIMENTOS E OS SONS SÃO TANTOS QUE TITO NÃO SABE NEM PARA ONDE OLHAR.

QUANDO CHEGA À ESCOLA, OS MOVIMENTOS E OS SONS DO TRÂNSITO FICAM PARA TRÁS! É HORA DE TITO ESTUDAR.

E VOCÊ, JÁ PAROU PARA PENSAR QUE VIVEMOS A TRANSITAR?



## VOCABULÁRIO

- » **ASSENTO DE ELEVAÇÃO:** É UTILIZADO QUANDO A CRIANÇA ULTRAPASSA OS LIMITES DE TAMANHO PARA A UTILIZAÇÃO DAS CADEIRINHAS, MAS AINDA NÃO POSSUI ALTURA PARA USAR O CINTO DE TRÊS PONTOS DO VEÍCULO – CRIANÇAS ENTRE QUATRO E SETE ANOS E MEIO USAM ASSENTO DE ELEVAÇÃO E CINTO DE SEGURANÇA.
- » **PASSEIRO:** INDIVÍDUO QUE É TRANSPORTADO NO VEÍCULO PÚBLICO OU PARTICULAR.



**ATIVIDADE 1A**

OBSERVE O DESENHO E CIRCULE AS SITUAÇÕES SEMELHANTES AS QUE VOCÊ VÊ QUANDO TRANSITA.

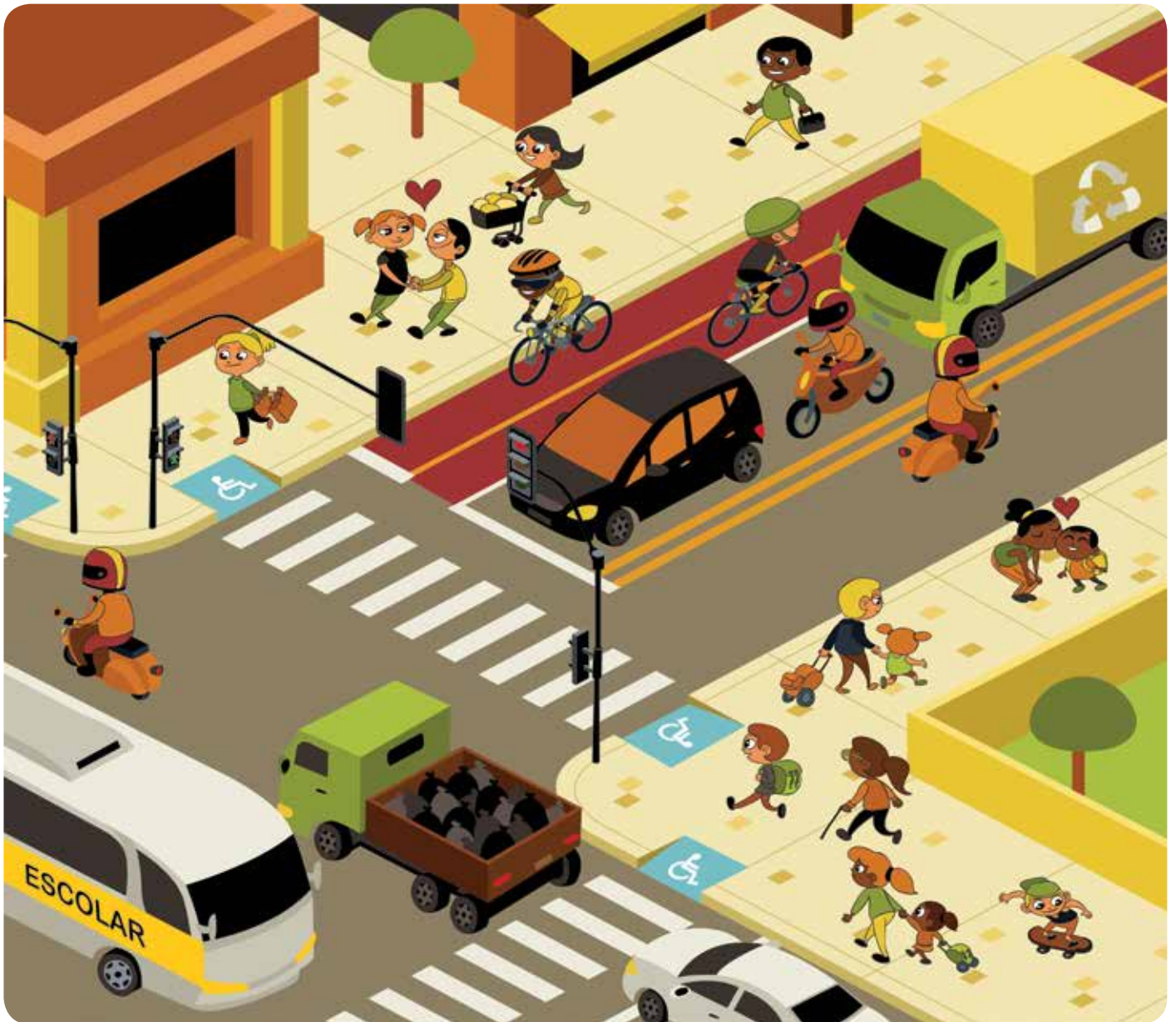
**SER E CONVIVER**

QUANDO TRANSITAMOS, DEVEMOS ESTAR SEMPRE ATENTOS PARA GARANTIR NOSSA SEGURANÇA E TAMBÉM A SEGURANÇA DOS OUTROS. ASSIM COMO TITO UTILIZA O ASSENTO DE ELEVAÇÃO E COLOCA O CINTO DE SEGURANÇA AO ENTRAR NO CARRO, ALGUMAS REGRINHAS SÃO IMPORTANTES PARA ESTARMOS PROTEGIDOS E EM SEGURANÇA.

## **ATIVIDADE 1B**

COLE FIGURAS, FOTOS OU FAÇA UM DESENHO QUE REPRESENTA O TRÂNSITO NO LUGAR ONDE VOCÊ MORA.

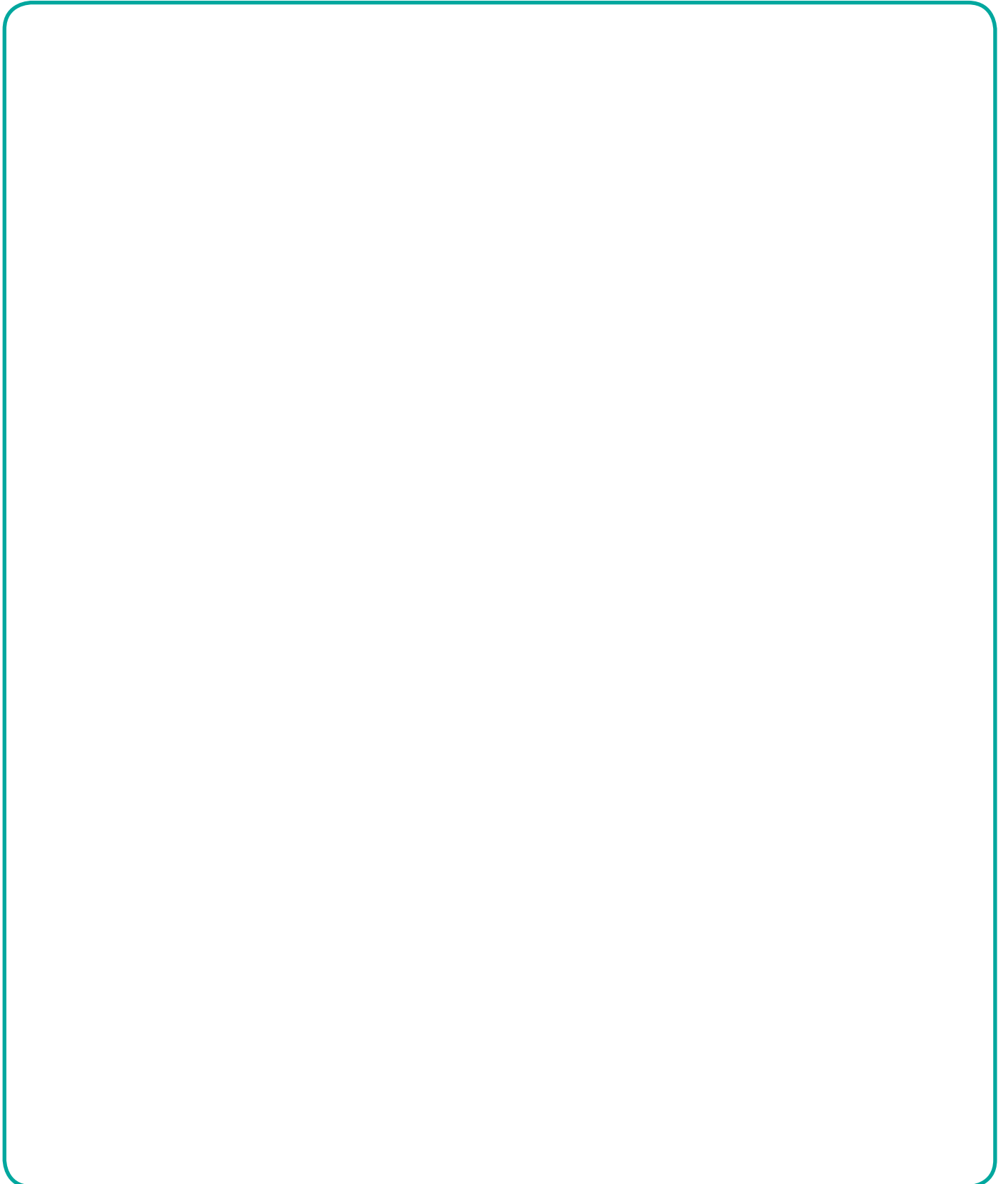

## ATIVIDADE 1C

PINTE OS ESPAÇOS PONTILHADOS E DESCUBRA UMA DAS FORMAS DE TRANSITAR.

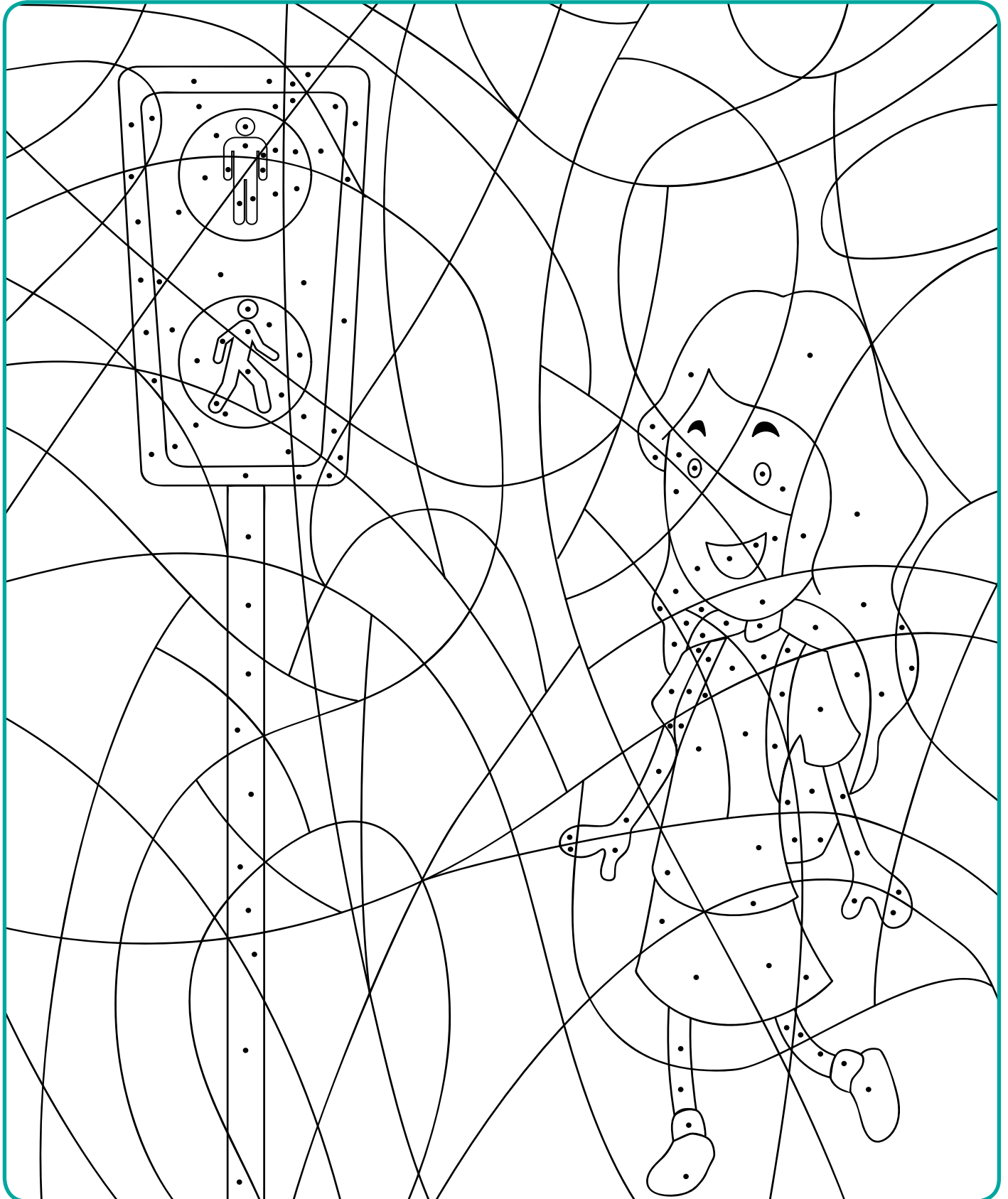



## ATIVIDADE 1D

LIGUE COM FIOS DE BARBANTE OU DE LÃ ALGUMAS FORMAS COMO TRANSITAMOS:



PASSAGEIRO DE CARRO

ÔNIBUS RODOVIÁRIO

PEDALAR

ANDAR A PÉ



**ATIVIDADE 1E**





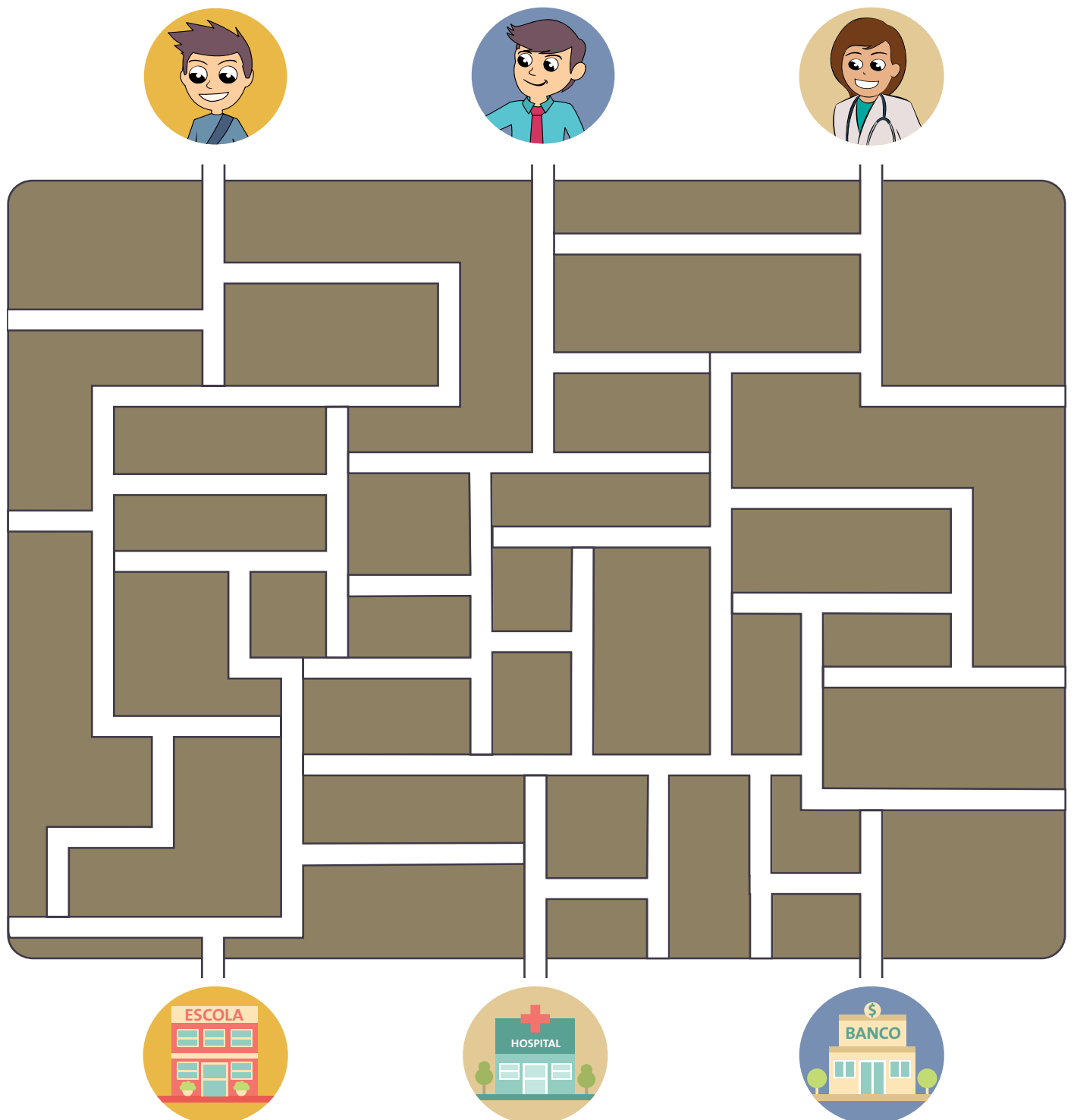



NA CASA DE TITO, TODO MUNDO ACORDA CEDO. SEU PAI O LEVA PARA A ESCOLA E DEPOIS VAI PARA A AGÊNCIA BANCÁRIA ONDE TRABALHA. SUA MÃE É ENFERMEIRA E TRABALHA EM UM HOSPITAL PERTO DA SUA CASA, POR ISSO VAI A PÉ OU DE BICICLETA.









AJUDE A FAMÍLIA DE TITO A CHEGAR A SEUS DESTINOS:



### ATIVIDADE 1F

PREENCHA OS ESPAÇOS COM AS LETRAS QUE CORRESPONDEM A CADA SÍMBOLO E  
DESCUBRA A ATITUDE QUE DEVEMOS TER QUANDO TRANSITAMOS:

								
T	G	E	A	N	I	L	Z	E

#### CUIDANDO



QUANDO TRANSITAMOS, SEJA A PÉ OU EM QUALQUER VEÍCULO, PARA IR À ESCOLA OU PASSEAR COM NOSSA FAMÍLIA, ENCONTRAMOS PESSOAS. ATITUDES CORRETAS GARANTEM UMA BOA CONVIVÊNCIA COM TODOS.

#### SIGA AS DICAS:

- ANDE SEMPRE NA CALÇADA;
- USE SEMPRE EQUIPAMENTOS DE SEGURANÇA;
- SEMPRE TRANSITE COM UM ADULTO.





LÁ NA PRÉ-HISTÓRIA, AS PESSOAS SÓ ANDAVAM A PÉ PARA IR DE UM LUGAR PARA OUTRO.

APÓS MUITOS E MUITOS ANOS ANDANDO LONGOS TRAJETOS A PÉ, E CANSADOS DE CARREGAR PESOS NAS COSTAS, PERCEBERAM QUE OS ANIMAIS ERAM MAIS FORTES E PODERIAM LEVAR, ALÉM DAS PESSOAS, SUAS MERCADORIAS.

E NÃO É QUE DEU CERTO? OS ANIMAIS FORAM UTILIZADOS E HOJE SÃO CONHECIDOS COMO **MEIO DE TRANSPORTE DE TRACÇÃO ANIMAL**.

COM O PASSAR DO TEMPO, O HOMEM PRECISOU TRANSPORTAR MAIS COISAS E TAMBÉM PERCORRER DISTÂNCIAS MAIORES. OS ANIMAIS JÁ NÃO ERAM MAIS SUFICIENTES. FOI NECESSÁRIO PENSAR EM OUTRAS FORMAS PARA IR E VIR DE UM LUGAR PARA OUTRO E TRANSPORTAR AS MERCADORIAS. ENTÃO, O HOMEM INVENTOU A RODA.

A INVENÇÃO DA RODA FOI MUITO IMPORTANTE E, MAIS TARDE, COM A INVENÇÃO DOS MOTORES, SURTIRAM OS PRIMEIROS **MEIOS DE TRANSPORTE TERRESTRES**, COMO OS ÔNIBUS, OS CARROS, OS CAMINHÕES, ETC.

CONFORME AS NECESSIDADES DAS PESSOAS AUMENTAVAM E SE MODIFICAVAM, SURTIRAM OUTROS MEIOS DE TRANSPORTE: O **FERROVIÁRIO**, O **AQUÁTICO** E O **AÉREO**.



SERÁ QUE OS NOSSOS AMIGOS DA PRÉ-HISTÓRIA IRIAM GOSTAR DE VIVER NOS DIAS DE HOJE? QUAL MEIO DE TRANSPORTE ELES IRIAM UTILIZAR?

CONTINUARIAM ANDANDO A PÉ OU ANDARIAM DE CARRO, DE TRANSPORTE ESCOLAR, DE BICICLETA, DE ÔNIBUS OU DE MOTOCICLETA?



## VOCABULÁRIO

- » **MEIOS DE TRANSPORTE AÉREOS:** TIPO DE TRANSPORTE PARA MOVIMENTO DE CARGAS E PESSOAS REALIZADO PELO AR.
- » **MEIOS DE TRANSPORTE AQUÁTICOS:** TIPO DE TRANSPORTE REALIZADO POR MEIO DE LAGOS, RIOS, MARES E OCEANOS. É CLASSIFICADO EM MARÍTIMO E HIDROVIÁRIO.
- » **MEIOS DE TRANSPORTE TERRESTRES:** TIPO DE TRANSPORTE EM QUE OCORRE O DESLOCAMENTO DE PESSOAS OU CARGAS POR TERRA PELOS MEIOS FERROVIÁRIO, RODOVIÁRIO E METROVIÁRIO.
- » **PEDESTRE:** PESSOA QUE ANDA A PÉ.
- » **PRÉ-HISTÓRIA:** CORRESPONDE AO PERÍODO DA HISTÓRIA QUE ANTECEDE A INVENÇÃO DA ESCRITA, EVENTO QUE MARCA O COMEÇO DOS TEMPOS HISTÓRICOS REGISTRADOS, E QUE OCORREU APROXIMADAMENTE EM 4.000 A.C.
- » **TRAÇÃO ANIMAL:** É UM TERMO UTILIZADO PARA DESIGNAR QUE UM ANIMAL CONDUZ UM VEÍCULO (CARROÇA, CARRUAGEM, ETC.).







**ATIVIDADE 2C**

O CENÁRIO ABAIXO É UMA CIDADE. DESENHE NO CENÁRIO OS MEIOS DE TRANSPORTE COMUNS A ESTE AMBIENTE.

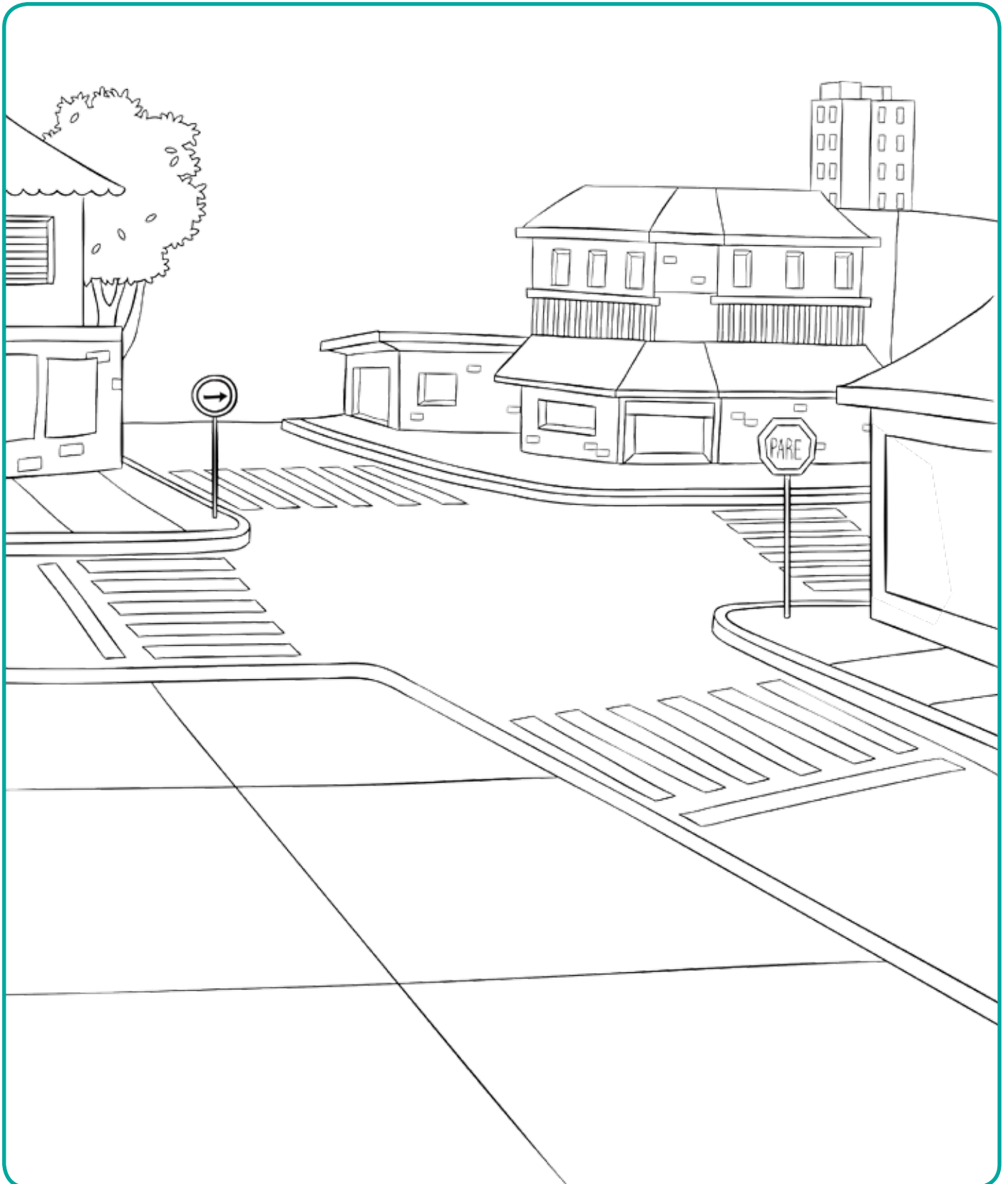

## ATIVIDADE 2D

O CENÁRIO ABAIXO É RURAL. DESENHE NO CENÁRIO OS MEIOS DE TRANSPORTE COMUNS A ESTE AMBIENTE.

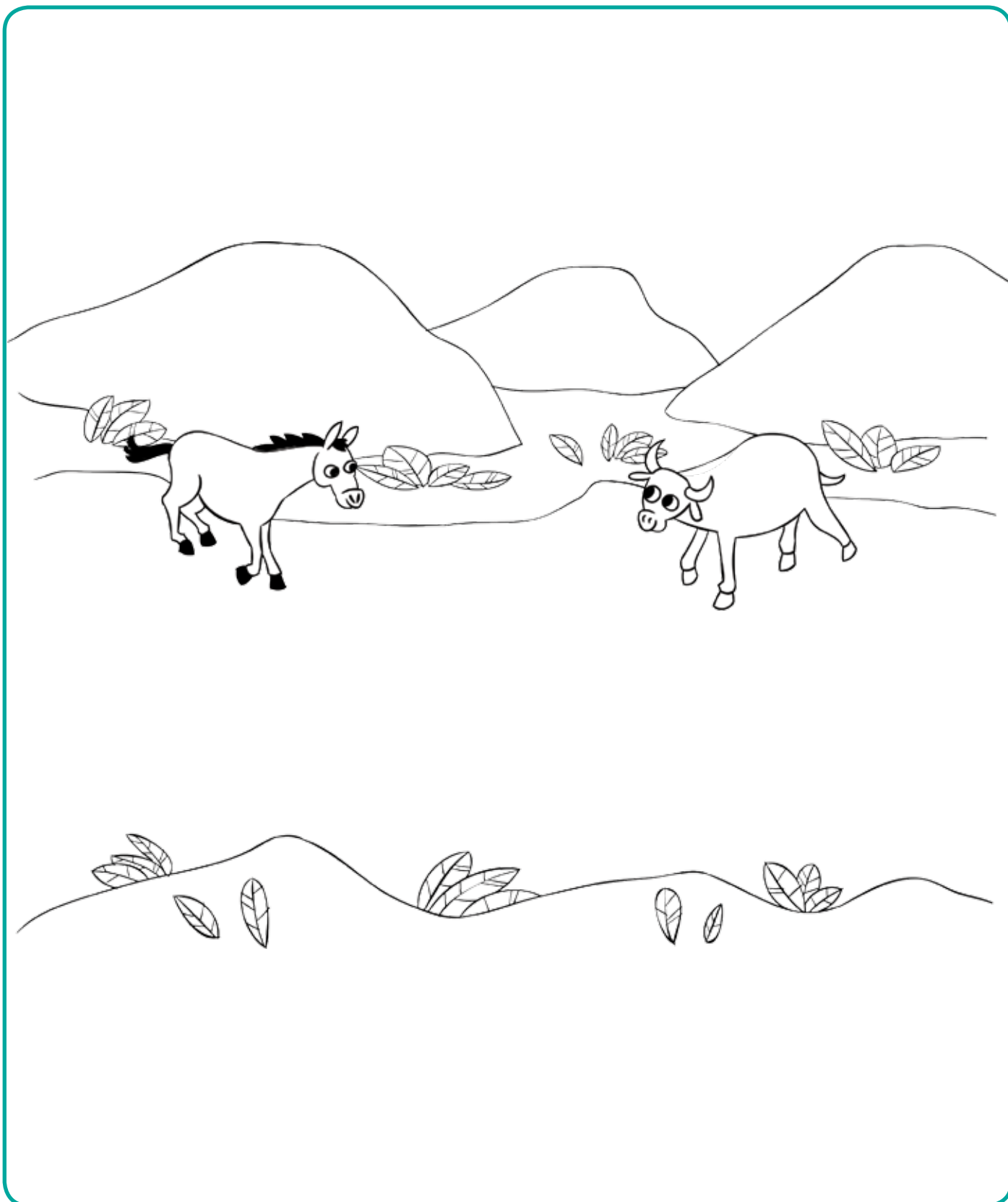



**ATIVIDADE 2E**

O CENÁRIO ABAIXO É DE UMA REGIÃO RIBEIRINHA. DESENHE NO CENÁRIO OS MEIOS DE TRANSPORTE COMUNS A ESTE AMBIENTE.

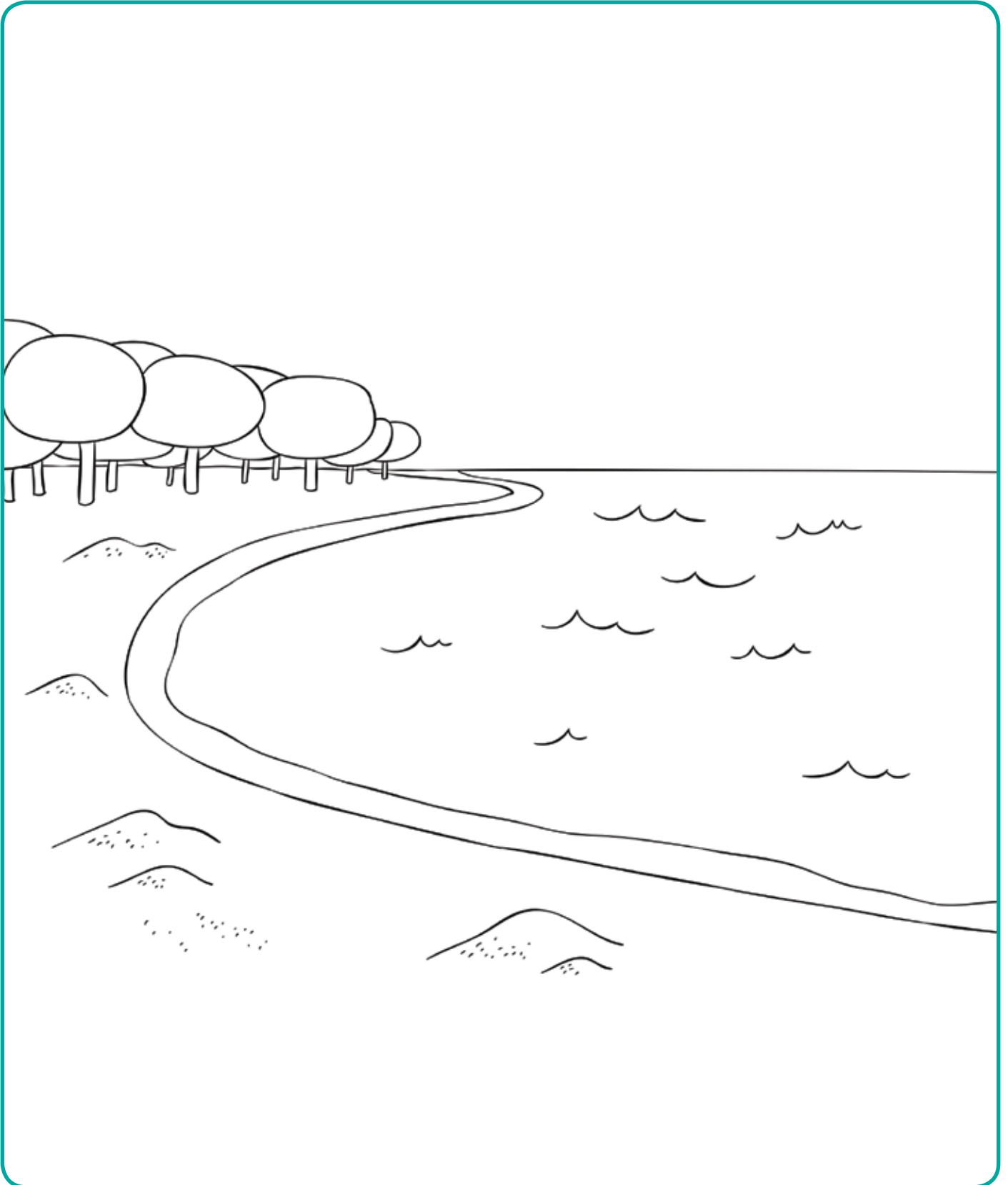

## ATIVIDADE 2F

PINTE OS PAPÉIS QUE VOCÊ ASSUME PARA TRANSITAR.

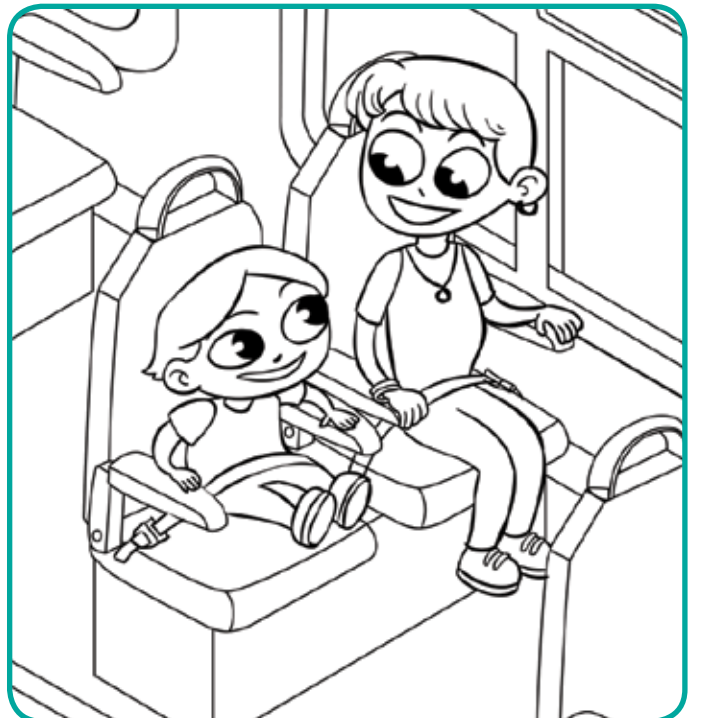
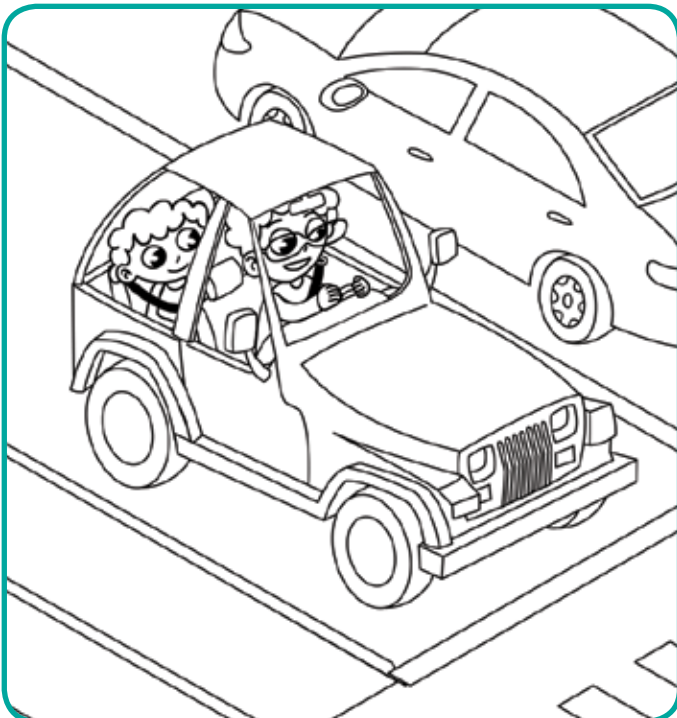
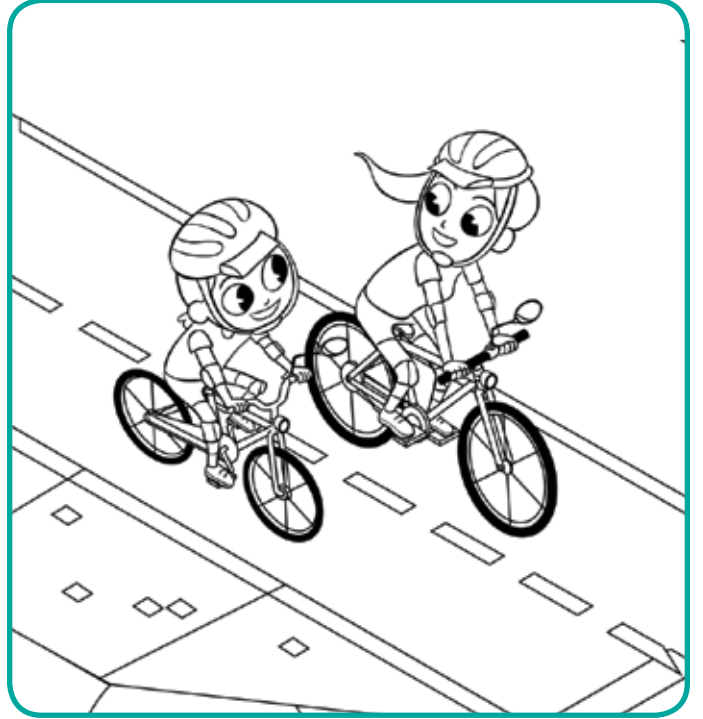
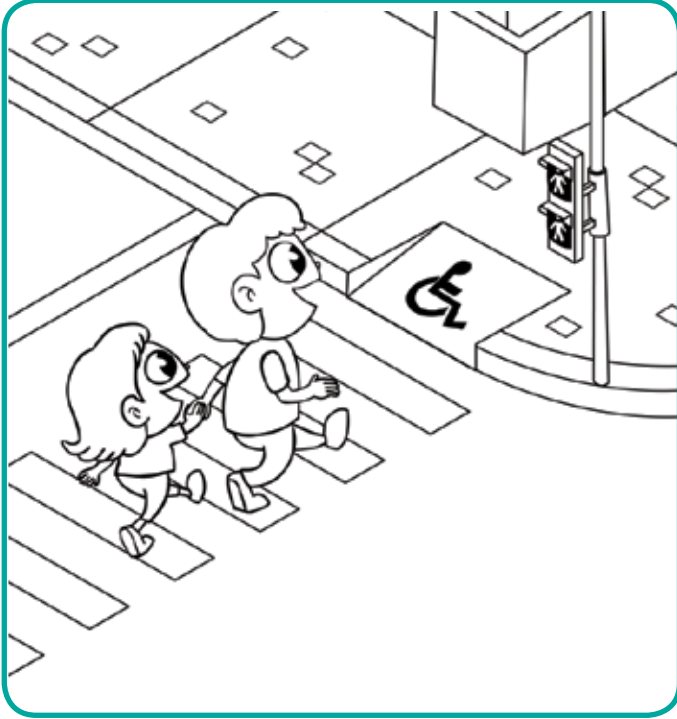





NÓS VIVEMOS EM SOCIEDADE. NAS CIDADES, SOMOS MUITAS PESSOAS MORANDO JUNTAS. DENTRO DE NOSSAS CASAS, NÓS FAZEMOS AS REGRAS. A CASA É UM LUGAR PARTICULAR DE CADA UM, PARTICULAR DE CADA FAMÍLIA.

AS RUAS, AS PRAÇAS E AVENIDAS DE NOSSAS CIDADES SÃO PÚBLICAS. ISSO QUER DIZER QUE SÃO DE TODOS NÓS, MORADORES E VISITANTES DE UMA CIDADE. PARA NÃO HAVER CONFUSÃO, EXISTEM REGRAS QUE SÃO PARA TODOS NÓS.

REGRAS SÃO UMA ESPÉCIE DE “COMBINADOS OU ACORDOS” QUE NOS AJUDAM A FICAR EM SEGURANÇA.

ENTRE OUTRAS SITUAÇÕES, ESSES “COMBINADOS” ORIENTAM SOBRE COMO UTILIZAR A RUA PARA TRANSITAR COM SEGURANÇA. DEFINEM OS LUGARES PARA OS PEDESTRES, PARA OS CARROS, PARA AS BICICLETAS, PARA OS ÔNIBUS... QUANDO TRANSITAMOS EM DIFERENTES LUGARES, DEVEMOS USAR AS REGRAS. VOCÊ USA ALGUMA REGRA NOS LUGARES ONDE TRANSITA?



CONHEÇA ALGUNS LUGARES PARA TRANSITAR:



CALÇADA



FAIXA DE PEDESTRE



CICLOVIA



CICLOFAIXA



PASSARELA

### ATIVIDADE 3A

NO DESENHO ABAIXO, ENCONTRE OS LUGARES ONDE OS PEDESTRES ESTÃO TRANSITANDO.

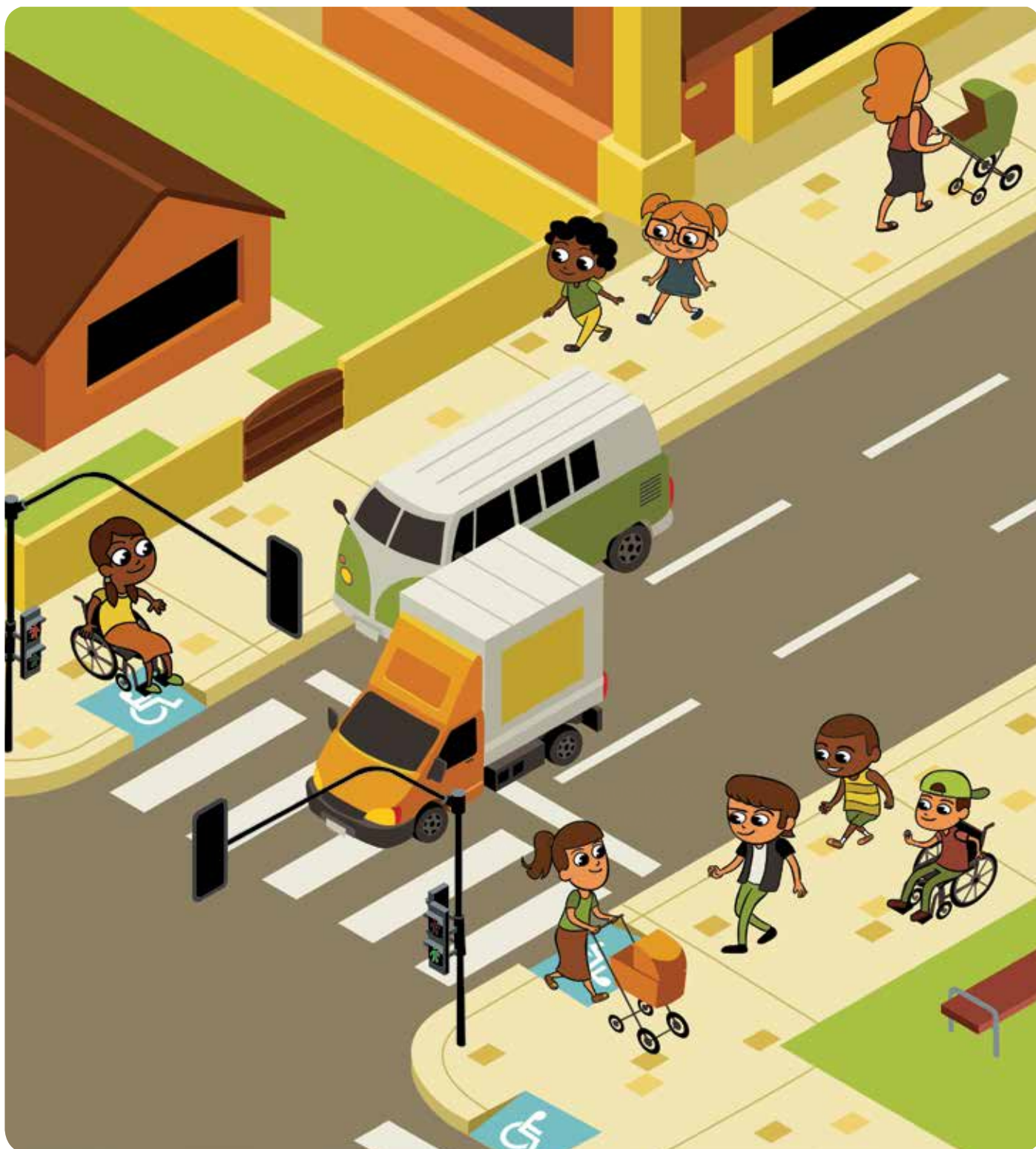



### ATIVIDADE 3B

OBSERVE ALGUNS LUGARES ONDE TRANSITAMOS A PÉ, E ESCREVA O NÚMERO CORRESPONDENTE DE CADA LUGAR NOS RETÂNGULOS.

Fotos: Vínicius Luz – Goiânia (GO)



PARQUE

CALÇADA

VIA RURAL

VIA URBANA

FAIXA DE PEDESTRE

PASSARELA

### ATIVIDADE 3C

RECORTE DE JORNAIS OU REVISTAS LUGARES QUE SÃO SEGUROS PARA AS PESSOAS TRANSITAREM A PÉ.





### ATIVIDADE 3D

NA ILUSTRAÇÃO ABAIXO ENCONTRAMOS ALGUMAS SITUAÇÕES NO TRÂNSITO QUE SÃO INSEGURAS. VOCÊ CONSEGUE IDENTIFICÁ-LAS? ASSINALE MARCANDO COM UM "X".



**ATIVIDADE 3E**

CONVERSE COM SEUS AMIGOS SOBRE AS SITUAÇÕES OBSERVADAS DA ATIVIDADE 3D. ESCOLHA UMA DELAS E DESENHE A AÇÃO PARA TORNÁ-LA MENOS PERIGOSA.

A large empty rounded rectangular box with a teal border, intended for the student to draw an action to make a situation less dangerous.

**ATIVIDADE 3F**

IDENTIFIQUE NO QUADRO ABAIXO LOCAIS SEGUROS PARA O PEDESTRE TRANSITAR:

**PRAÇA – CALÇADA – FAIXA DE PEDESTRE  
PARQUES – PASSARELA**

W	E	J	D	T	X	W	Y	P	S	W	O	D	W	Y
F	A	I	X	A	D	E	P	E	D	E	S	T	R	E
R	V	T	G	L	C	D	V	G	F	R	I	F	R	T
U	C	O	L	X	N	P	R	A	Ç	A	X	J	P	K
I	V	P	P	A	M	Q	E	N	T	I	C	K	H	L
O	B	M	B	X	P	Y	S	P	A	R	Q	U	E	S
Ç	V	D	S	D	N	P	S	H	G	V	S	Z	R	I
C	A	L	Ç	A	D	A	D	J	L	I	G	T	T	U
A	L	M	J	M	S	S	T	K	Y	U	L	Y	K	Y
F	O	T	P	A	S	S	A	R	E	L	A	D	Q	R





# UNIDADE 2



## SER HUMANO E AMBIENTE

NESTA UNIDADE, VOCÊ APRENDERÁ COMO OS ÓRGÃOS DOS SENTIDOS NOS AJUDAM A TRANSITAR COM MAIS SEGURANÇA E A IMPORTÂNCIA DO VER E SER VISTO NO TRÂNSITO.





VOCÊ JÁ PRESTOU ATENÇÃO QUE, QUANDO TRANSITAMOS, PODEMOS VER E OUVIR MUITAS COISAS?

IAGO NÃO PRESTAVA ATENÇÃO AOS SONS DA RUA, ATÉ O DIA EM QUE FOI PASSEAR NA PRAÇA COM SUA MÃE. ELES FECHARAM OS OLHOS E BRINCARAM DE IDENTIFICAR OS SONS.

IAGO OUVIU VOZES DE PESSOAS, BUZINAS DOS VEÍCULOS E, AO OUVIR O SOM DE APITO, ACHOU ESTRANHO. ABRIU OS OLHOS E VIU O AGENTE DE TRÂNSITO AJUDANDO UMA SENHORA NA TRAVESSIA DA RUA.

MESMO COM O BARULHO, IAGO CONSEGUIU OUVIR OS PÁSSAROS CANTANDO.

CONTINUOU O PASSEIO E, QUANDO ESTAVA ANDANDO PELA CALÇADA COM A SUA MÃE, OUVIU UM CHORO. OLHOU PARA DENTRO DE UM CARRO ESTACIONADO E VIU UMA MENINA QUE NÃO QUERIA COLOCAR O CINTO DE SEGURANÇA.



PIU PIU PIU PIU

VR RUUMM

TEVE VONTADE DE IR ATÉ LÁ E DIZER PARA ELA QUE O CINTO É MUITO IMPORTANTE PARA A SUA SEGURANÇA!

QUANDO CHEGOU EM CASA, CORREU E CONTOU PARA SEU PAI QUE O PASSEIO FOI MUITO DIVERTIDO E AINDA APRENDEU ALGUMAS REGRAS PARA CIRCULAR COM SEGURANÇA E A IDENTIFICAR VÁRIOS SONS.

VOCÊ TAMBÉM OUVI MUITOS SONS QUANDO TRANSITA?



## CUIDANDO



COM OS OUVIDOS, OUVIMOS O QUE SE PASSA À NOSSA VOLTA, A VOZ DAS PESSOAS, OS SONS DA NATUREZA, DO TRÂNSITO, ETC.

OS SONS PODEM NOS ALERTAR SOBRE VÁRIAS SITUAÇÕES NA RUA, POR ISSO DEVEMOS ESTAR SEMPRE ATENTOS, ESCUTANDO E CIRCULANDO COM BASTANTE CUIDADO.

## ATIVIDADE 4A

PINTE O ÓRGÃO DO SENTIDO UTILIZADO PARA OUVIR OS SONS DO TRÂNSITO.



### ATIVIDADE 4B

QUANDO VOCÊ TRANSITA, VOCÊ TAMBÉM OUVI MUITAS COISAS?

DESENHE A SI MESMO NO CÍRCULO CENTRAL E LIGUE OS PONTOS AO QUE VOCÊ OUVI QUANDO TRANSITA.

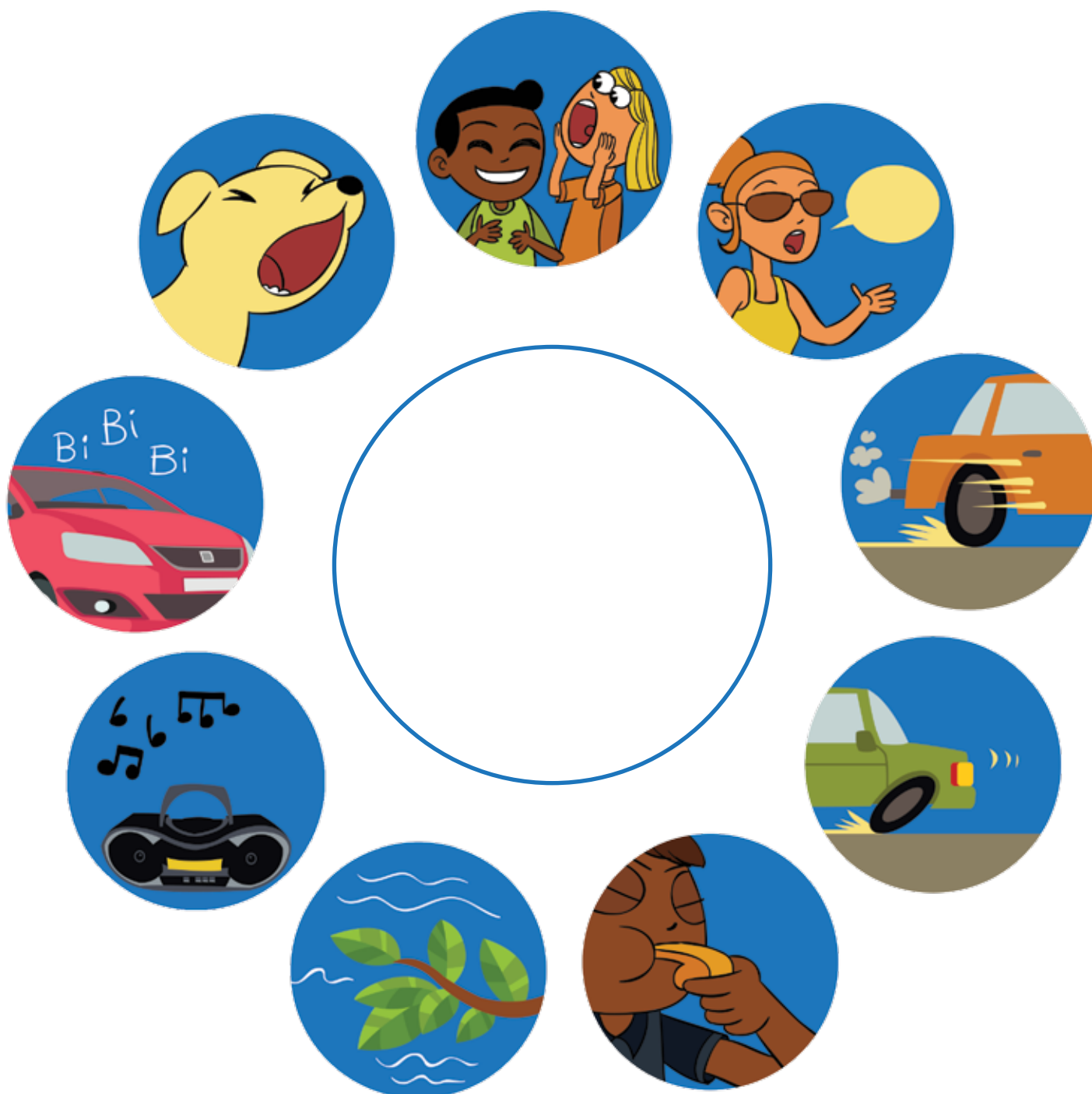



### ATIVIDADE 4C

VOCÊ CONSEGUE IDENTIFICAR OS SONS APENAS OLHANDO PARA A IMAGEM ABAIXO? CIRCULE OS SONS REPRESENTADOS E CONVERSE COM SEUS AMIGOS SOBRE O QUE ELES SIGNIFICAM.



---



---



---

### ATIVIDADE 4D

OBSERVE A IMAGEM ABAIXO E DESENHE AS CARINHAS NOS QUADRADOS DE ACORDO COM A ATITUDE DOS PERSONAGENS:



ATITUDES SEGURAS



ATITUDES INSEGURAS





## ATIVIDADE 4E

OBSERVE AS ILUSTRAÇÕES ABAIXO E VEJA COMO A AUDIÇÃO NOS ALERTA SOBRE OS RISCOS NO TRÂNSITO.



## ATIVIDADE 4F

DESENHE UMA ATITUDE CORRETA RELACIONADA AOS SENTIDOS QUE VOCÊ APRENDEU SOBRE O TRÂNSITO.

A large, empty rounded rectangular box with a blue border, intended for the student to draw a correct attitude related to the senses learned about traffic.



TITO TEVE MAIS UMA OPORTUNIDADE PARA PRESTAR ATENÇÃO NAS COISAS QUE EXISTEM NO SEU BAIRRO. FOI NO DIA EM QUE IA PARA ESCOLA COM SEU PAI E O PNEU DO CARRO FUROU.

ENQUANTO ESPERAVA A TROCA DO PNEU, TITO FICOU OLHANDO TUDO QUE ACONTECIA AO SEU REDOR. E NÃO É QUE ACHOU BEM INTERESSANTE FICAR ALI OBSERVANDO O MOVIMENTO?

VIU UMA SENHORA VARRENDO A CALÇADA, ALGUMAS PESSOAS CAMINHANDO NO PARQUE, UM DEFICIENTE VISUAL PASSEANDO COM SEU CACHORRO.

SÓ SE LEMBROU DO PNEU FURADO QUANDO SEU PAI ENTROU NO CARRO E DISSE QUE JÁ PODERIAM PROSSEGUIR EM SEGURANÇA.



NO CAMINHO, CONTOU QUE FICOU IMPRESSIONADO COM UM CACHORRO QUE LEVAVA O SEU DONO PARA PASSEAR. SEU PAI RIU E EXPLICOU QUE ALGUNS DEFICIENTES VISUAIS UTILIZAM CÃES GUIAS TREINADOS PARA AUXILIÁ-LOS EM SEUS TRAJETOS.

QUANDO TITO PERCEBEU, JÁ HAVIA CHEGADO À ESCOLA. ATÉ ACHOU LEGAL TER PARADO NA RUA PARA CONSERTAR O PNEU FURADO.



## ATIVIDADE 5A

PINTE O ÓRGÃO DO SENTIDO UTILIZADO PARA VER OS ELEMENTOS DO TRÂNSITO.

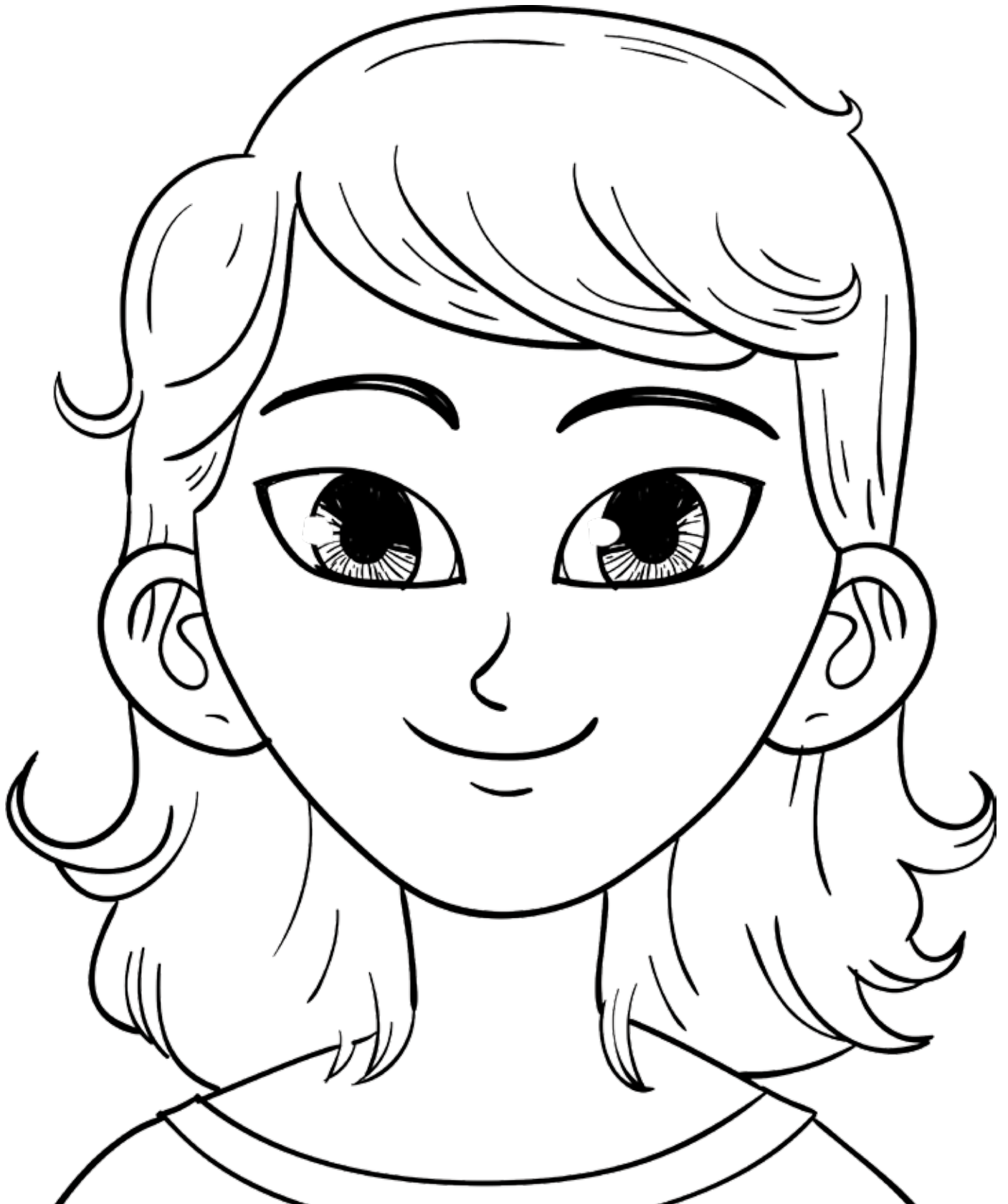



### ATIVIDADE 5B

QUANDO VOCÊ TRANSITA, VOCÊ TAMBÉM VÊ MUITAS COISAS?

DESENHE A SI MESMO NO CÍRCULO CENTRAL E LIGUE OS PONTOS AO QUE VOCÊ VÊ QUANDO TRANSITA.





## ATIVIDADE 5C

APONTE NA IMAGEM ABAIXO ALGUNS OBJETOS QUE PODEM SER ENCONTRADOS QUANDO VOCÊ TRANSITA E OBSERVA TUDO COM ATENÇÃO. PINTE-OS DE SUA COR PREFERIDA.

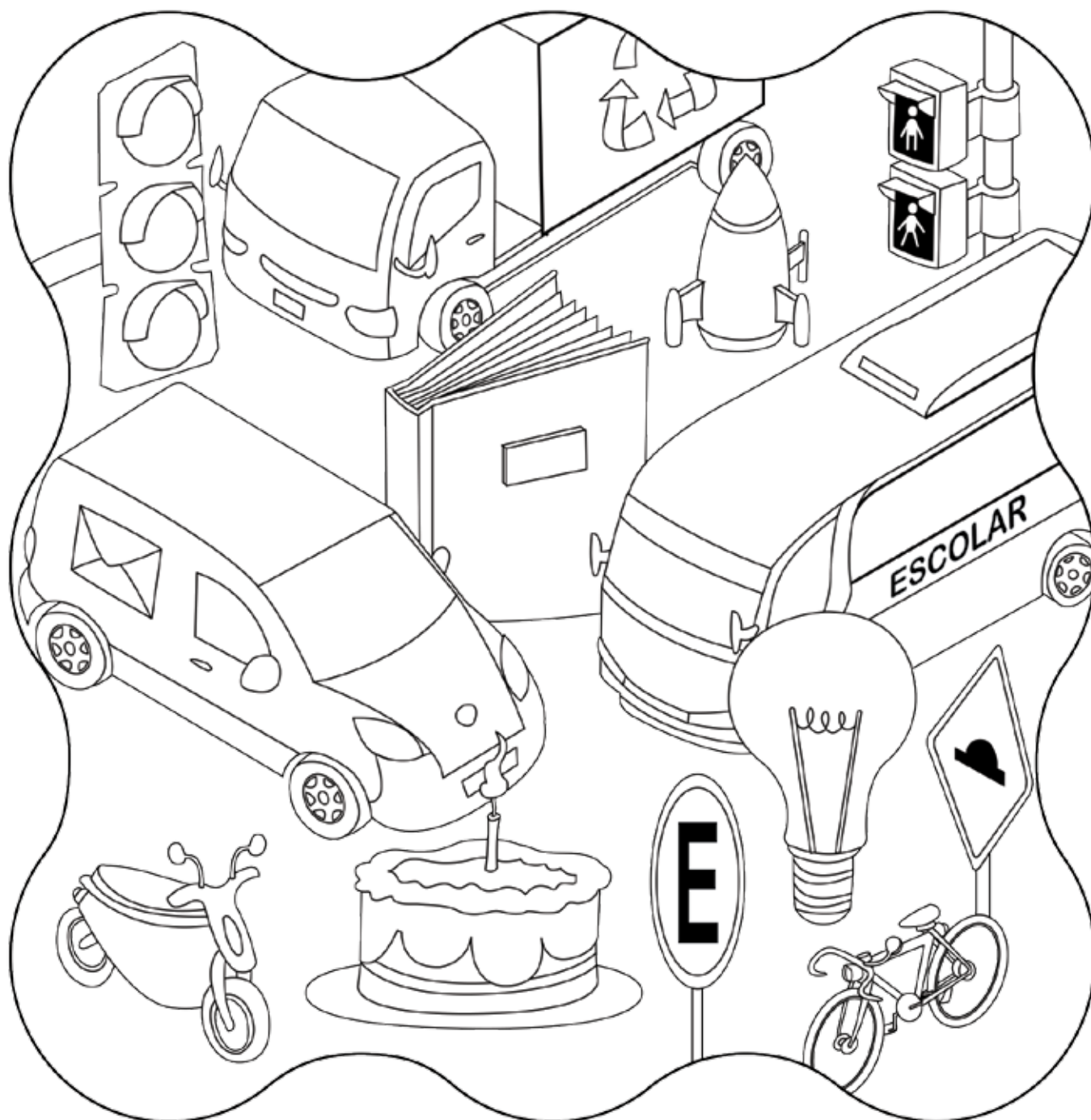

QUANTOS DESSES OBJETOS SÃO ENCONTRADOS NO TRÂNSITO?

**ATIVIDADE 5D**

ENCONTRE NO DIAGRAMA AS PALAVRAS QUE REPRESENTAM ALGO QUE VOCÊ VÊ NO TRÂNSITO:







**PLACAS – ANIMAIS – VEÍCULOS  
PESSOAS – NATUREZA**





B	M	W	U	V	T	K	Y	D	B	M	W	U	N	W
R	J	F	M	A	N	I	M	A	I	S	H	M	L	U
T	A	L	H	U	V	P	R	H	P	T	U	G	Y	G
U	C	O	L	C	N	W	U	P	E	S	S	O	A	S
I	V	P	P	Q	M	Q	E	N	W	I	C	K	H	L
N	A	T	U	R	E	Z	A	K	V	U	X	J	P	K
A	A	M	J	M	T	K	Y	D	Y	O	D	G	O	L
X	D	D	C	O	B	R	T	P	L	A	C	A	S	T
F	A	T	P	A	V	E	Í	C	U	L	O	S	Q	R
V	S	R	Y	X	R	I	D	S	H	G	X	M	W	Y











### ATIVIDADE 5E

OBSERVE O CÓDIGO E DESCUBRA A PRINCIPAL REGRA PARA OS PEDESTRES QUANDO TRANSITAM:

						
E	R	I	V	T	S	O

## ATIVIDADE 5F

### ATRAVÉS DA MINHA JANELA

PODEMOS VER MUITAS COISAS ATRAVÉS DA JANELA DE NOSSAS CASAS. VOCÊ JÁ PAROU POR ALGUNS INSTANTES PARA OBSERVAR O QUE ACONTECE DO LADO DE FORA?

DESENHE EM UMA FOLHA DE SULFITE O QUE VOCÊ VÊ DA SUA JANELA.

COLE NO ESPAÇO ABAIXO O SEU DESENHO.

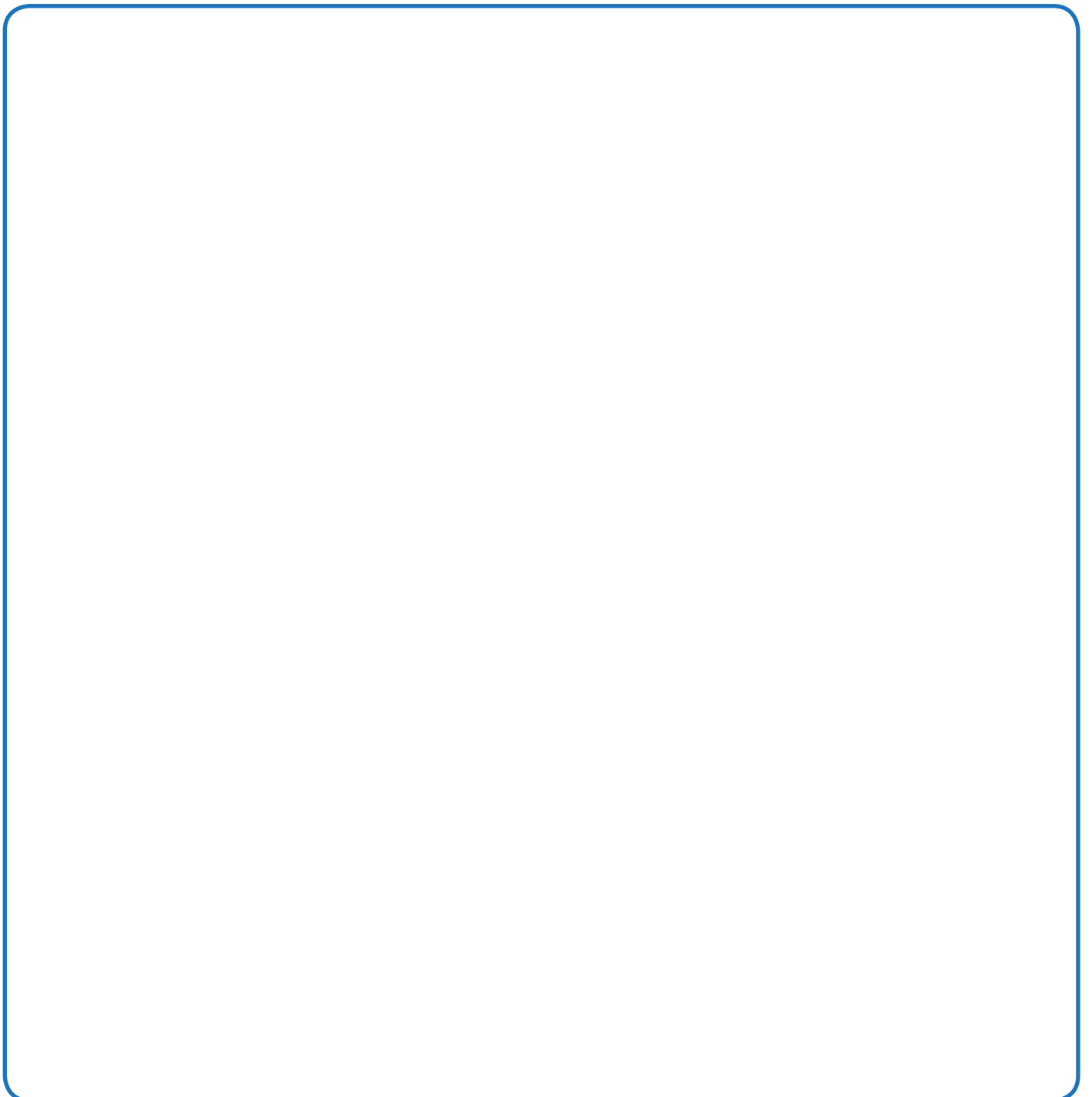





HOJE HUGO SENTIU A FALTA DO SEU MELHOR AMIGO NA SALA DE AULA. PERGUNTOU POR ELE, MAS NINGUÉM TINHA VISTO THEO.

MAS, COMO DEPOIS DO ALMOÇO A TURMA SE ENCONTRAVA PARA BRINCAR NA PRAÇA OU JOGAR BOLA NO CAMPINHO DO BAIRRO, FICOU TRANQUILO. AFINAL, THEO NUNCA PERDEU UMA BRINCADEIRA.



NO ENTANTO, ELE NÃO APARECEU E HUGO FICOU SERIAMENTE PREOCUPADO. THEO DEVERIA TER ARRUMADO ALGUMA CONFUSÃO COM OS VIZINHOS, PORQUE ADORAVA PERTURBAR A VIDA DE TODO MUNDO NO BAIRRO.

HUGO FOI ATÉ A CASA DE THEO E DESCOBRIU QUE O AMIGO TINHA MACHUCADO A PERNA POR CAUSA DA SUA BRINCADEIRA PREDILETA NA RUA: ELE SE ESCONDIA ATRÁS DAS ÁRVORES E ATRAVESSAVA A RUA CORRENDO PARA DAR SUSTO NOS COLEGAS.

HUGO SEMPRE PEDIA PARA THEO NÃO FAZER ESSA BRINCADEIRA PORQUE SABIA QUE ERA MUITO PERIGOSA. AO ATRAVESSAR A RUA, TEMOS QUE FICAR BEM VISÍVEIS PARA O MOTORISTA NOS VER. NUNCA NOS ESCONDER ATRÁS DE ÁRVORES, POSTES OU DE ALGUMA OUTRA COISA.



THEO, FAZENDO CARA DE QUEM SABE TUDO DISSE:

– AGORA SÓ VOU ATRAVESSAR A RUA NA FAIXA DE PEDESTRES E, QUANDO NÃO TIVER FAIXA DE PEDESTRE OU PASSAGEM, VOU ATRAVESSAR NO SENTIDO PERPENDICULAR AO DE SEU EIXO E NA CONTINUAÇÃO DA CALÇADA. VOCÊ SABE O QUE SIGNIFICA, NÉ?



THEO NEM SE IMPORTOU PARA A CARA DE ESPANTO DE HUGO E CONTINUOU:

– E TEM MAIS, SÓ ATRAVESSO QUANDO TIVER CERTEZA QUE NÃO VOU ATRAPALHAR O TRÂNSITO E NUNCA VOU PARAR OU DEMORAR NO MEIO DA RUA SEM NECESSIDADE.

– JÁ SEI, VOCÊ QUER SABER COMO APRENDI TUDO ISSO, CERTO? VOU CONTAR! DEPOIS DO SUSTO QUE LEVEI QUANDO ME MACHUQUEI, RESOLVI OUVIR OS CONSELHOS E A ORIENTAÇÃO DO AGENTE DE TRÂNSITO. SE TIVER ALGUMA DÚVIDA SOBRE COMO ATRAVESSAR A RUA É SÓ PERGUNTAR, SEI TUDO. – E SNOBA THEO.

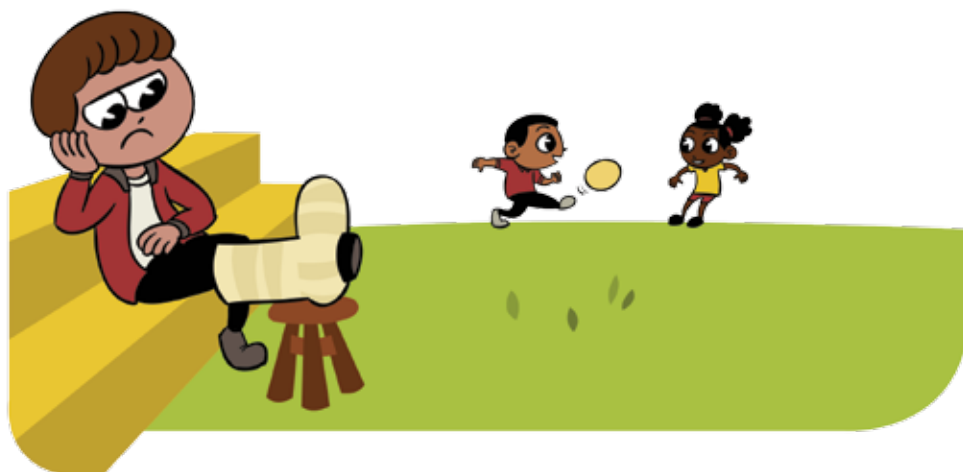

## VOCABULÁRIO

» **PERPENDICULAR:** ÂNGULO RETO EM RELAÇÃO AO CRUZAMENTO DE DUAS RETAS OU PLANOS.



## ATIVIDADE 6A

DESENHE ABAIXO A CENA QUANDO THEO SE MACHUCOU.

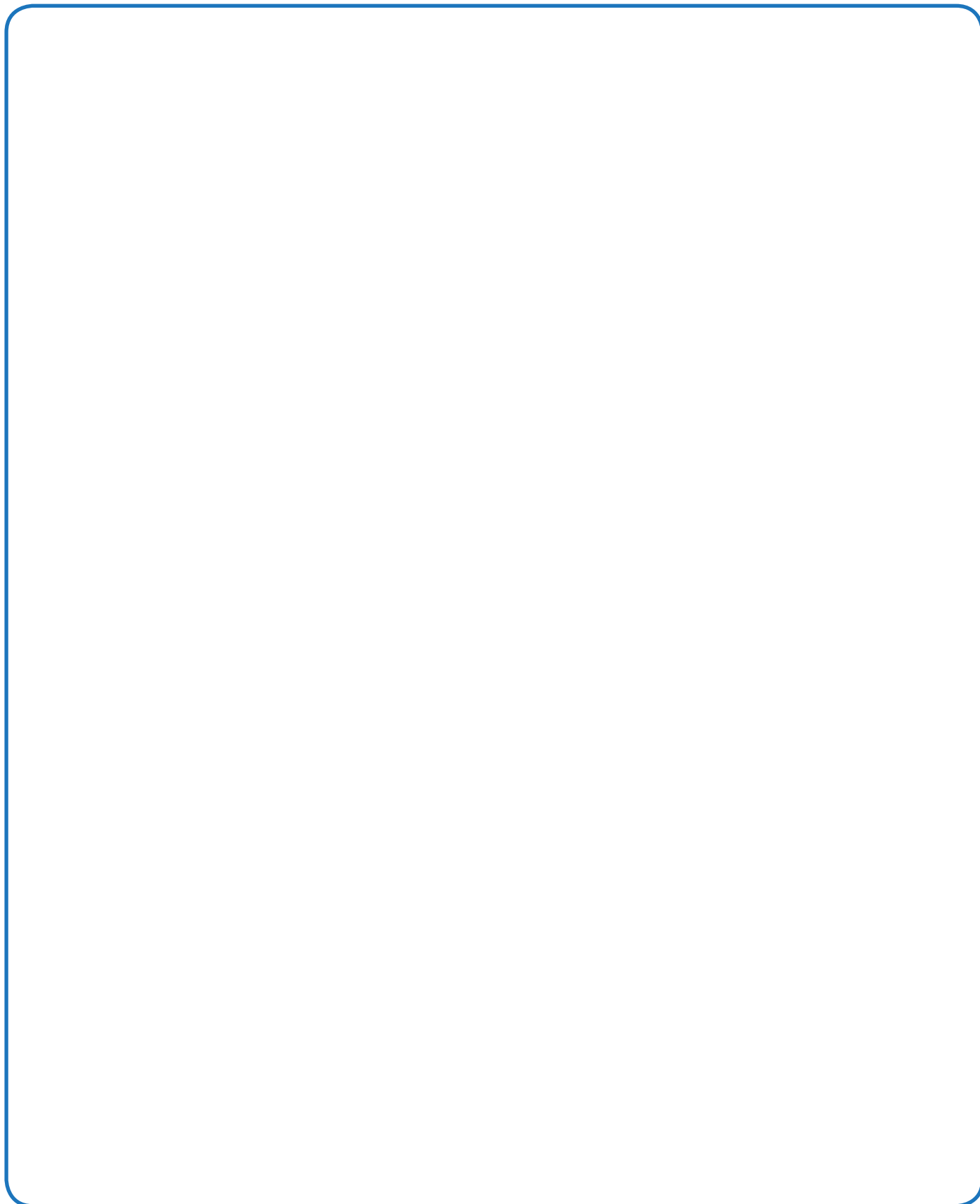

## ATIVIDADE 6B

HUGO ESTÁ SEMPRE ATENTO E USA AS REGRAS DE SEGURANÇA SOBRE VER E SER VISTO, ENQUANTO THEO ESTÁ SEMPRE EM SITUAÇÕES QUE TRAZEM RISCOS.

OBSERVE A IMAGEM ABAIXO. DESCUBRA QUEM É O THEO E MARQUE COM UM “X”, E QUEM É O HUGO FAZENDO UM CÍRCULO.

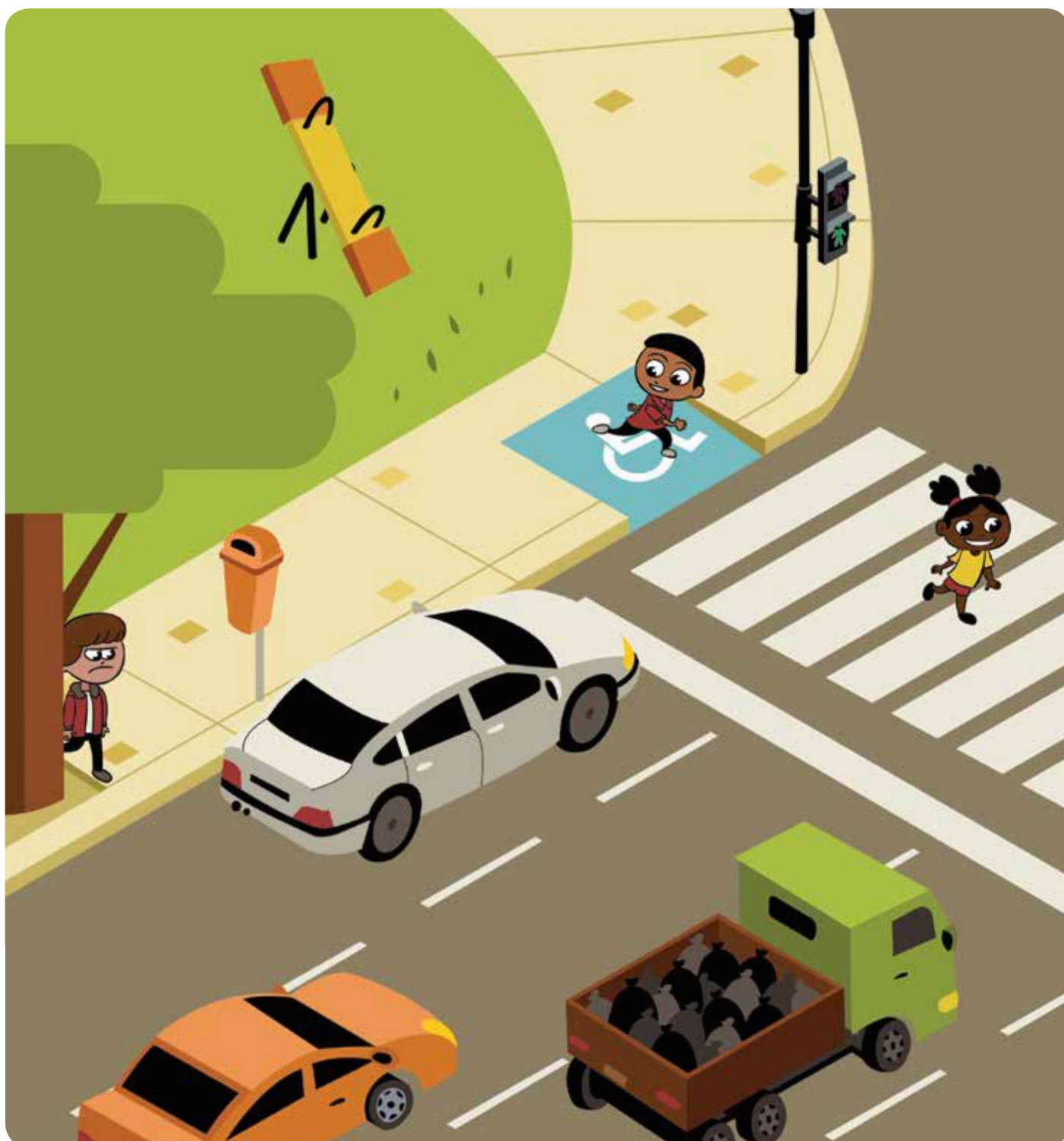

## ATIVIDADE 6C

E VOCÊ? COMO SE COMPORTA QUANDO TRANSITA? REGISTRE SUA RESPOSTA EM UM DESENHO.

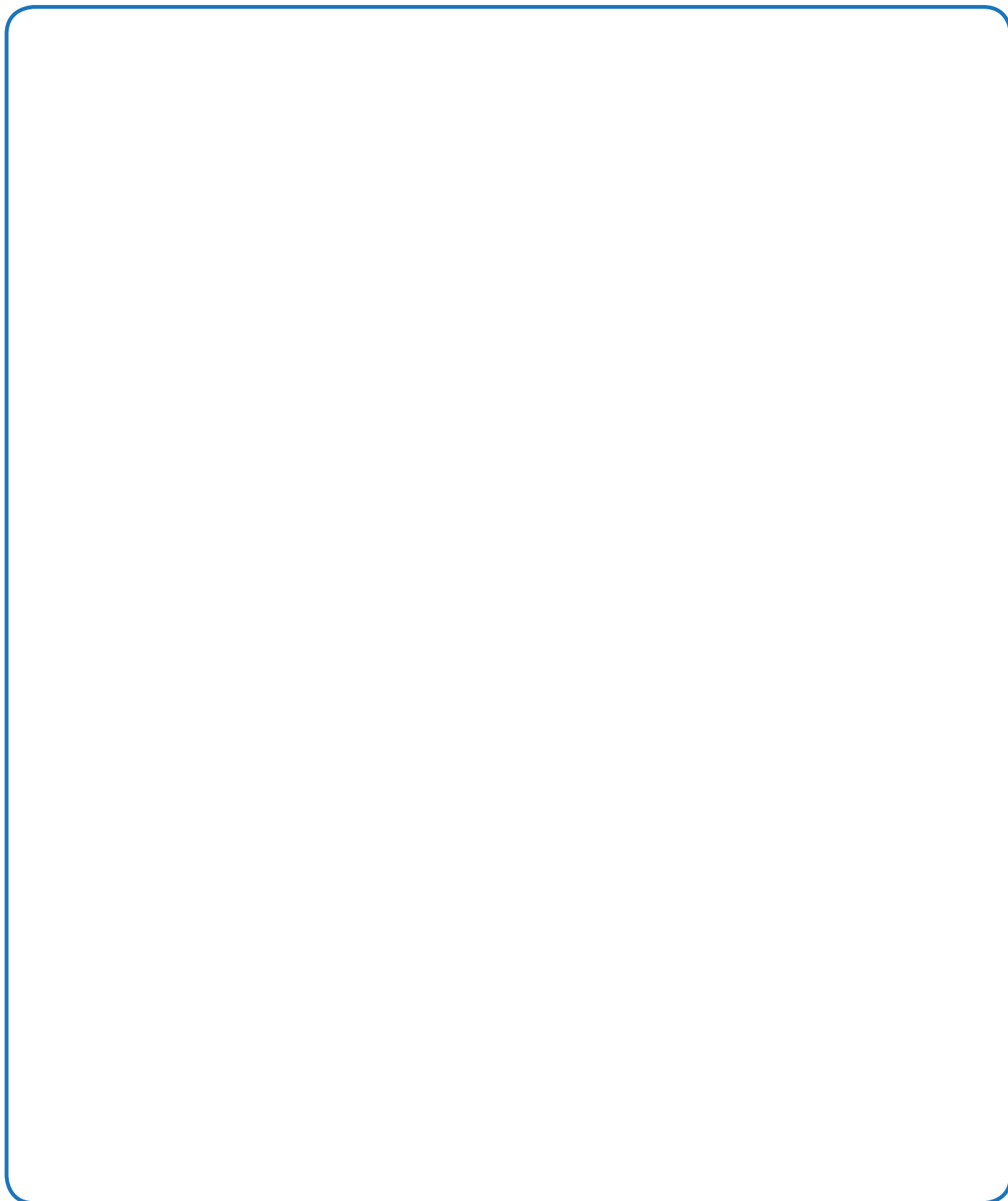



## ATIVIDADE 6D

ENCONTRE EM JORNAIS OU REVISTAS, BARREIRAS QUE DIFICULTAM AO PEDESTRE VER O MOTORISTA E SER VISTO POR ELE.



## ATIVIDADE 6E

OBSERVE A ILUSTRAÇÃO E RESPONDA ÀS QUESTÕES ABAIXO:



1. O ÔNIBUS ESCOLAR É MAIOR OU MENOR QUE A MOTO?

---

2. O QUE É MAIS ALTO: O POSTE OU AS PLACAS?

---

3. O QUE É MAIS BAIXO: A LIXEIRA OU A MENINA PERTO DA LIXEIRA?

---

4. ENTRE O CARRO E A MOTO, QUAL VEÍCULO É O MAIOR?

---

5. O MENINO ANDANDO DE BICICLETA É MAIOR OU MENOR DO QUE A MENINA ANDANDO DE PATINS?

---

## ATIVIDADE 6F

OBSERVE AS CENAS ABAIXO E NUMERE-AS DE ACORDO COM AS SITUAÇÕES APRESENTADAS:



1. DEVO FICAR SEMPRE EM LUGAR VISÍVEL, DE FORMA QUE EU VEJA O MOTORISTA E ELE TAMBÉM ME VEJA.
2. FICAR ESCONDIDO ATRÁS DE ÁRVORES, PLACAS OU BANCAS PODE SER PERIGOSO!
3. PARA ATRAVESSAR A RUA COM SEGURANÇA, PRECISO ENCONTRAR UM LOCAL ONDE CONSIGA VER TODA A RUA OU NA FAIXA PARA PEDESTRE.

# UNIDADE 3

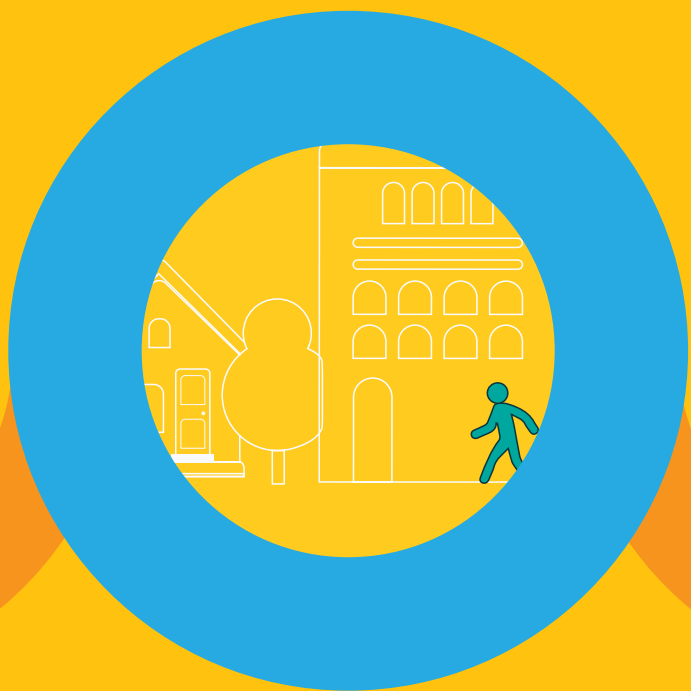

## COMUNICAÇÃO

NESTA UNIDADE VOCÊ IRÁ CONHECER  
DIFERENTES MEIOS DE COMUNICAÇÃO NO TRÂNSITO.

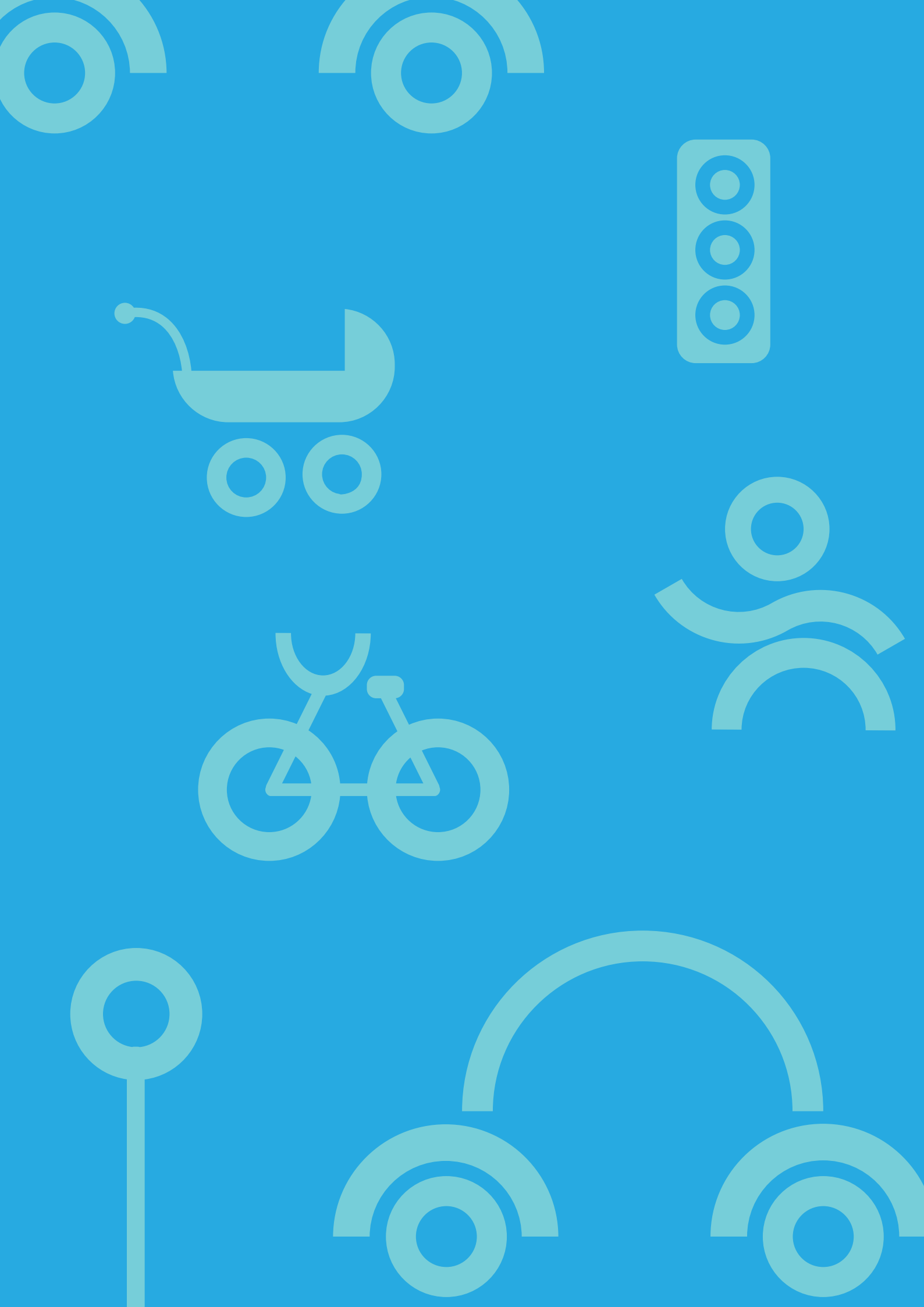





VOCÊ JÁ PAROU PARA PENSAR QUE NOS COMUNICAMOS O TEMPO TODO? DESDE QUANDO ACORDAMOS, ATÉ O MOMENTO EM QUE VAMOS DORMIR, ESTAMOS NOS COMUNICANDO.

ANNE É MUITO COMUNICATIVA. QUANDO ACORDA, JÁ COMEÇA A FALAR COM SEUS PAIS SOBRE O QUE SONHOU, O QUE VAI FAZER NA ESCOLA, COM QUEM VAI BRINCAR...

NO CAMINHO PARA A ESCOLA, ELA OLHA OS LETREIROS, AS PLACAS, AS PESSOAS E FALA SOBRE TUDO QUE OBSERVA.

NA ESCOLA, PELAS EXPRESSÕES E PELOS GESTOS DA PROFESSORA, ELA SABE O QUE PRECISA SER FEITO: PODE CONVERSAR, HORA DO SILÊNCIO, BRINCADEIRAS LIBERADAS.



NA AULA DE NATAÇÃO, ANNE SABE QUE, SE PRECISAR DE AJUDA, É SÓ LEVANTAR A MÃO. QUANDO CHEGA EM CASA, SEMPRE ENCONTRA A MÃE EM SILÊNCIO, LENDO JORNAL, E O PAI CANTAROLANDO E CUIDANDO DO JARDIM.

AO FINAL DO DIA, PERCEBE QUE TUDO QUE APRENDEMOS, SENTIMOS, SABEMOS, BUSCAMOS E FAZEMOS É COMUNICAÇÃO.

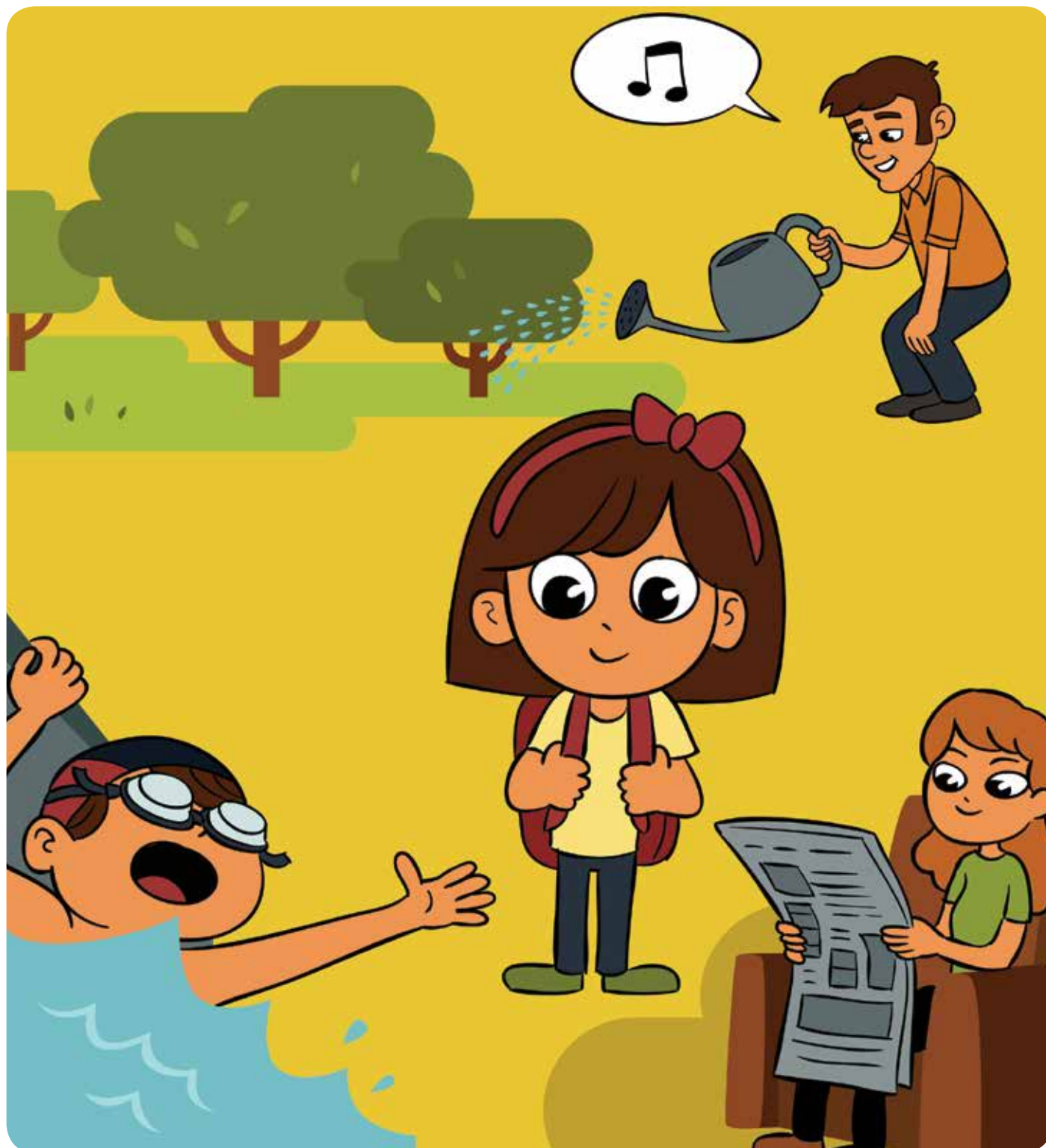

## ATIVIDADE 7A

REPRESENTE POR MEIO DE UM DESENHO UMA SITUAÇÃO EM QUE VOCÊ SE COMUNICA COM OUTRAS PESSOAS.

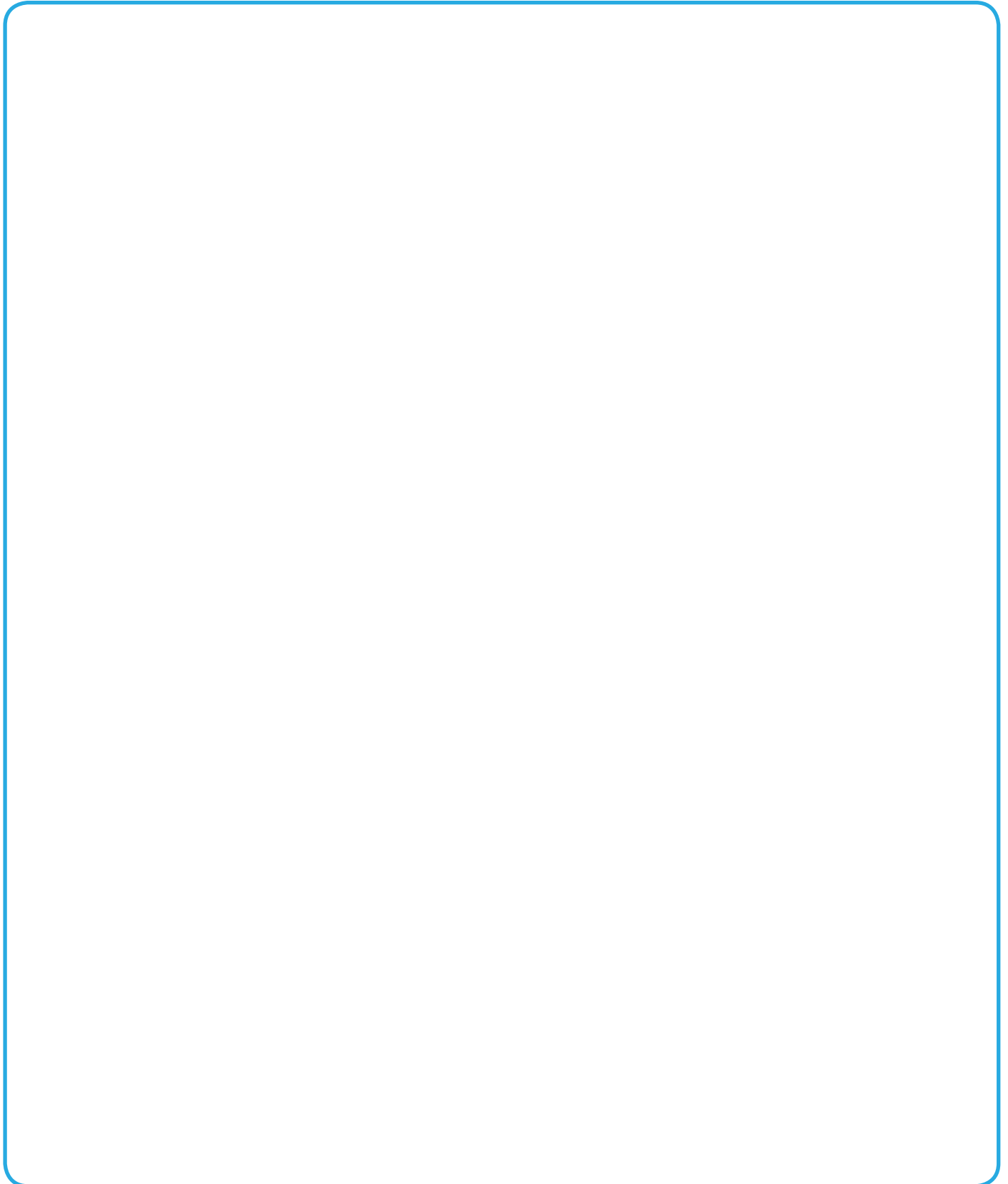

## ATIVIDADE 7B

PREENCHA OS QUADROS ABAIXO COM RECORTES OU DESENHOS DOS MEIOS DE COMUNICAÇÃO.

**DE QUE EU MAIS GOSTO**

**QUE UTILIZO TODOS OS DIAS**

**QUE UTILIZO ALGUMAS VEZES**

**QUE NUNCA UTILIZO**



## ATIVIDADE 7D

AS ILUSTRAÇÕES APRESENTADAS A SEGUIR TRATAM DE SITUAÇÕES BASTANTE COMUNS NO TRÂNSITO. PINTE AS QUADRADOS NAS IMAGENS DE ACORDO COM A LEGENDA:

LINGUAGEM VISUAL

LINGUAGEM SONORA

LINGUAGEM GESTUAL

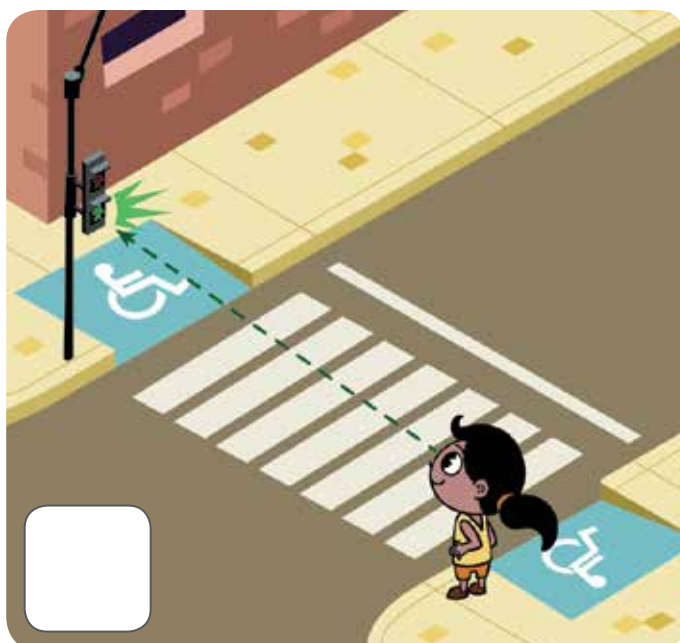
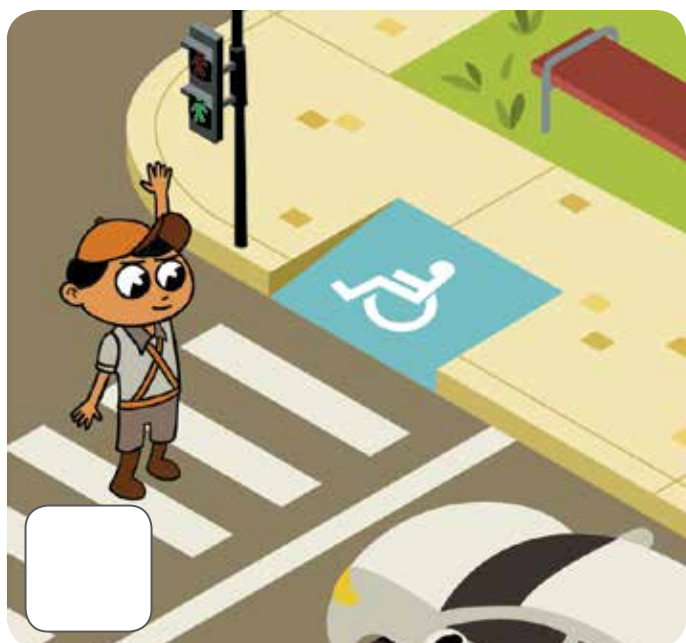



**ATIVIDADE 7E**

COMO VOCÊ APRENDEU, PARA MANTER A COMUNICAÇÃO NÃO PRECISAMOS UTILIZAR SOMENTE A FALA.

ENCONTRE NA IMAGEM ABAIXO, AS FORMAS DE COMUNICAÇÃO NO TRÂNSITO. FAÇA UM CÍRCULO SOBRE ELAS:



## ATIVIDADE 7F

O TELEFONE PÚBLICO É MUITO IMPORTANTE PARA A COMUNICAÇÃO. MAS, ALGUNS DANIFICAM ESTE BEM QUE É PARA TODOS, IMPEDINDO ASSIM QUE AS PESSOAS POSSAM SE COMUNICAR COM AS OUTRAS. O QUE VOCÊ ACHA DESSA ATITUDE?

E SE UMA PLACA DE TRÂNSITO FOR QUEBRADA? O QUE ACONTECE? ASSIM COMO OS TELEFONES PÚBLICOS, AS PLACAS E SÍMBOLOS DO TRÂNSITO PRECISAM SER CUIDADAS. DESENHE ABAIXO O QUE PRECISA SER CUIDADO NO SEU BAIRRO.



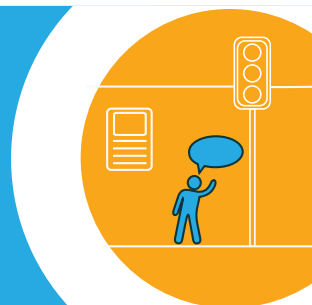

PALAVRAS E PALAVRAS VOAM PELO AR.  
PESSOAS PELO MUNDO INTEIRO  
ESTÃO SEMPRE A SE COMUNICAR.  
ESCUTAMOS E FALAMOS,  
PARA PODERMOS NOS EXPRESSAR.  
É ANIVERSÁRIO DE MEU AMIGO THEO.  
UM CARTÃO PELO CORREIO VOU ENVIAR.  
OU SERÁ MELHOR EU TELEFONAR?  
UMA MENSAGEM PELO COMPUTADOR POSSO  
MANDAR.

É URGENTE, ATENÇÃO!

NOS ALERTAM OS NOTICIÁRIOS DO RÁDIO E DA TELEVISÃO.

PRESTE ATENÇÃO ÀS PLACAS, ELAS NOS ENSINAM A VIVER EM UNIÃO.

QUEM NÃO SE UTILIZA DA BOA COMUNICAÇÃO ATRAPALHA A CONVIVÊNCIA DA POPULAÇÃO.

JÁ IMAGINOU CHEGAR À ESCOLA COM UM RECADO IMPORTANTE PARA UM COLEGA QUE FALTOU À AULA? COMO FAZER PARA DAR O RECADO?

OS MEIOS DE COMUNICAÇÃO NOS AUXILIAM A RECEBER E A TRANSMITIR INFORMAÇÃO.

E NO TRÂNSITO, QUAL A IMPORTÂNCIA DOS MEIOS DE COMUNICAÇÃO?



**ATIVIDADE 8A**

PINTE OS MEIOS DE COMUNICAÇÃO QUE APARECEM NO TEXTO DAS PÁGINAS ANTERIORES.

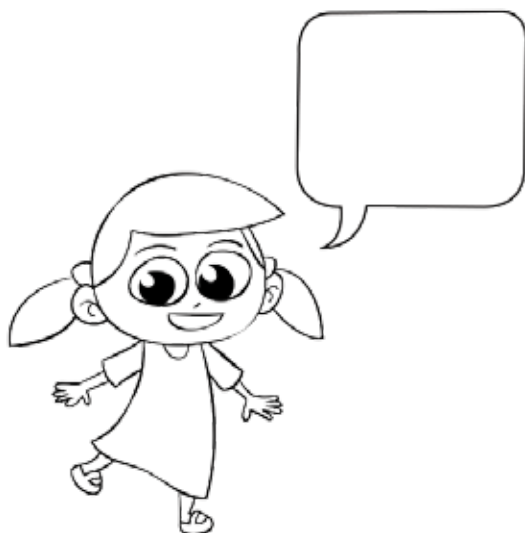
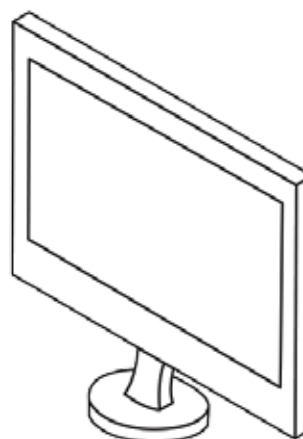
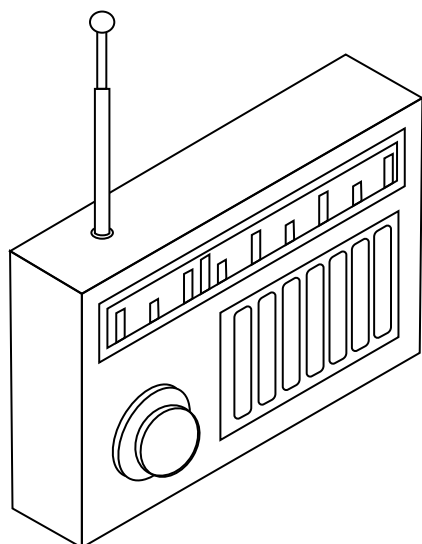
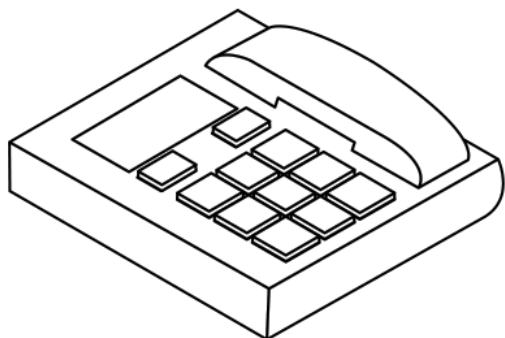

## ATIVIDADE 8B

DESENHE ABAIXO OS MEIOS DE COMUNICAÇÃO QUE VOCÊ VÊ NO TRÂNSITO.

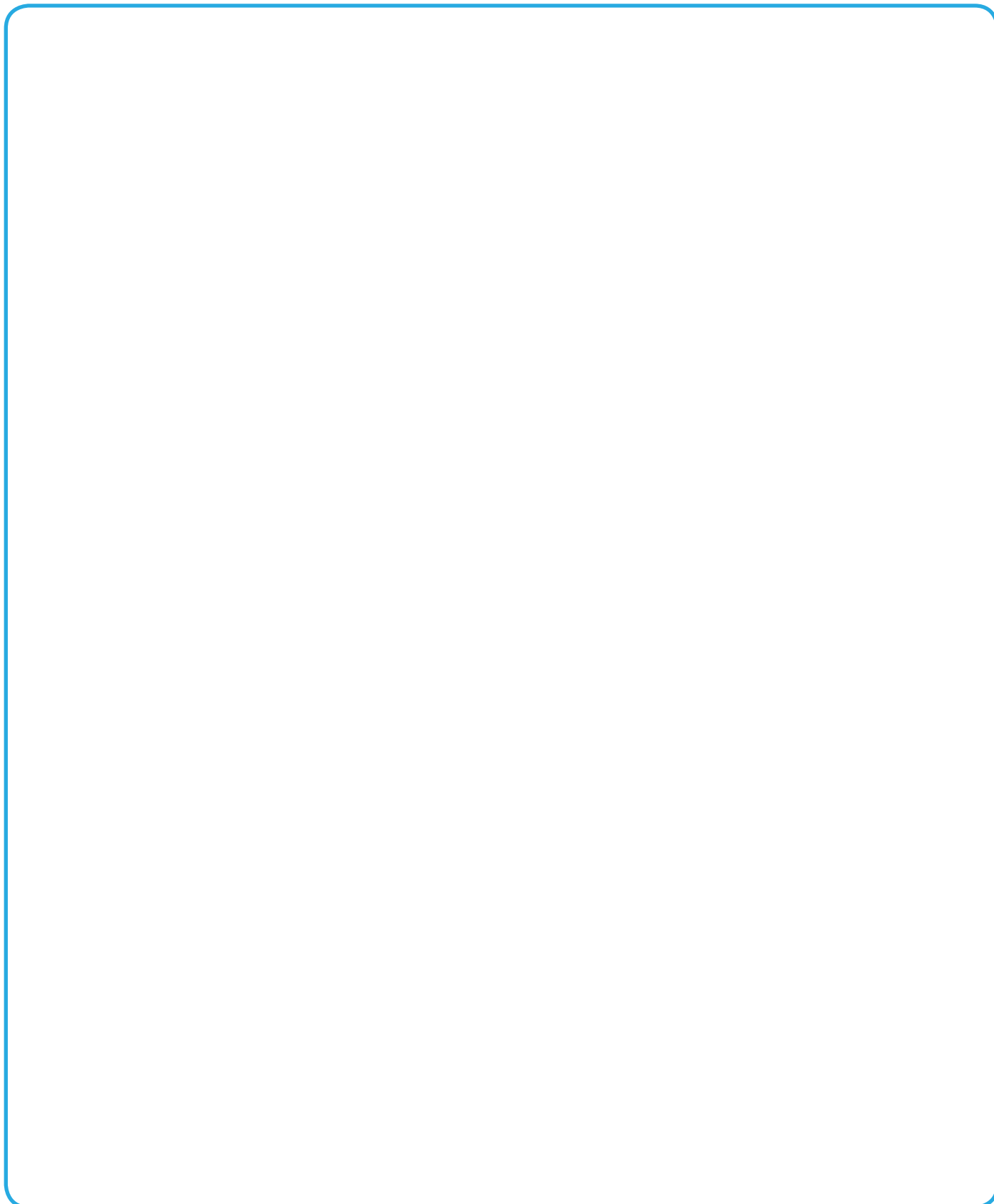



**ATIVIDADE 8C**

COLOQUE AS SÍLABAS EM ORDEM E DESCUBRA EM QUAIS MEIOS DE COMUNICAÇÃO VOCÊ PODE TER INFORMAÇÕES SOBRE O TRÂNSITO.

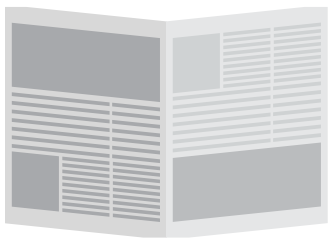

NAL JOR

---

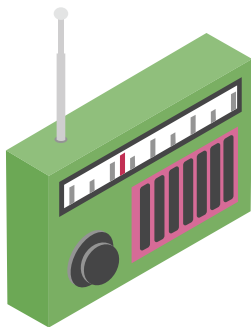

DIO RÁ

---

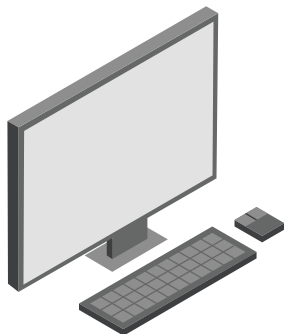

PU DOR  
COM TA

---

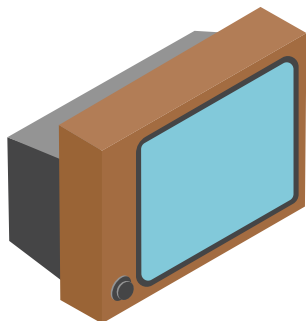

SÃO LE  
VI TE

---



LU LAR  
CE

---

### ATIVIDADE 8D

OBSERVE A CRUZADINHA ABAIXO E PREENCHA COM AS VOGAIS QUE ESTÃO FALTANDO:

NELA ASSISTIMOS A JORNAIS QUE NOS INFORMAM SOBRE AS NOTÍCIAS DO TRÂNSITO NO BRASIL E NO MUNDO.

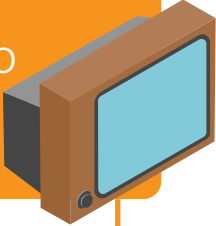

SERVE PARA LER NOTÍCIAS SOBRE O TRÂNSITO.



INFORMAM SOBRE AS REGRAS PARA TRANSITAR.



J

□

R

N

□

L

NOS DEIXA O TEMPO TODO INFORMADOS SOBRE TUDO QUE ESTÁ ACONTECENDO NO TRÂNSITO.



SERVE PARA ENTRAR NA INTERNET E OBTER INFORMAÇÕES SOBRE DIVERSOS ASSUNTOS RELACIONADOS AO TRÂNSITO.



T

□

P L □ C □ S

□

V

□

S

□

C □ M P □ T □ D □ R

□

□

R

□

□

## ATIVIDADE 8E

PESQUISE EM JORNAIS, REVISTAS OU NA INTERNET ALGUMA NOTÍCIA RELACIONADA AO TRÂNSITO E COLE AQUI.

## ATIVIDADE 8F

NO QUADRO ABAIXO, DESENHE OS MEIOS QUE VOCÊ UTILIZOU PARA SE COMUNICAR COM SEUS COLEGAS ENQUANTO TRANSITAVA PELA ESCOLA.



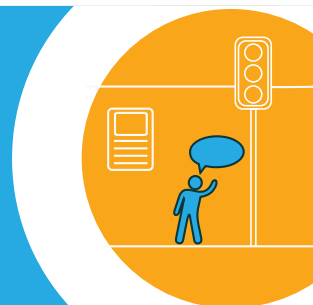

COMO SERÁ QUE OS PEDESTRES E OS CONDUTORES SABEM A HORA DE ANDAR E PARAR?

QUANDO VOLTAVA DA ESCOLA, NINA PEDIU PARA SEU PAI EXPLICAR COMO FUNCIONA O TRÂNSITO NAS CIDADES.

– É SIMPLES, RESPONDEU SEU PAI. EXISTEM ALGUNS CÓDIGOS E SINAIS QUE NOS AVISAM O QUE PODEMOS E NÃO PODEMOS FAZER E ORGANIZAM O TRÂNSITO. NAS CIDADES, OS PRINCIPAIS SINAIS SÃO O SEMÁFORO PARA CARROS, O SEMÁFORO PARA PEDESTRES E AS PLACAS.

O SEMÁFORO PARA MOTORISTAS POSSUI TRÊS CORES: VERMELHO, AMARELO E VERDE.

A **LUZ VERMELHA** INDICA PARA O CONDUTOR QUE ELE PRECISA **PARAR** E ESPERAR A SUA VEZ.

A **LUZ AMARELA** SIGNIFICA **ATENÇÃO**, O SEMÁFORO IRÁ FECHAR DAQUI A POUCO.

A **LUZ VERDE** SIGNIFICA **SIGA**. É A VEZ DE O CONDUTOR ANDAR.

O SEMÁFORO PARA PEDESTRES POSSUI DUAS CORES: VERMELHO E VERDE. O **VERMELHO** SIGNIFICA **PAUSE**, ESPERE A SUA VEZ, E O **VERDE** SIGNIFICA **SIGA**, O PEDESTRE JÁ PODE ATRAVESSAR A RUA COM SEGURANÇA.



AS PLACAS TAMBÉM SERVEM PARA ORGANIZAR A CIRCULAÇÃO E, COMO OS SEMÁFOROS, TAMBÉM USAM CORES.

NINA SE LEMBROU DE UMA ATIVIDADE QUE FEZ NA AULA DE ARTES SOBRE AS CORES. AGORA VAI APRENDER COMO PODE USÁ-LAS NA PRÁTICA.

**PLACA VERMELHA:** SÃO REGRAS OBRIGATÓRIAS, DEVEMOS OBEDECER A SUAS ORIENTAÇÕES.

**PLACA COM BORDA E TRAÇO VERMELHOS:** SÃO AS PLACAS DE PROIBIÇÕES.



**PLACA AMARELA:** SÃO AS PLACAS DE ATENÇÃO. ELAS AVISAM PARA PRESTAR ATENÇÃO EM VÁRIAS SITUAÇÕES DE TRÂNSITO: ESCOLAS, ANIMAIS NA PISTA, OBRAS, CURVAS, ETC. E INDICAM PARA DIMINUIR A VELOCIDADE.

ALGUMAS PLACAS NÃO DÃO ORDENS, SÓ INFORMAM. ELAS SÃO AZUIS OU VERDES.

E AS MARRONS? HUMM... ESSAS NOS INDICAM OS LUGARES TURÍSTICOS PARA VISITAR!

NEM TODOS OS LUGARES SÃO SINALIZADOS. PARA ESSES LUGARES, OUTRAS REGRAS E FORMAS DE COMUNICAÇÃO AJUDAM A CONVIVER NO TRÂNSITO. MAS, ESSE ASSUNTO É PARA OUTRA HISTÓRIA!





**ATIVIDADE 9A**

DEPOIS DE LER O TEXTO COM A PROFESSORA, DESENHE ABAIXO ALGUNS MEIOS DE COMUNICAÇÃO USADOS NO TRÂNSITO QUE VOCÊ JÁ VIU.

## ATIVIDADE 9B

VOCÊ CONHECE ALGUMA PLACA? QUAIS VOCÊ JÁ VIU? DESENHE ABAIXO.

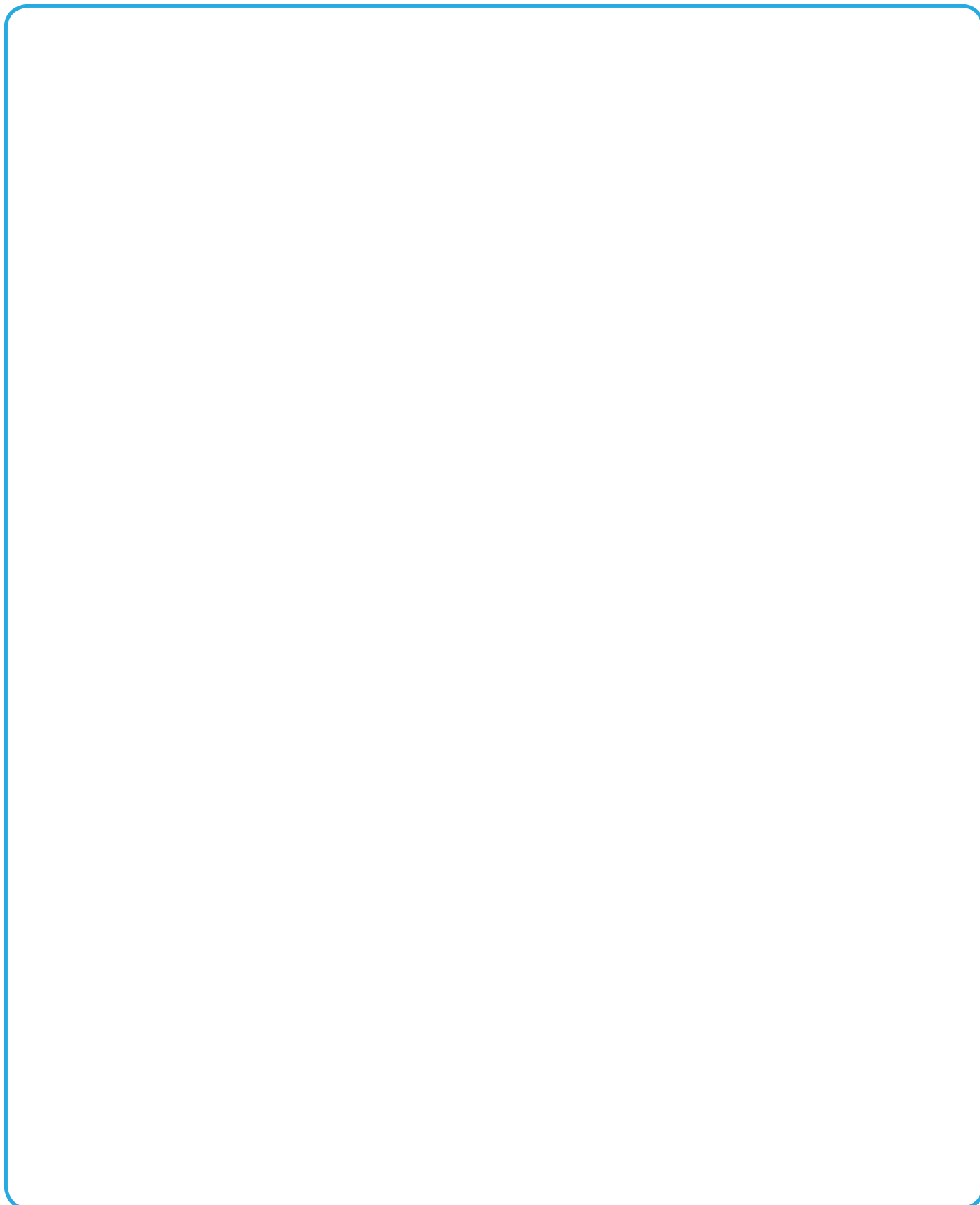

## ATIVIDADE 9C

ONDE VOCÊ MORA OU QUANDO TRANSITA, VOCÊ VÊ ALGUM SEMÁFORO?

VOCÊ CONHECE AS CORES DO SEMÁFORO? PINTE OU FAÇA BOLINHAS COM PAPEL CREPOM PARA CRIAR O SEMÁFORO.

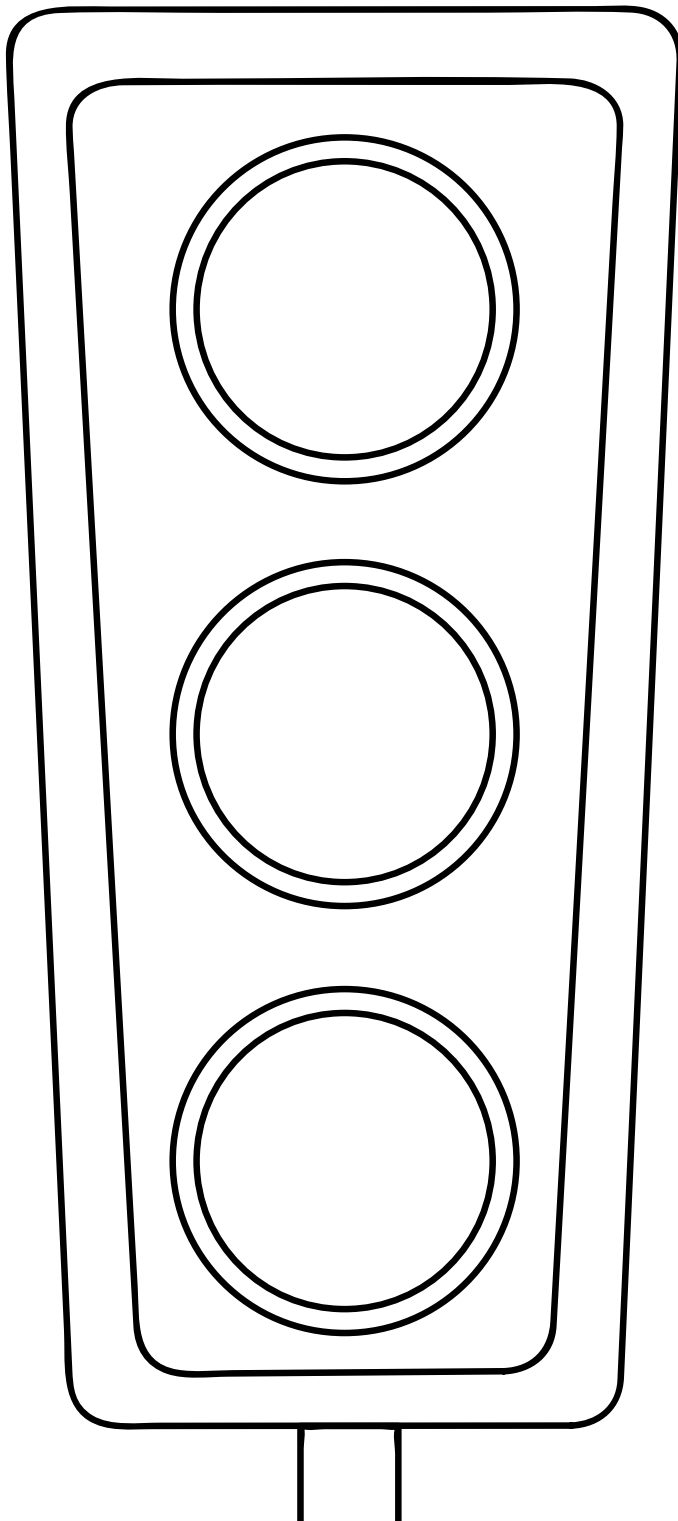

CUIDADO. PARE!

ATENÇÃO. ESPERE!

SINAL ABERTO. SIGA!

### ATIVIDADE 9D

LEIA E NUMERE DE ACORDO COM A SINALIZAÇÃO:

1. É TAMBÉM CONHECIDO POR SINAL LUMINOSO, SEMÁFORO E SINALEIRO.
2. O BONECO VERMELHO OU MÃOZINHA QUE INDICA QUE DEVEMOS PARAR E ESPERAR.
3. O BONECO VERDE QUE INDICA QUE PODEMOS ATRAVESSAR.
4. ELE AJUDA OS PEDESTRES E ORIENTA OS MOTORISTAS.



### ATIVIDADE 9E

COMPLETE A CRUZADINHA COM AS VOGAIS E PREENCHA O DIAGRAMA ABAIXO COM AS RESPOSTAS:

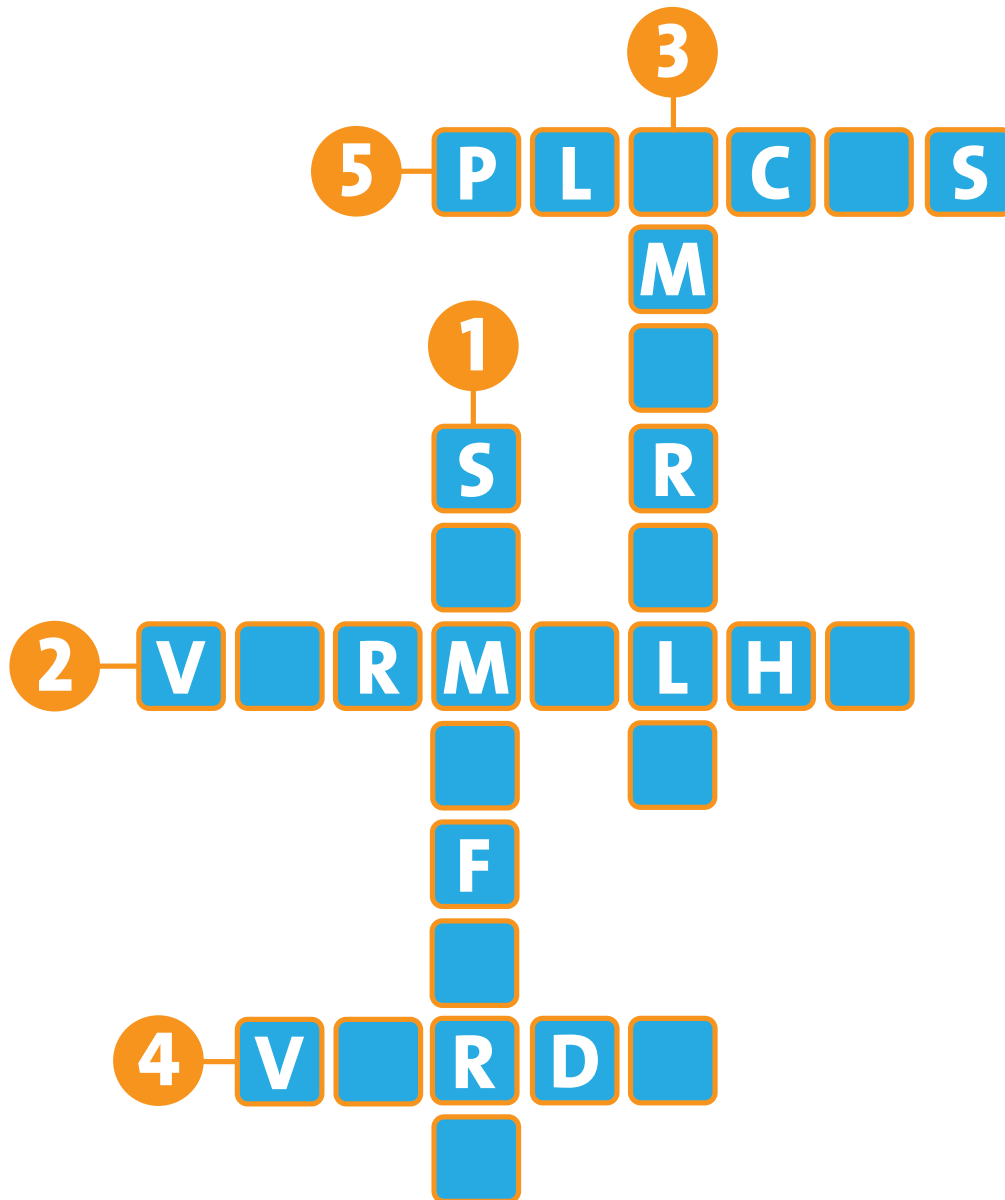

1. O \_\_\_\_\_ É UM SINAL LUMINOSO QUE CONTROLA O TRÂNSITO.
2. A LUZ \_\_\_\_\_ INDICA SINAL FECHADO.
3. A LUZ \_\_\_\_\_ PEDE ATENÇÃO.
4. A LUZ \_\_\_\_\_ INDICA SINAL ABERTO.
5. AS \_\_\_\_\_ TAMBÉM SÃO SINAIS DE TRÂNSITO.

## ATIVIDADE 9F

OBSERVE A IMAGEM ABAIXO E CIRCULE AS PLACAS, UTILIZANDO AS CORES INDICADAS NA LEGENDA.

REGRAS  
OBRIGATÓRIAS

AVISOS  
E ATENÇÃO

INFORMAÇÃO

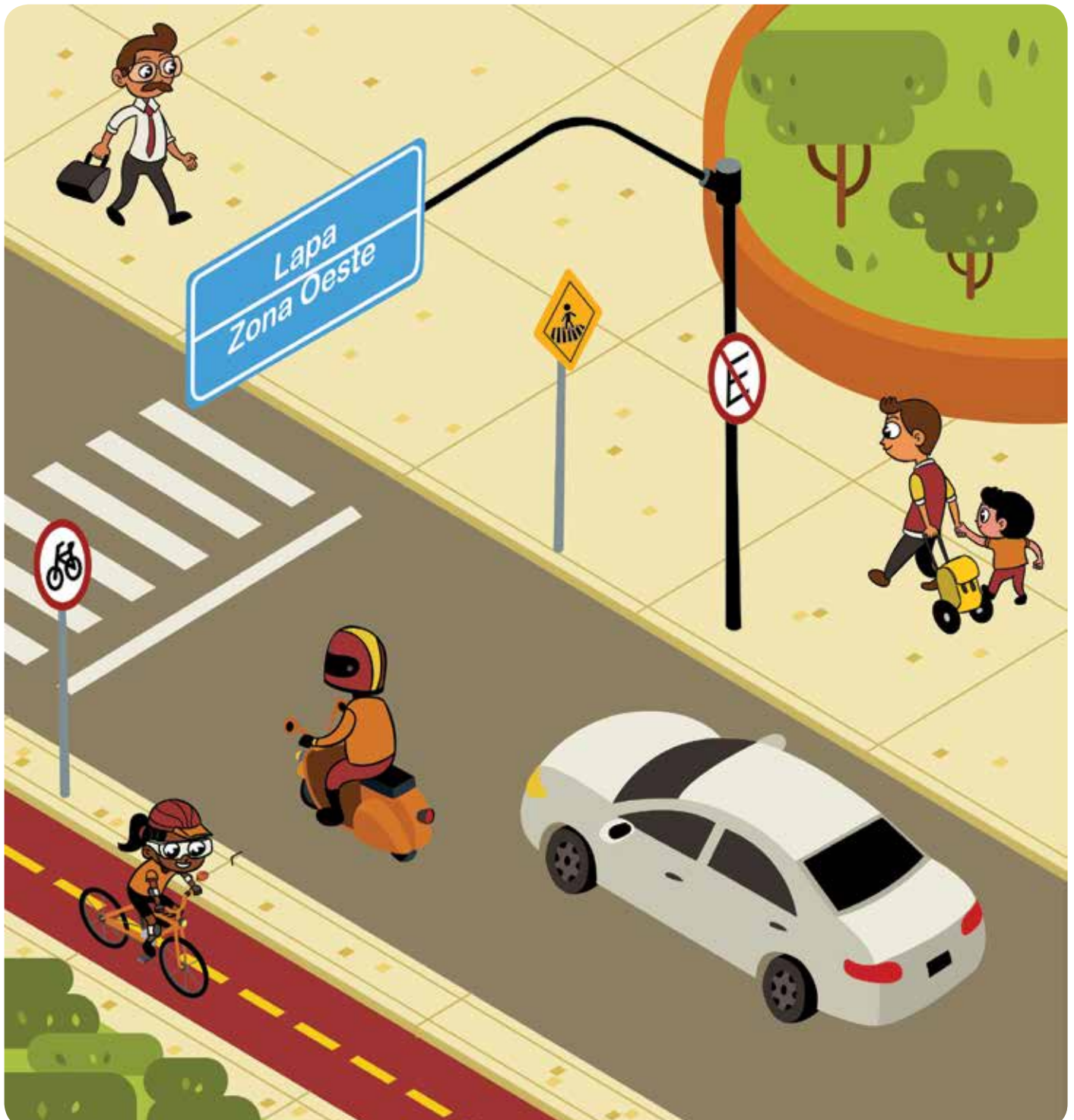



# REFERÊNCIAS

Acidentes de trânsito: as consequências visíveis e invisíveis à saúde da população. **Espaço acadêmico**, n. 128, ano XI, jan. 2012.

ASSOCIAÇÃO BRASILEIRA DE NORMAS TÉCNICAS (ABNT NBR950) – **Acessibilidade a edificações, mobiliário, espaços e equipamentos urbanos**. Rio de Janeiro, 2004.

AVANÇOS DAS POLÍTICAS PÚBLICAS PARA A PESSOA COM DEFICIÊNCIA – uma análise a partir das Conferências Nacionais. 1. ed. Brasília-DF. 2012

BERINGUIER, C.; BERINGUIER, P. Manieres paysageres une methode d’etude, des pratiques. **Geodoc, documents de recherché de l’UFR Geographie et Amenagement**. Toulouse, Université de Toulouse, n. 35, 1991.

BIAVATI, E.; MARTINS, H. **Rota de colisão: a cidade, o trânsito, você**. São Paulo: Berlendis e Vertechia, 2007.

BRASIL. **Estatuto da criança e do adolescente**. 15. ed. São Paulo: Saraiva, 2007.

\_\_\_\_\_. DECRETO Nº 6.949, de 25 ago. 2009.

\_\_\_\_\_. Secretaria da Educação Fundamental. **Parâmetros curriculares nacionais: Apresentação aos temas transversais: Ética**. Brasília: MEC/SEF, 1997a.

\_\_\_\_\_. Secretaria de Educação Fundamental. **Parâmetros curriculares nacionais: Meio ambiente, Saúde**. Brasília: MEC/SEF, 1997b.

\_\_\_\_\_. Secretaria de Educação Fundamental. **Parâmetros curriculares nacionais: Língua portuguesa**. Brasília: MEC/SEF, 1997a.

\_\_\_\_\_. Secretaria de Educação Fundamental. **Parâmetros curriculares nacionais: Educação física**. Brasília: MEC/SEF, 1997b.

\_\_\_\_\_. Senado. **Código de Trânsito Brasileiro – CTB**. Lei 9.503, de 23 set. 1997. Disponível em: <[http://www.planalto.gov.br/ccivil\\_03/leis/L9503Compilado.htm](http://www.planalto.gov.br/ccivil_03/leis/L9503Compilado.htm)>. Acesso em: 27 out. 2016.

\_\_\_\_\_. Ministério da Educação. **Base nacional comum curricular**. Brasília: MEC, 2013.

\_\_\_\_\_. MEC. **PNLD 2017: apresentação – Ensino fundamental anos finais**. Brasília, MEC, 2016.

\_\_\_\_\_. MEC. **Edital de Convocação 2/2015-CGPLI**. Processo de inscrição e avaliação de obras didáticas para o Programa Nacional do Livro Didático – PNLD 2017. Brasília: MEC, 2015. Disponível em: <<http://www.fnde.gov.br/programas/livro-didatico/livro-didatico-editais/item/6228-edital-pnld-2017>>. Acesso em: 20 out. 2016.

\_\_\_\_\_. Secretaria de Educação Fundamental. **Parâmetros curriculares nacionais: terceiro e quarto ciclos do ensino fundamental: introdução aos parâmetros curriculares nacionais**. Brasília: MEC/SEF, 1998a.

\_\_\_\_\_. Secretaria de Educação Fundamental. **Parâmetros curriculares nacionais: Geografia**. Brasília: MEC/SEF, 1998b.

\_\_\_\_\_. Departamento Nacional de Trânsito. **Diretrizes nacionais da Educação para o Trânsito no ensino fundamental**/ Texto de Juciara Rodrigues; Ministério das Cidades, Departamento Nacional de Trânsito, Conselho Nacional de Trânsito. Brasília: Ministério das Cidades, 2009.

\_\_\_\_\_. **Código de Trânsito Brasileiro**. Brasília: ed. DENATRAN, 2006.

\_\_\_\_\_. Ministério da Saúde. **Diretrizes de atenção à pessoa com lesão medular**. 2. ed. Brasília-DF, 2015.

\_\_\_\_\_. DECRETO Nº 6.949, DE 25 DE AGOSTO DE 2009. Promulga a Convenção Internacional sobre os Direitos das Pessoas com Deficiência e seu Protocolo Facultativo, assinados em Nova York, em 30 mar. 2007.

\_\_\_\_\_. DECRETO Nº 3298/99 – REGULAMENTA A LEI 7853/89. Regulamenta a Lei no 7.853, de 24 out. 1989, dispõe sobre a Política Nacional para a Integração da Pessoa Portadora de Deficiência, consolida as normas de proteção, e dá outras providências.

\_\_\_\_\_. DECRETO Nº 5296/04 – REGULAMENTA AS LEIS 10.048 E 10.098/2000. Regulamenta as Leis números 10.048, de 8 nov. 2000, que dá prioridade de atendimento às pessoas que especifica, e 10.098, de 19 dez. 2000, que estabelece normas gerais e critérios básicos para a promoção da acessibilidade das pessoas portadoras de deficiência ou com mobilidade reduzida, e dá outras providências.

CARTILHA DO CICLISTA. Companhia de Engenharia de Tráfego (CET): São Paulo. 2015. Disponível em: <<http://www.cetesp.com.br/consultas/bicicleta/cartilha-do-ciclista.aspx>>. Acesso em: 27 out. 2016.

CASTROGIOVANNI, A. C. (org.). **Ensino de Geografia: práticas e textualizações no cotidiano**. 3. ed. Porto Alegre: Mediação, 2002. p. 96-97.

CHIANCA, R. B.; CHIANCA, L. **A cidade e o trabalho de meu pai**. São Paulo: Ática, 1999. p. 9-13.

CRIANÇAS EM MOVIMENTO. Comunidade Europeia. Diretório geral de meio ambiente, 2002. (Tradução ao português: Associação Transporte Ativo, 2010)

FREITAS, O. **Equipamentos e materiais didáticos**. Brasília: Universidade de Brasília, 2007.

FRISON, M. Dallagnol et al. Livro didático como instrumento de apoio para construção de propostas de ensino de Ciências Naturais. **VII Enpec – Encontro Nacional de Pesquisa em Educação em Ciências**. Florianópolis, 2009. Disponível em: <<http://posgrad.fae.ufmg.br/posgrad/viipec/pdfs/425.pdf>>. Acesso em: 25 out. 2016.

GUIA DO PROGRAMA CRIANÇA SEGURA, PEDESTRE. Criança Segura Brasil. Curitiba, 2006.

GUIA CRIANÇA SEGURA NO CARRO: Criança Segura Brasil. São Paulo, 2013. Disponível em: <<https://redededireitos.org/wp-content/uploads/2015/07/CRIANCA%CC%A7A-Guia-Crianc%CC%A7a-Segura-no-Carro-Brasil.pdf>>. Acesso em: 27 out. 2016.

LIMA, R. T. **A educação para o trânsito como tema transversal: fundamentação pedagógica, ideológica e legal**. Belo Horizonte: 2016.

LIMA, E. S. Indagações sobre currículo: currículo e desenvolvimento humano / [Elvira Souza Lima]; organização do documento Jeanete Beauchamp, Sandra Denise Pagel, Aricélia Ribeiro do Nascimento. Brasília: Ministério da Educação, Secretaria de Educação Básica, 2007. p. 56.

MANUAL BRASILEIRO DE SINALIZAÇÃO DE TRÂNSITO VOLUME V – SINALIZAÇÃO SEMAFÓRICA. Disponível em: <[http://www.der.mg.gov.br/images/Normas\\_tecnicas/resolucao4832014\\_anexo.pdf](http://www.der.mg.gov.br/images/Normas_tecnicas/resolucao4832014_anexo.pdf)>. Acesso em: 27 out. 2016.

MARIUZA, C. A.; GARCIA, L. F. (org.). **Trânsito e mobilidade humana**: Psicologia, educação e cidadania. Porto Alegre: Ideograf / Conselho Regional de Psicologia do Rio Grande do Sul, 2010.

MINISTÉRIO DAS CIDADES. **Cadernos Brasil Acessível** – Atendimento adequado para pessoas com deficiência e restrição de mobilidade. Cad.1. Brasília: Ministério das Cidades, 2006.

\_\_\_\_\_. **Cadernos Brasil Acessível** – Construindo a cidade acessível. Cad. 2. Brasília: Ministério das Cidades, 2006.

MOREIRA, F. D. L. (org.). **Saúde e trânsito**. 1. ed. Rio de Janeiro: Arquimedes, 2013.

OBJETIVOS DO MILÊNIO. **Todo mundo trabalhando pelo desenvolvimento**. [online]. Sem data. Disponível em: <<http://www.objetivosdomilenio.org.br/>>. Acesso em: 6 out. 2016.

ORGANIZAÇÃO PAN-AMERICANA DA SAÚDE. Informe sobre segurança no trânsito na Região das Américas. Washington, DC: OPAS, 2015.

ORGANIZAÇÃO DAS NAÇÕES UNIDAS. **Projeto de Declaração de Brasília**. [online]. Sem data. Disponível em: <[http://www.who.int/violence\\_injury\\_prevention/road\\_traffic/Final\\_Draft\\_Brasilia\\_declaration\\_POR.pdf](http://www.who.int/violence_injury_prevention/road_traffic/Final_Draft_Brasilia_declaration_POR.pdf)>. Acesso em: 6 out. 2016.

\_\_\_\_\_. **Brasil é o país com maior número de mortes de trânsito por habitante da América do Sul**. Disponível em: <<https://nacoesunidas.org/oms-brasil-e-o-pais-com-maior-numero-de-mortes-de-transito-por-habitante-da-america-do-sul/>>. Acesso em: 16 out. 2016.

ORGANIZAÇÃO MUNDIAL DA SAÚDE (OMS). **Dez estratégias para segurança de criança no trânsito**. 2015. Disponível em: <[http://iect.org.br/wp-content/uploads/2015/08/WHO\\_NMH\\_NVI\\_15.3\\_por.pdf](http://iect.org.br/wp-content/uploads/2015/08/WHO_NMH_NVI_15.3_por.pdf)>. Acesso em: 14 nov. 2016.

\_\_\_\_\_. **Caminhar com segurança**: breve panorama sobre a segurança dos pedestres no mundo. Disponível em: <[http://www.sinaldetransito.com.br/artigos/caminhar\\_seguro.pdf](http://www.sinaldetransito.com.br/artigos/caminhar_seguro.pdf)>. Acesso em: 14 nov. 2016.

PEDEN, M. et al. **World report on road traffic injury prevention**. Geneva: World Health Organization, 2004.

PIAGET, J. **O julgamento moral na criança**. São Paulo: Mestre Jou, 1977.

\_\_\_\_\_. **Os pensadores. A epistemologia genética**. São Paulo: Abril Cultural, 1975.

\_\_\_\_\_. **O nascimento da inteligência na criança**. Rio de Janeiro: Zahar, 1971.

PLANO NACIONAL DA PRIMEIRA INFÂNCIA. PROJETO OBSERVATÓRIO NACIONAL DA PRIMEIRA INFÂNCIA. Mapeamento da Ação Finalística Evitando Acidentes na Primeira Infância. Fortaleza-CE, ago. 2014.

RELATÓRIO MUNDIAL SOBRE A DEFICIÊNCIA / World Health Organization, The World Bank. Trad. Lexicus Serviços Linguísticos. São Paulo: SEDPcD, 2012.

RESOLUÇÃO Nº 277, DE 28 DE MAIO DE 2008. Dispõe sobre o transporte de menores de 10 anos e a utilização do dispositivo de retenção para o transporte de crianças em veículos.

ROZESTRATEN, R. J. A. **Educando para o trânsito**: ensino fundamental. Campo Grande: UCDB, 2005.

SANTOS, M. G. F. N. **Educação ambiental no livro didático**: análise dos manuais da 4ª série do ensino fundamental adotados nas escolas públicas brasileiras. Lisboa: Universidade Lusófona de Humanidades e Tecnologias, 2006.

SCHMITZ, A. R.; SILVA, P. V. O trânsito depende de todos nós. In: MARIUZA, C. A.; GARCIA, L. F. (orgs.). **Trânsito e mobilidade humana**: psicologia, educação e cidadania. Porto Alegre: Ideograf / Conselho Regional de Psicologia do Rio Grande do Sul, 2010.

TOWNER, E. et al. **Injuries in children aged 0 – 14 years old and inequalities**. London: Health Development Agency, 2005.

UNICEF. **A situação mundial da Infância – 2012: crianças em um mundo urbano**. Nova York, 2012. Disponível em: <[www.unicef.org/sowc2012](http://www.unicef.org/sowc2012)>. Acesso em: 16 out. 2016.

VASCONCELLOS, E. **O que é o trânsito**. São Paulo: Brasiliense, 1985.

VIEIRA, A. M. Autoridade e autonomia: uma relação entre a criança e a família no contexto infantil. **Revista Iberoamericana de Educación**, n. 49, p. 34-40, 2009.

VYGOTSKY, L. S. **A formação social da mente**. São Paulo: Martins Fontes, 1988.

Revista de audiência pública do Senado. **Em discussão: Mobilidade urbana – hora de mudar os rumos**, ano 4, n. 18, nov. 2013.

VINHA, T.; TOGNETTA, L. Construindo a autonomia moral na escola: os conflitos interpessoais e a aprendizagem dos valores. **Revista Diálogo Educacional**, Curitiba, v. 9, n. 28, p. 525-540, set./dez. 2009.

WASELFISZ, J. J. **Mapa da violência 2012**: crianças e adolescentes do Brasil. Rio de Janeiro: Cebela/Flasco, 2012.





COLOQUE SUA  
MARCA AQUI